

HỒ SƠ THIẾT KẾ

HỘI CHỢ TRIỂN LÃM HÀNG CÔNG NGHIỆP NÔNG THÔN KHƠI NGUỒN ĐỔI MỚI, THỨC ĐẨY THƯƠNG HIỆU VIỆT NĂM 2025

TRUNG TÂM ĐỔI MỚI SÁNG TẠO
VÀ KHUYẾN CÔNG



[Handwritten signature]
KT. GIÁM ĐỐC
PHÓ GIÁM ĐỐC
Đặng Quang Thiện

CÔNG TY CP ĐẦU TƯ
VÀ THƯƠNG MẠI FEMOR



[Handwritten signature]
GIÁM ĐỐC
Nguyễn Châu Liên

TP. Hồ Chí Minh, 2025

THUYẾT MINH BẢN VẼ KỸ THUẬT

TỔNG QUAN THIẾT KẾ Hình khối kiến trúc được thiết kế theo dạng đa giác mạnh mẽ và vững chắc, biểu tượng cho sự chuyển mình của công nghiệp nông thôn trong kỷ nguyên số. Màu xanh lá chủ đạo gợi hình ảnh đồng ruộng, sinh thái và môi trường xanh; điểm nhấn trắng – vàng kim tượng trưng cho trí tuệ và công nghệ.

Tổng thể hội chợ thể hiện thông điệp: “Kết nối tri thức – Ứng dụng công nghệ – Chuyển đổi xanh – Thương hiệu Việt vươn xa.”

I. TRANG TRÍ MẶT TIỀN HỘI CHỢ TRIỂN LÃM

- Kích thước tổng thể:** (rộng x cao): 74.4m x 11 m
- Kích thước cổng chính:** (rộng x cao x dày): 11,8m x 6,2 m x 1,2m
- Kích thước cổng phụ:** (rộng x cao x dày): 8,1m x 5,1 m x 1,2m
- Chất liệu:** Khung sắt chịu lực, căng bạt Hiflex, trang trí decal formex.
- Chi tiết kỹ thuật:** Xương chính sắt hộp 40mm x 40mm x 1.4mm, phụ 20mm x 20mm x 1.2mm, đèn chiếu sáng 150W chiếu ban đêm, phối cảnh cây xanh.

Ý tưởng:

Thiết kế lấy cảm hứng từ sự giao thoa giữa công nghệ hiện đại và thiên nhiên bền vững, thể hiện rõ tinh thần của thời đại chuyển đổi xanh và chuyển đổi số trong lĩnh vực công nghiệp nông thôn. Cấu trúc khung đa lớp tượng trưng cho sự hội tụ của ba yếu tố: Con người – Công nghệ – Thiên nhiên, cùng hướng tới mục tiêu phát triển xanh, thông minh và bền vững.

Bố cục, màu sắc, biểu tượng:

Thiết kế sử dụng dạng khung lục giác cách điệu, tạo cảm giác mạnh mẽ, hiện đại và có chiều sâu không gian. Đường nét vát góc, sắc cạnh thể hiện tinh thần đổi mới, sáng tạo và tiến bước mạnh mẽ vào tương lai 2025

Sử dụng tông màu chủ đạo xanh – lam – lục, mang nhiều ý nghĩa:

- Màu xanh lá: biểu trưng cho ngành công nghiệp nông thôn, sinh thái và năng lượng tái tạo.
- Màu xanh lam: thể hiện công nghệ, trí tuệ nhân tạo, tự động hóa và chuyển đổi số.
- Màu vàng nhạt: nhấn mạnh ánh sáng của tương lai, niềm tin và khát vọng vươn lên.

Hình ảnh robot đại diện cho công nghệ thông minh và tự động hóa – nhân tố cốt lõi của cuộc cách mạng công nghiệp 4.0; mầm cây non vươn lên trong ánh sáng, biểu trưng cho sự sống, phát triển xanh; con số 2025 được thiết kế nổi bật, mang ý nghĩa mốc thời gian chiến lược, khẳng định tầm nhìn hướng tới tương lai – nơi mà công nghệ và tự nhiên cùng tồn tại hài hòa, kiểu chữ khỏe khoắn, bo tròn tinh tế tạo cảm giác vừa hiện đại vừa thân thiện, phù hợp với thông điệp “Chuyển đổi xanh, phát triển bền vững”; các bánh răng công nghiệp thể hiện yếu tố máy móc, kỹ thuật, tự động hóa.

II. TIỂU CẢNH TRANG TRÍ

Thiết kế được xây dựng dựa trên chủ đề “Hội chợ Triển lãm hàng công nghiệp nông thôn – Khởi nguồn đổi mới, thúc đẩy thương hiệu Việt Nam 2025”.

Ý tưởng

Hình ảnh trung tâm là sự kết hợp hài hòa giữa biểu tượng bánh răng công nghiệp và mầm cây xanh, thể hiện rõ tinh thần công nghiệp nông thôn phát triển bền vững, đồng thời nhấn mạnh yếu tố đổi mới sáng tạo và chuyển đổi xanh – hướng đi tất yếu trong kỷ nguyên chuyển đổi số và công nghiệp xanh hiện nay, thể hiện tinh thần “Thúc đẩy thương hiệu Việt nam”, niềm tin và khát vọng vươn lên của nền công nghiệp nông thôn Việt Nam trong giai đoạn mới.

HỒ SƠ THIẾT KẾ

HỘI CHỢ TRIỂN LÃM
HÀNG CÔNG NGHIỆP NÔNG THÔN
KHỞI NGUỒN ĐỔI MỚI, THÚC ĐẨY
THƯƠNG HIỆU VIỆT NĂM 2025

THIẾT KẾ TỔNG THỂ, CHI TIẾT
KỸ THUẬT, CÁC HÀNG MỤC
HỘI CHỢ TRIỂN LÃM

CHỦ ĐẦU TƯ

TRUNG TÂM ĐỔI MỚI SÁNG TẠO
VÀ KHUYẾN CỘNG
CÔNG NGHIỆP CHUYỂN ĐỔI XANH VÀ KHUYẾN CỘNG

ĐƠN VỊ THIẾT KẾ

CÔNG TY CP ĐẦU TƯ
VÀ THƯƠNG MẠI FEMOR

M.S.D.N: 0109814631 - C.T.C.P
CÔNG TY
CỔ PHẦN
GIÁM ĐỐC
ĐẦU TƯ VÀ THƯƠNG MẠI
FEMOR

Bà Nguyễn Thủy Tiên

CHỦ TRÌ

Ông Nguyễn Mạnh Thành

THIẾT KẾ

Bà Vũ Kim Hương

HOÀN THÀNH

Năm 2025

Bố cục: Bố cục phi đối xứng

- Bên trái: Hình ảnh mầm cây vươn lên tượng trưng cho sức sống, sự khởi đầu, đổi mới và phát triển xanh
- Chính giữa: Cụm bánh răng lớn lồng ghép khung cảnh đô thị – nhà máy – nông trại – năng lượng tái tạo, thể hiện sự vận hành của công nghiệp nông thôn trong guồng quay hiện đại hóa đất nước. Trên vòng cung bánh răng là dòng chữ chủ đề sự kiện, đóng vai trò như “vòng quay” kết nối các ngành nghề, vùng miền.
- Bên phải: Cụm bánh răng nhỏ và chữ “2025” nhấn mạnh tầm nhìn tương lai, khát vọng vươn tới năm 2025 – mốc phát triển mới của công nghiệp nông thôn Việt Nam.

Màu sắc và biểu tượng:

- Màu vàng – kim loại: tượng trưng cho ngành công nghiệp, sự bền vững, ổn định và thịnh vượng.
 - Màu xanh lá cây: đại diện cho công nghiệp nông thôn, môi trường và sự sống, hướng đến mục tiêu phát triển xanh – sạch – hiện đại.
 - Màu đỏ nâu nền: tạo cảm giác vững chãi, trang trọng, đồng thời tôn bật các chi tiết phía trên, giúp tổng thể nổi bật và hài hòa.
 - Biểu tượng bánh răng ăn khớp với mầm cây vươn lên chính là hình ảnh của sự cộng hưởng giữa con người – thiên nhiên – công nghiệp, hướng đến nền kinh tế tuần hoàn và đổi mới sáng tạo.
- tinh thần “Thúc đẩy thương hiệu Việt Nam 2025”, thể hiện niềm tin và khát vọng vươn lên của nền công nghiệp nông thôn Việt Nam trong giai đoạn mới.

Tổng thể thiết kế truyền tải thông điệp:

“Công nghiệp và nông nghiệp cùng vận hành – Khởi dậy đổi mới sáng tạo, hướng tới một Việt Nam xanh và phát triển bền vững.”

III. KHU TRIỂN LÃM SỬ DỤNG CÔNG NGHỆ THỰC TẾ ẢO

Mục đích:

a) Đáp ứng đúng yêu cầu và kết quả của đề án có 1 khu triển lãm sử dụng công nghệ để triển lãm tạo ra sự đổi mới sáng tạo thúc đẩy khoa học công nghệ trong hoạt động sản xuất và kinh doanh.

b) Định hướng phát triển công nghiệp nông thôn hướng đến chuyển đổi số, chuyển đổi xanh và phát triển bền vững theo đúng tinh thần xây dựng thương hiệu quốc gia qua đó thúc đẩy thương hiệu Việt thông qua các mô hình thực tế ảo, cụ thể:

* **Mô hình 1:** Xây dựng hình ảnh 3D, kết hợp cảnh thực và ảo cánh đồng mẫu lớn ứng dụng Drone trong sản xuất và chế biến sản phẩm

- Hình thức thể hiện:

+ Nội dung 1: Điều khiển máy bay không người lái (drone) để phun thuốc bảo vệ thực vật và phân bón tự động, tưới nước chính xác (hiệu quả giúp tăng năng suất, giảm chi phí, giảm ô nhiễm môi trường).

+ Nội dung 2: Sử dụng thiết bị số (máy tính bảng hoặc màn hình cảm ứng thông minh) để quản lý và theo dõi tình trạng cây trồng (hiệu quả: Minh bạch và số hóa chuỗi sản xuất, đáp ứng yêu cầu truy xuất nguồn gốc và chứng nhận xanh; gắn kết sản xuất – chế biến – thị trường theo hướng hiện đại và bền vững)

+ Nội dung 3: Sử dụng điện thoại thông minh với ứng dụng quản lý nông nghiệp số, giúp theo dõi và điều hành toàn bộ quá trình sản xuất trên cánh đồng (hiệu quả: Số hóa toàn bộ chuỗi sản xuất, giúp minh bạch dữ liệu, nâng cao năng suất và chất lượng; tăng khả năng giám sát môi trường và giảm phát thải; tạo liên kết dữ liệu trực tuyến giữa vùng sản xuất và nhà máy chế biến, đảm bảo sản xuất theo đơn hàng).

+ Nội dung 4: Ứng dụng công nghệ số và robot tự động để chăm sóc cây trồng (hiệu quả: Tự động hóa và chuẩn hóa quy trình sản xuất, giảm lao động thủ công và sai sót con người; nâng cao năng suất, chất lượng và giá trị sản phẩm, đáp ứng tiêu chuẩn xuất khẩu, chứng nhận nông sản xanh; thúc đẩy chuyển đổi số toàn diện, kết nối vùng sản xuất với hệ thống quản lý và chế biến thông minh)

* **Mô hình 2:** Xây dựng hình ảnh 3D, kết hợp thực và ảo mapping mô hình điện gió

- Hình thức thể hiện:

+ Nội dung 1: Quy trình tạo ra năng lượng tái tạo.

HỒ SƠ THIẾT KẾ

HỘI CHỢ TRIỂN LÃM
Hàng Công Nghiệp Nông Thôn
Khởi Nguồn Đổi Mới, Thúc Đẩy
Thương Hiệu Việt Năm 2025

THIẾT KẾ TỔNG THỂ, CHI TIẾT
KỸ THUẬT, CÁC HẠNG MỤC
HỘI CHỢ TRIỂN LÃM

CHỦ ĐẦU TƯ

TRUNG TÂM ĐỔI MỚI SÁNG TẠO
VÀ KHUYẾN CỐNG
VIA KHUYẾN CỐNG

ĐƠN VỊ THIẾT KẾ

CÔNG TY CP ĐẦU TƯ
VÀ THƯƠNG MẠI FEMOR

M.S.D.N: 0109814631 - C.T.C.P
CÔNG TY
CỔ PHẦN
ĐẦU TƯ VÀ THƯƠNG MẠI
FEMOR

Bà Nguyễn Thủy Tiên

CHỦ TRÌ

Ông Nguyễn Mạnh Thành

THIẾT KẾ

Bà Vũ Kim Hương

HOÀN THÀNH

Năm 2025

+ Nội dung 2: Cách sử dụng động năng của gió để quay các tuabin gió, từ đó sản xuất ra điện.

+ Nội dung 3: Cách vận hành điện khi được tích trữ để phục vụ nhu cầu sinh hoạt, sản xuất

* **Mô hình 3:** Xây dựng hình ảnh 3D, kết hợp thực và ảo mapping mô hình điện mặt trời

- Hình thức thể hiện:

+ Nội dung 1: Thể hiện nhà máy công nghiệp được lắp đặt hệ thống pin năng lượng mặt trời

+ Nội dung 2: Giám sát, điều khiển và tối ưu điện bằng công nghệ số

+ Nội dung 3: Dữ liệu thu thập từ cảm biến và hệ thống năng lượng hỗ trợ điều tiết ánh sáng trong sản xuất.

Mô hình thực tế ảo (VR) là yêu cầu cần thiết nhằm đổi mới phương thức tuyên truyền, giới thiệu sản phẩm và công nghệ trong các hội chợ, triển lãm công nghiệp nông thôn. Không chỉ đơn thuần là công cụ trình chiếu, mô hình thực tế ảo tạo ra không gian trải nghiệm trực quan, mang lại **tác động mạnh mẽ và tương tác đa chiều hơn**.

Trong bối cảnh toàn cầu đang hướng tới mục tiêu phát triển bền vững, giảm phát thải khí nhà kính và nâng cao hiệu quả sử dụng tài nguyên, việc truyền tải thông tin một cách sinh động, dễ hiểu và có tính tương tác cao là yếu tố then chốt giúp cộng đồng và doanh nghiệp **hiểu đúng - làm đúng - và thay đổi hành vi** theo hướng thân thiện với môi trường.

Ba mô hình thực tế ảo về sản xuất nông nghiệp số, năng lượng mặt trời và năng lượng gió đại diện cho ba trụ cột của công nghiệp xanh: sản xuất hiệu quả, năng lượng sạch và giảm phát thải carbon. Trong sản xuất nông nghiệp - công nghiệp nông thôn, **cánh đồng mẫu lớn** minh chứng cho việc tổ chức sản xuất theo hướng **tập trung, ứng dụng công nghệ số, tiết kiệm nước, phân bón và năng lượng**, giúp tăng năng suất, giảm chi phí và đảm bảo truy xuất nguồn gốc - yếu tố bắt buộc để tham gia chuỗi cung ứng toàn cầu. **Mô hình năng lượng mặt trời** cung cấp nguồn điện sạch, ổn định cho sản xuất và chế biến, giảm phụ thuộc vào nhiên liệu hóa thạch, góp phần giảm phát thải khí nhà kính và chi phí vận hành dài hạn. Trong khi đó, **mô hình năng lượng gió** thể hiện bước tiến lớn về sử dụng tài nguyên tái tạo quy mô công nghiệp, góp phần bảo đảm an ninh năng lượng và tạo nền tảng cho sản xuất xanh bền vững. Các mô hình này không chỉ giúp doanh nghiệp nông thôn **nâng cao tiêu chuẩn môi trường, năng lượng và xã hội (ESG)** mà còn đáp ứng yêu cầu của thị trường xuất khẩu như **carbon footprint, chứng nhận xanh, và năng lượng tái tạo trong chuỗi cung ứng toàn cầu**. Như vậy, đây là những mô hình then chốt giúp sản xuất nông thôn Việt Nam hội nhập sâu hơn vào nền kinh tế xanh thế giới.

Trong lĩnh vực **công nghiệp nông thôn**, việc ứng dụng mô hình thực tế ảo càng có ý nghĩa đặc biệt. Đây là khu vực mà phần lớn doanh nghiệp và cơ sở sản xuất còn hạn chế về thông tin, công nghệ và nhận thức về phát triển bền vững. Nhờ mô hình VR, cán bộ kỹ thuật, chủ cơ sở có thể **học tập mô hình mẫu, tiếp cận công nghệ mới** mà không cần di chuyển xa hoặc đầu tư lớn. Mô hình còn có thể được sử dụng trong **các lớp tập huấn, hội thảo, triển lãm khuyến công**, giúp việc tuyên truyền trở nên hấp dẫn, trực quan và có sức lan tỏa mạnh mẽ hơn. Đây cũng là cách tiếp cận phù hợp với xu thế chuyển đổi số trong công tác tuyên truyền và đào tạo hiện nay.

Có thể khẳng định rằng, **mô hình thực tế ảo về cánh đồng mẫu lớn, năng lượng mặt trời và năng lượng gió** không chỉ là một sản phẩm công nghệ mà còn là **công cụ truyền thông, giáo dục và xúc tiến hiệu quả** trong tiến trình xây dựng **công nghiệp nông thôn xanh và phát triển bền vững**. Việc đầu tư và triển khai trình chiếu mô hình này sẽ góp phần lan tỏa tư duy đổi mới sáng tạo, khơi dậy tinh thần trách nhiệm với môi trường, đồng thời khẳng định cam kết của ngành công thương và các địa phương trong việc thúc đẩy **chuyển đổi xanh – chuyển đổi số – hướng tới nền kinh tế tuần hoàn**.

c) Xây dựng, trình chiếu bằng Hologram quạt Led khoảng 75 sản phẩm 3D công nghiệp nông thôn.

- Nhằm giới thiệu sinh động sản phẩm, quảng bá thương hiệu và thể hiện ứng dụng công nghệ số trong trưng bày, tuyên truyền phát triển công nghiệp nông thôn theo hướng hiện đại, sáng tạo và bền vững (khoảng 25 sản phẩm đạt chứng nhận sản phẩm CNNT tiêu biểu cấp quốc gia năm 2025).

- Giải pháp này thay thế mô hình trưng bày vật lý công kênh, tạo điều kiện cho các doanh nghiệp không có sản phẩm mẫu vẫn có thể giới thiệu sản phẩm của mình một cách trực quan, sinh động.

HỒ SƠ THIẾT KẾ

HỘI CHỢ TRIỂN LÃM
HÀNG CÔNG NGHIỆP NÔNG THÔN
KHƠI NGUỒN ĐỔI MỚI, THÚC ĐẨY
THƯƠNG HIỆU VIỆT NĂM 2025

THIẾT KẾ TỔNG THỂ, CHI TIẾT
KỸ THUẬT, CÁC HẠNG MỤC
HỘI CHỢ TRIỂN LÃM

CHỦ ĐẦU TƯ

TRUNG TÂM ĐỔI MỚI SÁNG TẠO
VÀ KHUYẾN CÔNG
VIA KHUYẾN CÔNG

ĐƠN VỊ THIẾT KẾ

CÔNG TY CP ĐẦU TƯ
VÀ THƯƠNG MẠI FEMOR

M.S.D.N: 0109814631 - C.T.C.P
CÔNG TY
CỔ PHẦN
ĐẦU TƯ VÀ THƯƠNG MẠI
FEMOR

Bà Nguyễn Thủy Tiên

CHỦ TRƯ

Ông Nguyễn Mạnh Thành

THIẾT KẾ

Bà Vũ Kim Hương

HOÀN THÀNH

Năm 2025

- Góp phần nâng cao năng lực chuyển đổi số cho các cơ sở công nghiệp nông thôn, hướng đến sản xuất thông minh và truyền thông số hóa.
- Giúp người xem hiểu rõ quy trình, cấu tạo hoặc giá trị đặc trưng của sản phẩm mà không cần trưng bày vật mẫu thật.
- Hiện đại hóa hoạt động trưng bày và thể hiện ứng dụng công nghệ số trong khuyến công.

d) Phần triển lãm công nghệ thực tế ảo dự toán chia làm 02 phần:

- Phần cứng: Cồng, sàn, vách chiếu, bục kệ.
- Phần mềm: Thu thập sản phẩm, viết phần mềm, thuê máy chiếu, vách chiếu, màn hình tra cứu, kính thực tế ảo...

Ý tưởng thiết kế:

Khu triển lãm được thiết kế theo phong cách hiện đại, sử dụng các yếu tố hình ảnh sáng tạo và công nghệ tiên tiến để giới thiệu về sự phát triển của công nghệ thực tế ảo. Màu sắc chủ đạo là xanh lá và cam, biểu thị đổi mới, phản ánh tinh thần của ngành trong quá trình chuyển đổi số, chuyển đổi xanh

- Quy mô

- + Diện tích: 144m²
- + Màu sắc: Màu chủ đạo là xanh lá và cam, tạo cảm giác tươi mới và đầy năng lượng
- + Bố cục:

- Vách mapping và hệ thống bục để máy mapping trình chiếu một số hình ảnh, thành tựu sản phẩm Công nghiệp Nông thôn, chuyển đổi xanh và phát triển bền vững: Xây dựng hình ảnh 3D, kết hợp cảnh thực và ảo cánh đồng mẫu lớn ứng dụng Drone trong sản xuất và chế biến sản phẩm; Xây dựng hình ảnh 3D, kết hợp thực và ảo mapping mô hình điện gió; Xây dựng hình ảnh 3D, kết hợp thực và ảo mapping mô hình điện mặt trời.

- Vách decor và xây dựng mô hình sản phẩm 3D trình chiếu hologram quạt led (Nhóm cơ khí, Thủ công mỹ nghệ, chế biến nông - lâm - thủy sản và thực phẩm, nhóm khác)
- Các bục trưng bày sản phẩm công nghệ cao
- Vách kính decor chạy viền led dây
- Màn hình tra cứu thông tin, kính VR phục vụ khách tham quan

+ Hệ sàn 2 lớp:

- Lớp 1: Khung, xương sắt hộp 40mm x 80mm x 1,2m dày hàn liên kết, trải gỗ phủ phim dày 20mm phía trên trải bạt hiflex

Kích thước: 18m x 8m x 0.1m cao

- Lớp 2: Khung, xương sắt hộp 40mm x 80mm x 1,2m dày hàn liên kết, trải gỗ phủ phim dày 20mm phía trên trải bạt hiflex

Kích thước: 16,4m x 8m x 0.2m cao

+ Chi tiết kỹ thuật:

- Hệ vách, bục khung sắt 20mm x 20mm x 1,2mm dày, ốp MDF hoặc fomex CNC phủ decal cán mờ, in poster backlit film.
- Tủ kính, vách kính: kính chịu lực dày 5mm

+ Hệ thống lối đi thoáng đãng, cây xanh và ánh sáng được bố trí đan xen để tăng tính tương tác và thẩm mỹ.

IV. SÂN KHẤU:

- **Ý tưởng:** Lễ khai mạc là khoảnh khắc mở đầu chính thức cho toàn bộ sự kiện, thể hiện tầm vóc và sự chuyên nghiệp của hội chợ triển lãm. Đây là dịp để các đại biểu, cơ quan chức năng và doanh nghiệp cùng nhau thể hiện sự đồng hành, cam kết và định hướng phát triển.

+ Lễ khai mạc không chỉ tạo sự thu hút truyền thông mà còn truyền cảm hứng và khơi dậy lòng tự hào đối với các sản phẩm công nghiệp nông thôn tiêu biểu.

+ Thiết kế sân khấu phải đảm bảo sự trang trọng, hiện đại, đồng thời linh hoạt cho nhiều hoạt động biểu diễn, phát biểu, vinh danh.

- Quy mô:

+ Diện tích sàn 18m rộng x 7m sâu x 0,45m cao;

HỒ SƠ THIẾT KẾ

HỘI CHỢ TRIỂN LÃM
HÀNG CÔNG NGHIỆP NÔNG THÔN
KHƠI NGUỒN ĐỔI MỚI, THÚC ĐẨY
THƯƠNG HIỆU VIỆT NĂM 2025

THIẾT KẾ TỔNG THỂ, CHI TIẾT
KỸ THUẬT, CÁC HÀNG MỤC
HỘI CHỢ TRIỂN LÃM

CHỦ ĐẦU TƯ

TRUNG TÂM ĐỔI MỚI SÁNG TẠO
VÀ KHUYẾN CÔNG

ĐƠN VỊ THIẾT KẾ

CÔNG TY CP ĐẦU TƯ
VÀ THƯƠNG MẠI FEMOR

M.S.D.Đ: 0109814631 - C.T.C.P
CÔNG TY
CỔ PHẦN
ĐẦU TƯ VÀ THƯƠNG MẠI
FEMOR

Bà Nguyễn Thủy Tiên

CHỦ TRÌ

Ông Nguyễn Mạnh Thành

THIẾT KẾ

Bà Vũ Kim Hương

HOÀN THÀNH

Năm 2025

- + Màn hình led tổng diện tích 62m2 gồm 1 led ở chính giữa và 2 led phụ 2 bên
- + Hệ thống Led Madtrix 182m2
- + Hoạ tiết bánh răng, biểu tượng của ngành công nghiệp, trang trí 2 bên

V. KHU TRƯNG BÀY SẢN PHẨM TIÊU BIỂU

- **Ý tưởng:** Khu triển lãm được thiết kế với mục tiêu tạo ra một không gian sáng tạo, đầy tính tương tác, sử dụng màu sắc và hình khối tối giản nhưng hiện đại, kết hợp với yếu tố thiên nhiên để nhấn mạnh mục tiêu chuyển đổi số, chuyển đổi xanh.

- Quy mô

+ Diện tích: Khu trưng bày được thiết kế theo bố cục mở, diện tích mặt bằng 378m2, khoảng 300 sản phẩm/bộ sản phẩm CNTT tiêu biểu trưng bày

+ Màu sắc chủ đạo là xanh lá cây và vàng, tượng trưng cho thiên nhiên và sự sinh trưởng, cũng như sự phát triển mạnh mẽ của ngành công nghiệp nông thôn trong tương lai.

+ Bố cục: Hệ thống trưng bày đa dạng, màn Led phục vụ trình chiếu các thông tin về sản phẩm CNNTTB, tường vách CNC, logo “Sản phẩm công nghiệp nông thôn tiêu biểu” đặt chính giữa tạo điểm nhấn khẳng định giá trị sản phẩm.

+ Chi tiết kỹ thuật: Bục khung sắt 20mm x 20mm, ốp MDF hoặc fomex CNC phủ decal cán mờ, in poster backlit film.

+ Hệ thống lối đi thoáng đãng, cây xanh và ánh sáng được bố trí đan xen để tăng tính tương tác và thẩm mỹ.

- **Thông điệp:** Triển lãm không chỉ là nơi trưng bày các sản phẩm tiêu biểu mà còn là một không gian kết nối cộng đồng, khuyến khích sự phát triển của ngành công nghiệp nông thôn xanh và bền vững. Các thông điệp về sự chuyển mình của ngành công nghiệp nông thôn trong tương lai sẽ được thể hiện qua các mô hình, hình ảnh, và các sản phẩm thực tế tại các khu trưng bày.

- **Tính tương tác:** Khách tham quan có thể tham gia vào các hoạt động tương tác, như trải nghiệm các công nghệ nông nghiệp mới, hoặc tham gia vào các cuộc trò chuyện về tương lai của nông nghiệp nông thôn. Bố cục khu triển lãm mở rộng cũng giúp người tham gia dễ dàng di chuyển và khám phá tất cả các khu vực trưng bày.

VI. KHU HỘI CHỢ

- Quy mô: Dựng 07 khu nhà tiền chế với tổng cộng 250 gian hàng tiêu chuẩn

- Là các khu vực được dựng bằng kết cấu thép, linh hoạt, phủ bạt hoặc vải bạt 3 lớp chống thấm, có khả năng chống chịu tốt với thời tiết tại địa điểm tổ chức.

- Các gian hàng tiêu chuẩn bên trong có kích thước 3m x 3m, được chia theo module hợp lý, dễ lắp dựng và tháo dỡ.

- Vách ngăn bằng panel nhẹ, trang trí bằng hệ thống khung sắt, fomex hoặc Hiflex in nhận diện riêng.

- Hệ thống đèn chiếu sáng gắn trực tiếp vào trần truss, đảm bảo độ sáng tiêu chuẩn cho trưng bày.

- Mỗi gian có hệ thống điện độc lập, ổ cắm công nghiệp, bàn ghế tiêu chuẩn và quạt thông gió.

- Bố trí bàn ghế, pano biển tên, trang bị đầy đủ thiết bị và đối trọng đảm bảo an toàn.

VII. HỆ THỐNG ĐIỆN: Cấp điện từ tòa R4–R5–R6, dùng tủ chia nguồn 150A, ổ cắm công nghiệp 3 chấu, dây dẫn bọc gen chống cháy, có tiếp địa.

VIII. CÁC KHU VỰC KHÁC: Ngoài các khu vực trên, BTC cũng bố trí 1 số khu vực phục vụ điều hành quản lý toàn bộ chương trình như: Khu dành cho cán bộ trực PCCC, khu vực y tế, thường trực BTC, bãi đỗ xe, khu vực WC,...

IX. ẢN PHẨM THÔNG TIN TUYÊN TRUYỀN:

Các hình ảnh trong ấn phẩm thông tin tuyên truyền được thiết kế đảm bảo truyền tải được mục tiêu, chủ đề chính của sự kiện, Logo sự kiện, màu sắc chủ đạo, font chữ, hình ảnh biểu trưng được đồng bộ trên tất cả ấn phẩm: banner, standee, thư mời, backdrop...

Kết hợp yếu tố thẩm mỹ + chức năng truyền thông.

HỒ SƠ THIẾT KẾ

HỘI CHỢ TRIỂN LÃM
HÀNG CÔNG NGHIỆP NÔNG THÔN
KHƠI NGUỒN ĐỔI MỚI, THÚC ĐẨY
THƯƠNG HIỆU VIỆT NĂM 2025

THIẾT KẾ TỔNG THỂ, CHI TIẾT
KỸ THUẬT, CÁC HẠNG MỤC
HỘI CHỢ TRIỂN LÃM

CHỦ ĐẦU TƯ

TRUNG TÂM ĐỔI MỚI SÁNG TẠO
VÀ KHUYẾN CÔNG
VIA KHUYẾN CÔNG

ĐƠN VỊ THIẾT KẾ

CÔNG TY CP ĐẦU TƯ
VÀ THƯƠNG MẠI FEMOR

CHỦ TRƯỞNG

CÔNG TY
CỔ PHẦN
GIÁM ĐỐC
ĐẦU TƯ VÀ THƯƠNG MẠI
FEMOR

Bà Nguyễn Thủy Tiên

CHỦ TRƯ

Ông Nguyễn Mạnh Thành

THIẾT KẾ

Bà Vũ Kim Hương

HOÀN THÀNH

Năm 2025

SƠ ĐỒ TỔNG THỂ

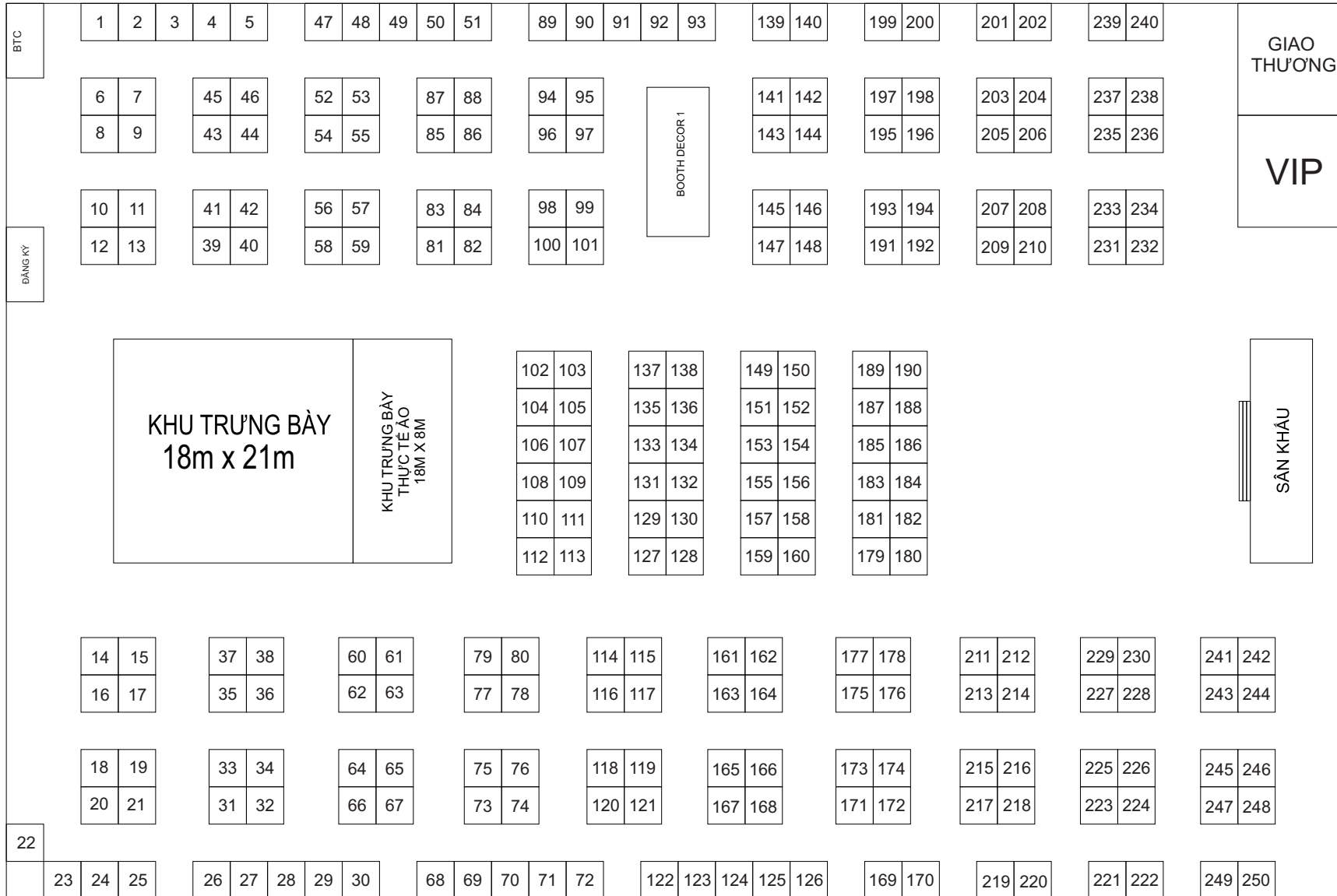

HỒ SƠ THIẾT KẾ

HỘI CHỢ TRIỂN LÃM
HÀNG CÔNG NGHIỆP NÔNG THÔN
KHÔI NGUỒN ĐỜI MỚI, THỰC ĐẨY
THƯƠNG HIỆU VIỆT NĂM 2025

THIẾT KẾ TỔNG THỂ, CHI TIẾT
KỸ THUẬT, CÁC HÀNG MỤC
HỘI CHỢ TRIỂN LÃM

CHỦ ĐẦU TƯ

TRUNG TÂM ĐỔI MỚI SÁNG TẠO
VÀ KHUYẾN CÔNG

ĐƠN VỊ THIẾT KẾ

CÔNG TY CP ĐẦU TƯ
VÀ THƯƠNG MẠI FEMOR

CÔNG TY
CỔ PHẦN
ĐẦU TƯ VÀ THƯƠNG MẠI
FEMOR

Bà Nguyễn Thủy Tiên

CHỦ TRÌ

Ông Nguyễn Mạnh Thành

THIẾT KẾ

Bà Vũ Kim Hương

HOÀN THÀNH

Năm 2025

VỊ TRÍ KHU VỰC TRƯNG BÀY

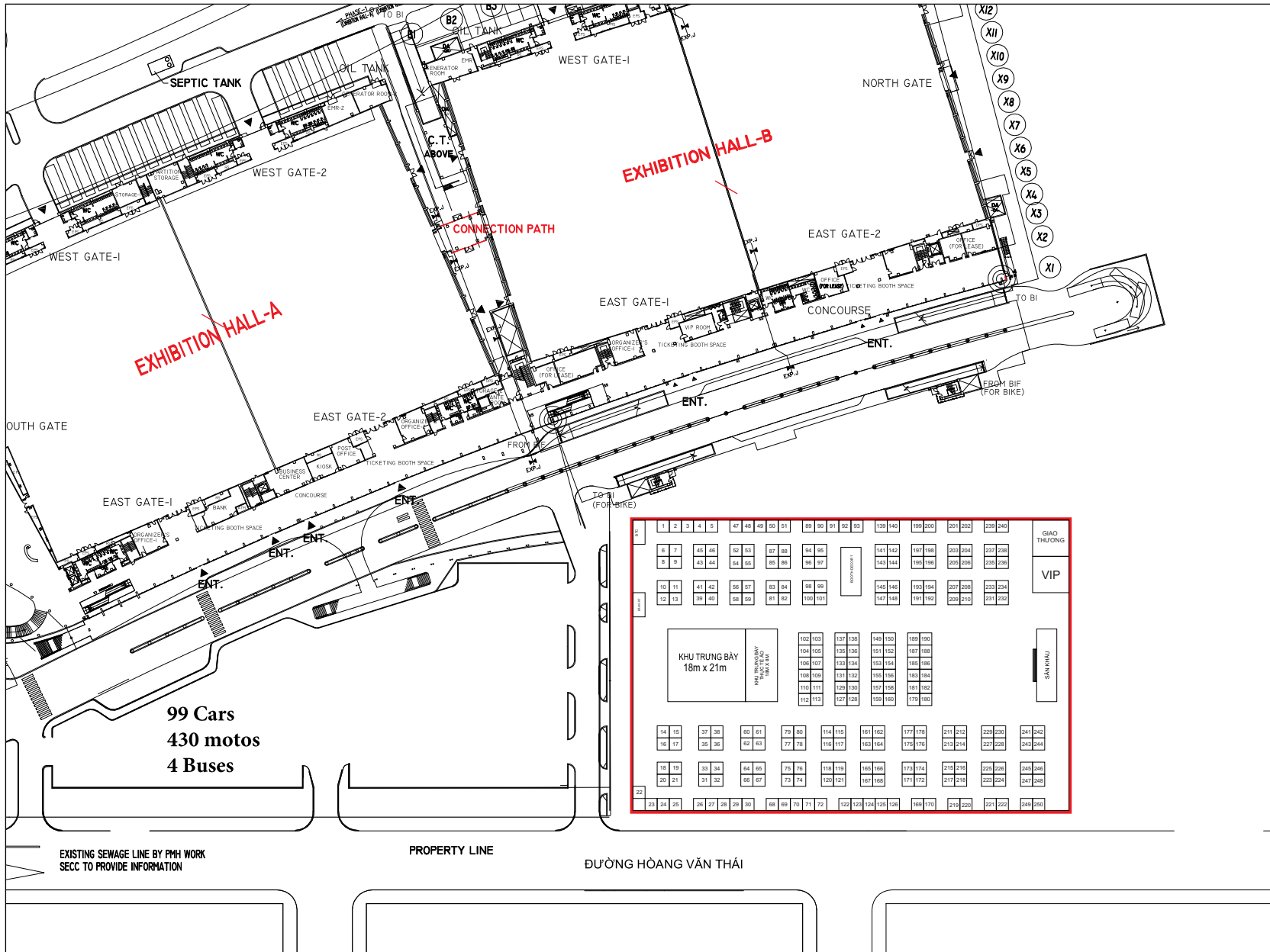

HỒ SƠ THIẾT KẾ

HỘI CHỢ TRIỂN LÃM
HÀNG CÔNG NGHIỆP NÔNG THÔN
KHÔI NGUỒN ĐỔI MỚI, THỰC ĐẨY
THƯƠNG HIỆU VIỆT NĂM 2025

THIẾT KẾ TỔNG THỂ, CHI TIẾT
KỸ THUẬT, CÁC HÀNG MỤC
HỘI CHỢ TRIỂN LÃM

CHỦ ĐẦU TƯ

**TRUNG TÂM ĐỔI MỚI SÁNG TẠO
CÁI LẬP VÀ KHUYẾN CÔNG
VÀ KHUYẾN CÔNG**

ĐƠN VỊ THIẾT KẾ

**CÔNG TY CP ĐẦU TƯ
VÀ THƯƠNG MẠI FEMOR**



Bà Nguyễn Thủy Tiên

CHỦ TRÌ

Ông Nguyễn Mạnh Thành

Ông Nguyễn Mạnh Thành

THIẾT KẾ

Bà Vũ Kim Hương

Bà Vũ Kim Hương

HOÀN THÀNH

Năm 2025

SƠ ĐỒ MẶT BẰNG

- 1 Gian hàng tiêu chuẩn. KT: 3mW x 3mL x 2.5mH
- 2 Khu vực trưng bày sản phẩm tiêu biểu
- SÂN KHẤU Sân khấu khai mạc
- Tiểu cảnh
- Quầy thông tin, BTC, khu vực truyền thông



HỒ SƠ THIẾT KẾ

HỘI CHỢ TRIỂN LÃM
HÀNG CÔNG NGHIỆP NÔNG THÔN
KHƠI NGUỒN ĐỔI MỚI, THÚC ĐẨY
THƯƠNG HIỆU VIỆT NĂM 2025

THIẾT KẾ TỔNG THỂ, CHI TIẾT
KỸ THUẬT, CÁC HÀNG MỤC
HỘI CHỢ TRIỂN LÃM

CHỦ ĐẦU TƯ

TRUNG TÂM ĐỔI MỚI SÁNG TẠO
VÀ KHUYẾN CỘNG
VIA KHUYẾN CÔNG

ĐƠN VỊ THIẾT KẾ

CÔNG TY CP ĐẦU TƯ
VÀ THƯƠNG MẠI FEMOR

CÔNG TY
CỔ PHẦN
ĐẦU TƯ VÀ THƯƠNG MẠI
FEMOR

Bà Nguyễn Thủy Tiên

CHỦ TRÌ

Ông Nguyễn Mạnh Thành

THIẾT KẾ

Bà Vũ Kim Hương

HOÀN THÀNH

Năm 2025

VỊ TRÍ ĐẶT BÌNH PCCC



Bình phòng cháy chữa cháy
dạng bột 6,8kg
Số lượng: 175 bình

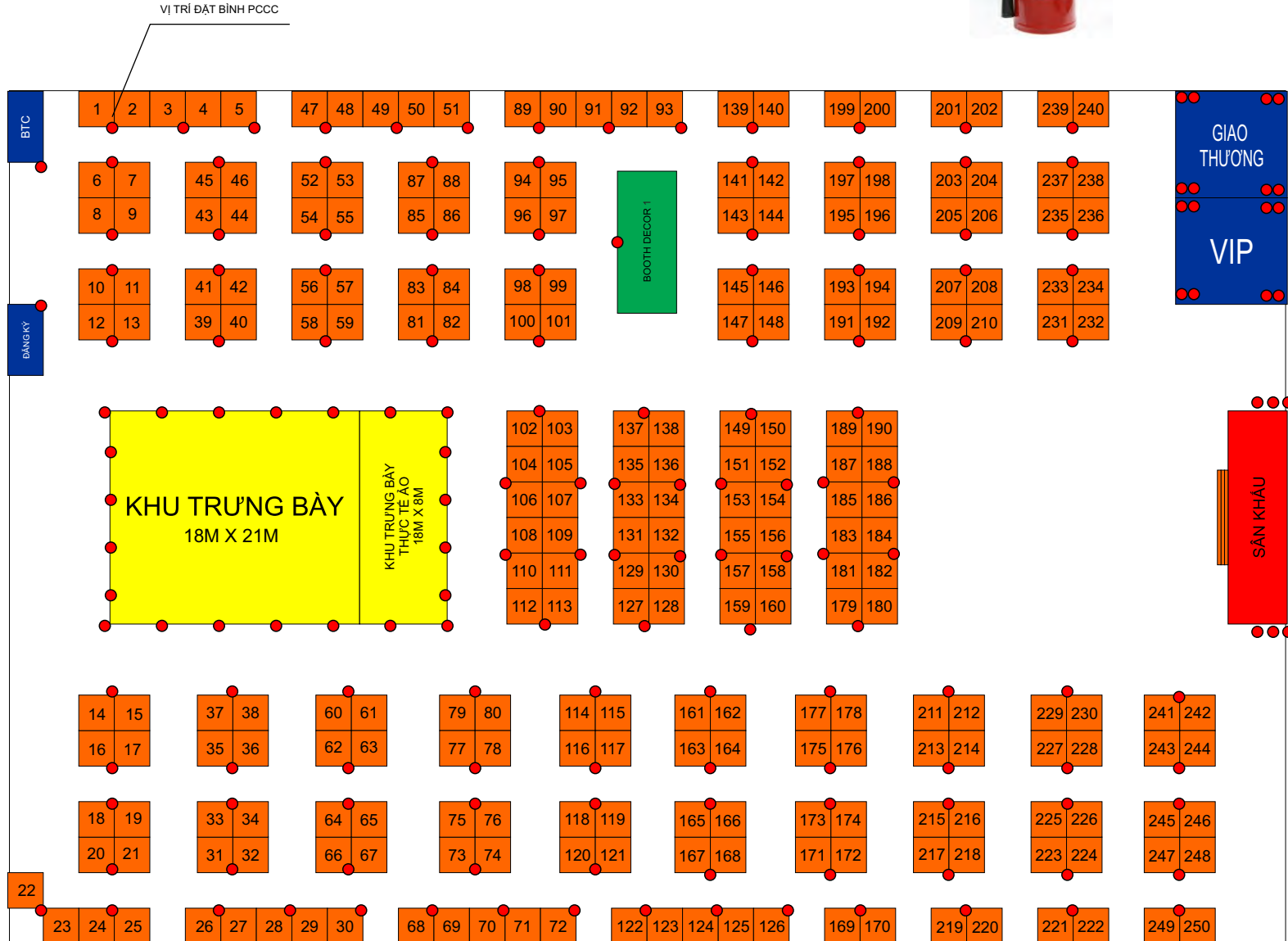

HỒ SƠ THIẾT KẾ

HỘI CHỢ TRIỂN LÃM
HÀNG CÔNG NGHIỆP NÔNG THÔN
KHÔI NGUỒN ĐỔI MỚI, THỰC ĐẨY
THƯƠNG HIỆU VIỆT NĂM 2025

THIẾT KẾ TỔNG THỂ, CHI TIẾT
KỸ THUẬT, CÁC HÀNG MỤC
HỘI CHỢ TRIỂN LÃM

CHỦ ĐẦU TƯ

TRUNG TÂM ĐỔI MỚI SÁNG TẠO
VÀ KHUYẾN CỘNG
VIA KHUYẾN CÔNG

ĐƠN VỊ THIẾT KẾ

CÔNG TY CP ĐẦU TƯ
VÀ THƯƠNG MẠI FEMOR

CÔNG TY
CỔ PHẦN
ĐẦU TƯ VÀ THƯƠNG MẠI
FEMOR

Bà Nguyễn Thủy Tiên

CHỦ TRÌ

Ông Nguyễn Mạnh Thành

THIẾT KẾ

Bà Vũ Kim Hương

HOÀN THÀNH

Năm 2025

PHỐI CẢNH TỔNG THỂ



HỒ SƠ THIẾT KẾ

HỘI CHỢ TRIỂN LÃM
HÀNG CÔNG NGHIỆP NÔNG THÔN
KHƠI NGUỒN ĐỔI MỚI, THỰC ĐẨY
THƯƠNG HIỆU VIỆT NĂM 2025

THIẾT KẾ TỔNG THỂ, CHI TIẾT
KỸ THUẬT, CÁC HÀNG MỤC
HỘI CHỢ TRIỂN LÃM

CHỦ ĐẦU TƯ

TRUNG TÂM ĐỔI MỚI SÁNG TẠO
VÀ KHUYẾN CÔNG
VIA KHUYẾN CÔNG

ĐƠN VỊ THIẾT KẾ

CÔNG TY CP ĐẦU TƯ
VÀ THƯƠNG MẠI FEMOR

CÔNG TY

CỔ PHẦN

GIÁM ĐỐC

ĐẦU TƯ VÀ THƯƠNG MẠI

FEMOR

Bà Nguyễn Thủy Tiên

CHỦ TRÌ

Ông Nguyễn Mạnh Thành

THIẾT KẾ

Bà Vũ Kim Hương

HOÀN THÀNH

Năm 2025

PHỐI CẢNH TỔNG THỂ



HỒ SƠ THIẾT KẾ

HỘI CHỢ TRIỂN LÃM
HÀNG CÔNG NGHIỆP NÔNG THÔN
KHÔI NGUỒN ĐỔI MỚI, THỰC ĐẨY
THƯƠNG HIỆU VIỆT NĂM 2025

THIẾT KẾ TỔNG THỂ, CHI TIẾT
KỸ THUẬT, CÁC HÀNG MỤC
HỘI CHỢ TRIỂN LÃM

CHỦ ĐẦU TƯ

TRUNG TÂM ĐỔI MỚI SÁNG TẠO
VÀ KHUYẾN CÔNG
VIA KHUYẾN CÔNG

ĐƠN VỊ THIẾT KẾ

CÔNG TY CP ĐẦU TƯ
VÀ THƯƠNG MẠI FEMOR

CÔNG TY
CỔ PHẦN
ĐẦU TƯ VÀ THƯƠNG MẠI
FEMOR

Bà Nguyễn Thủy Tiên

CHỦ TRÌ

Ông Nguyễn Mạnh Thành

THIẾT KẾ

Bà Vũ Kim Hương

HOÀN THÀNH

Năm 2025

PHỐI CẢNH TỔNG THỂ

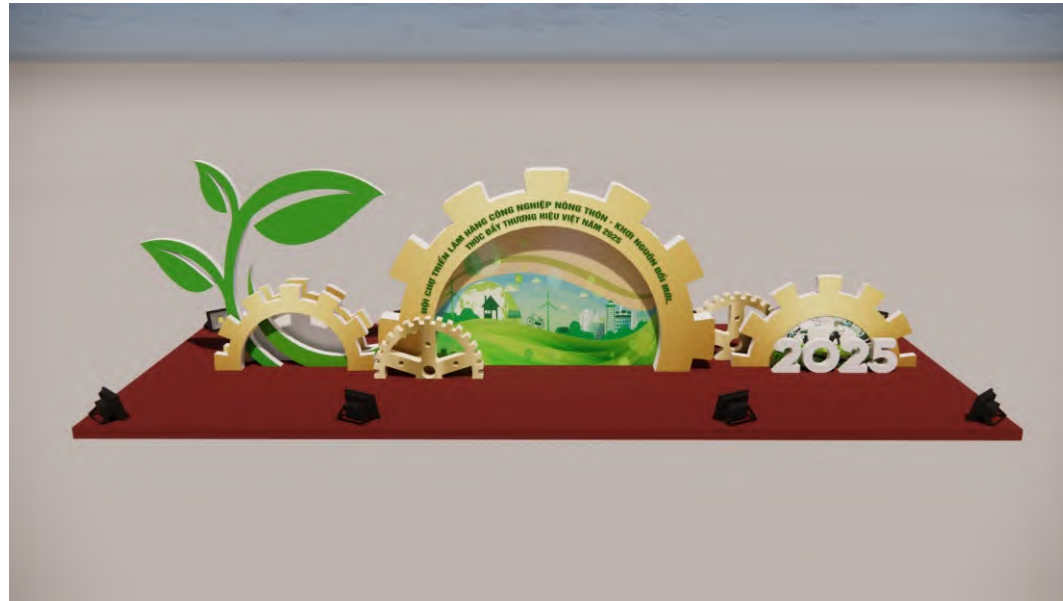

HỒ SƠ THIẾT KẾ

HỘI CHỢ TRIỂN LÃM
HÀNG CÔNG NGHIỆP NÔNG THÔN
KHƠI NGUỒN ĐỔI MỚI, THỰC ĐẨY
THƯƠNG HIỆU VIỆT NĂM 2025

THIẾT KẾ TỔNG THỂ, CHI TIẾT
KỸ THUẬT, CÁC HÀNG MỤC
HỘI CHỢ TRIỂN LÃM

CHỦ ĐẦU TƯ

TRUNG TÂM ĐỔI MỚI SÁNG TẠO
VÀ KHUYẾN CỘNG
KINH DOANH CHUYÊN ĐỔI MỚI SẢN PHẨM VÀ DỊCH VỤ

ĐƠN VỊ THIẾT KẾ

CÔNG TY CP ĐẦU TƯ
VÀ THƯƠNG MẠI FEMOR

CÔNG TY
CỔ PHẦN
ĐẦU TƯ VÀ THƯƠNG MẠI
FEMOR

Bà Nguyễn Thủy Tiên

CHỦ TRÌ

Ông Nguyễn Mạnh Thành

THIẾT KẾ

Bà Vũ Kim Hương

HOÀN THÀNH

Năm 2025

PHỐI CẢNH VÀ KÍCH THƯỚC CHI TIẾT CÁC HẠNG MỤC

PHỐI CẢNH SÂN KHẤU

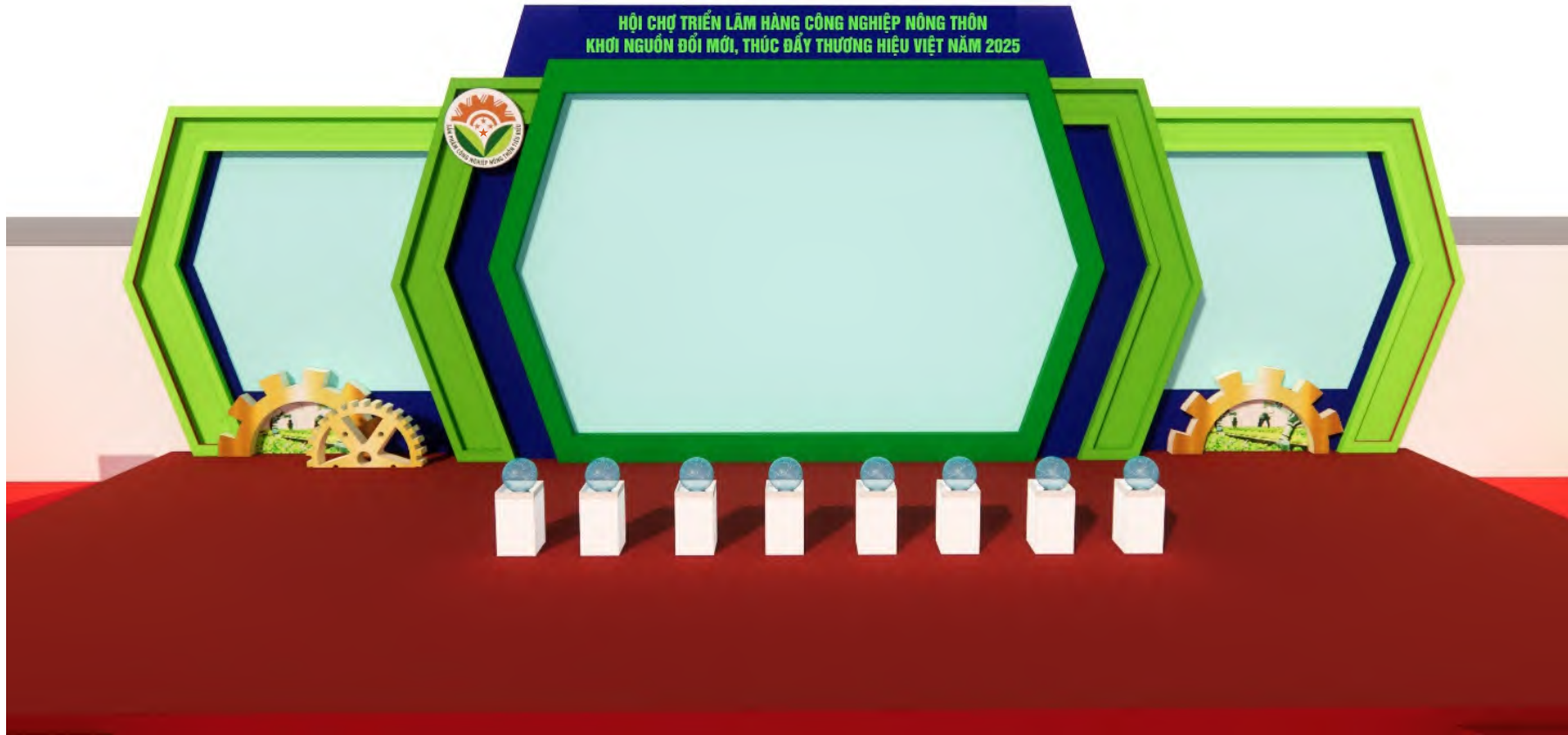

HỒ SƠ THIẾT KẾ

HỘI CHỢ TRIỂN LÃM
HÀNG CÔNG NGHIỆP NÔNG THÔN
KHƠI NGUỒN ĐỔI MỚI, THÚC ĐẨY
THƯƠNG HIỆU VIỆT NĂM 2025

THIẾT KẾ TỔNG THỂ, CHI TIẾT
KỸ THUẬT, CÁC HÀNG MỤC
HỘI CHỢ TRIỂN LÃM

CHỦ ĐẦU TƯ

TRUNG TÂM ĐỔI MỚI SÁNG TẠO

VÀ KHUYẾN CÔNG

TRUNG ƯƠNG

CHUYÊN ĐỔI MỚI VÀ KHUYẾN CÔNG

ĐƠN VỊ THIẾT KẾ

CÔNG TY CP ĐẦU TƯ
VÀ THƯƠNG MẠI FEMOR

CÔNG TY

CỔ PHẦN

GIÁM ĐỐC

ĐẦU TƯ VÀ THƯƠNG MẠI

FEMOR

Bà Nguyễn Thủy Tiên

CHỦ TRÌ

Ông Nguyễn Mạnh Thành

THIẾT KẾ

Bà Vũ Kim Hương

HOÀN THÀNH

Năm 2025

CÁC HẠNG MỤC TRONG SÂN KHẤU

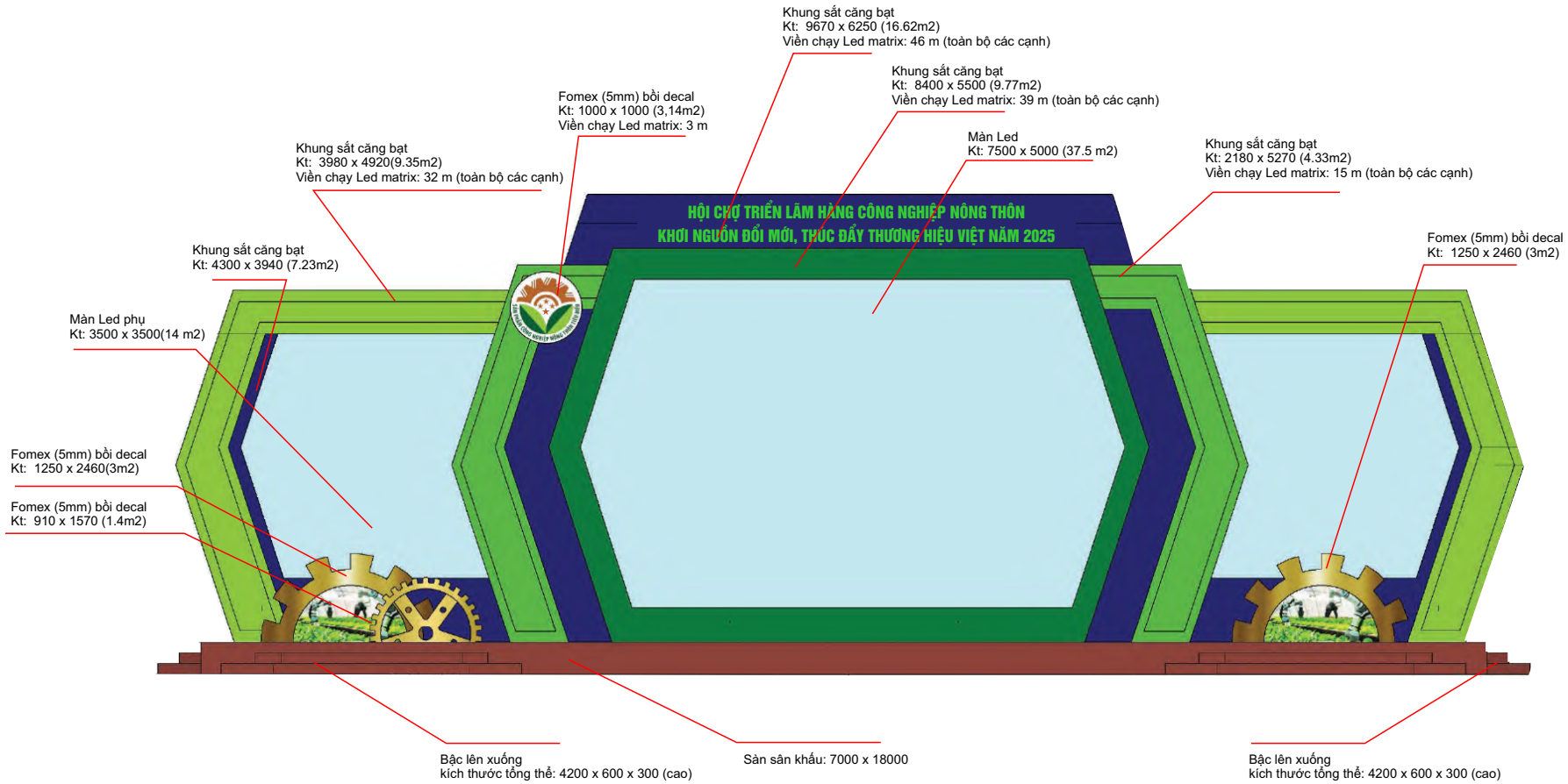

HỒ SƠ THIẾT KẾ

HỘI CHỢ TRIỂN LÃM
HÀNG CÔNG NGHIỆP NÔNG THÔN
KHƠI NGUỒN ĐỔI MỚI, THÚC ĐẨY
THƯƠNG HIỆU VIỆT NĂM 2025

THIẾT KẾ TỔNG THỂ, CHI TIẾT
KỸ THUẬT, CÁC HẠNG MỤC
HỘI CHỢ TRIỂN LÃM

CHỦ ĐẦU TƯ

TRUNG TÂM ĐỔI MỚI SÁNG TẠO
VÀ KHUYẾN CÔNG
VÀ KHUYẾN CÔNG

ĐƠN VỊ THIẾT KẾ

CÔNG TY CP ĐẦU TƯ
VÀ THƯƠNG MẠI FEMOR

CÔNG TY
CƠ PHÂN
GIÁM ĐỐC
ĐẦU TƯ VÀ THƯƠNG MẠI
FEMOR

Bà Nguyễn Thủy Tiên

CHỦ TRÌ

Ông Nguyễn Mạnh Thành

THIẾT KẾ

Bà Vũ Kim Hương

HOÀN THÀNH

Năm 2025

CÁC HẠNG MỤC TRÊN SÂN KHẤU

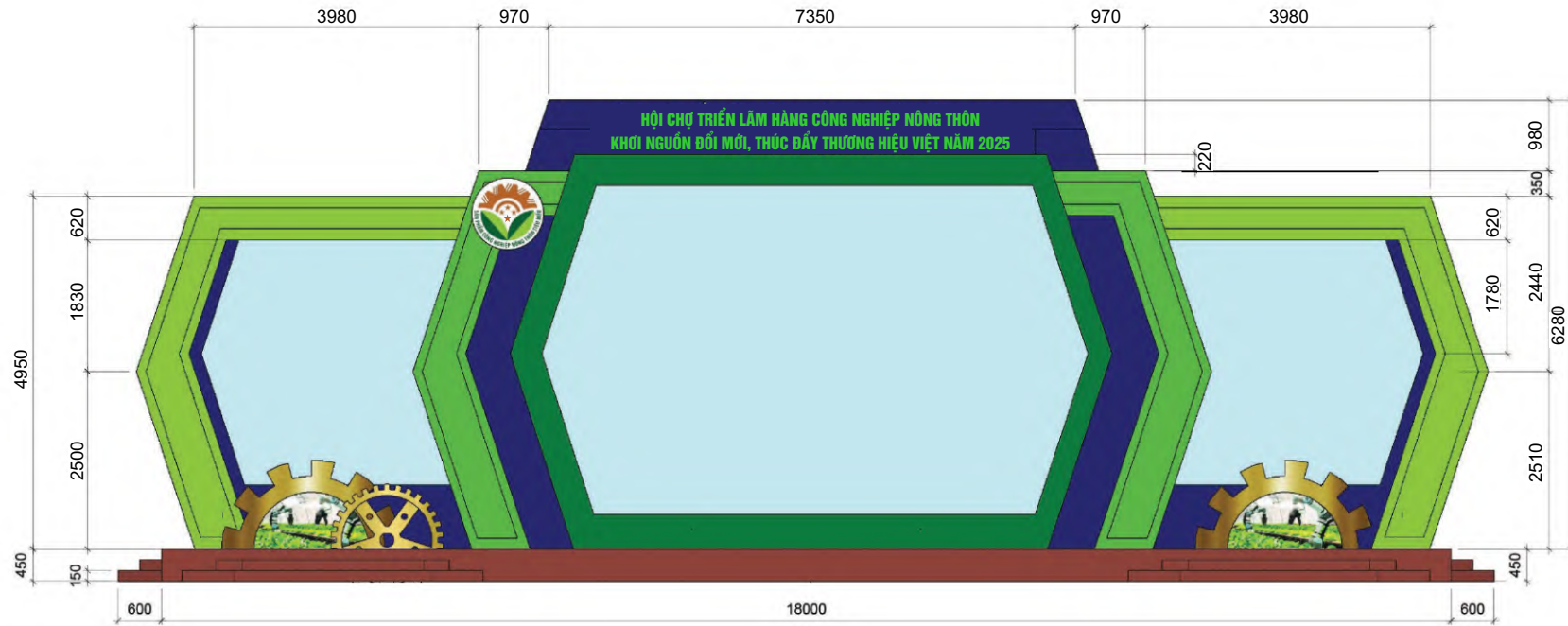

MẶT ĐỨNG KÍCH THƯỚC SÂN KHẤU

5.900



BỘ CHỮ TRÊN SÂN KHẤU
CHẤT LIỆU: FOMEX 100 CẮT CNC

HỒ SƠ THIẾT KẾ

HỘI CHỢ TRIỂN LÃM
HÀNG CÔNG NGHIỆP NÔNG THÔN
KHƠI NGUỒN ĐỔI MỚI, THỨC ĐẨY
THƯƠNG HIỆU VIỆT NĂM 2025

THIẾT KẾ TỔNG THỂ, CHI TIẾT
KỸ THUẬT, CÁC HẠNG MỤC
HỘI CHỢ TRIỂN LÃM

CHỦ ĐẦU TƯ

TRUNG TÂM ĐỔI MỚI SÁNG TẠO
VÀ KHUYẾN CÔNG
VIA KHUYẾN CÔNG

ĐƠN VỊ THIẾT KẾ

CÔNG TY CP ĐẦU TƯ
VÀ THƯƠNG MẠI FEMOR

GIÁM ĐỐC

CÔNG TY
CỔ PHẦN
ĐẦU TƯ VÀ THƯƠNG MẠI
FEMOR

Bà Nguyễn Thủy Tiên

CHỦ TRÌ

Ông Nguyễn Mạnh Thành

THIẾT KẾ

Bà Vũ Kim Hương

HOÀN THÀNH

Năm 2025

KÍCH THƯỚC CHI TIẾT MẶT SÀN SÂN KHẤU

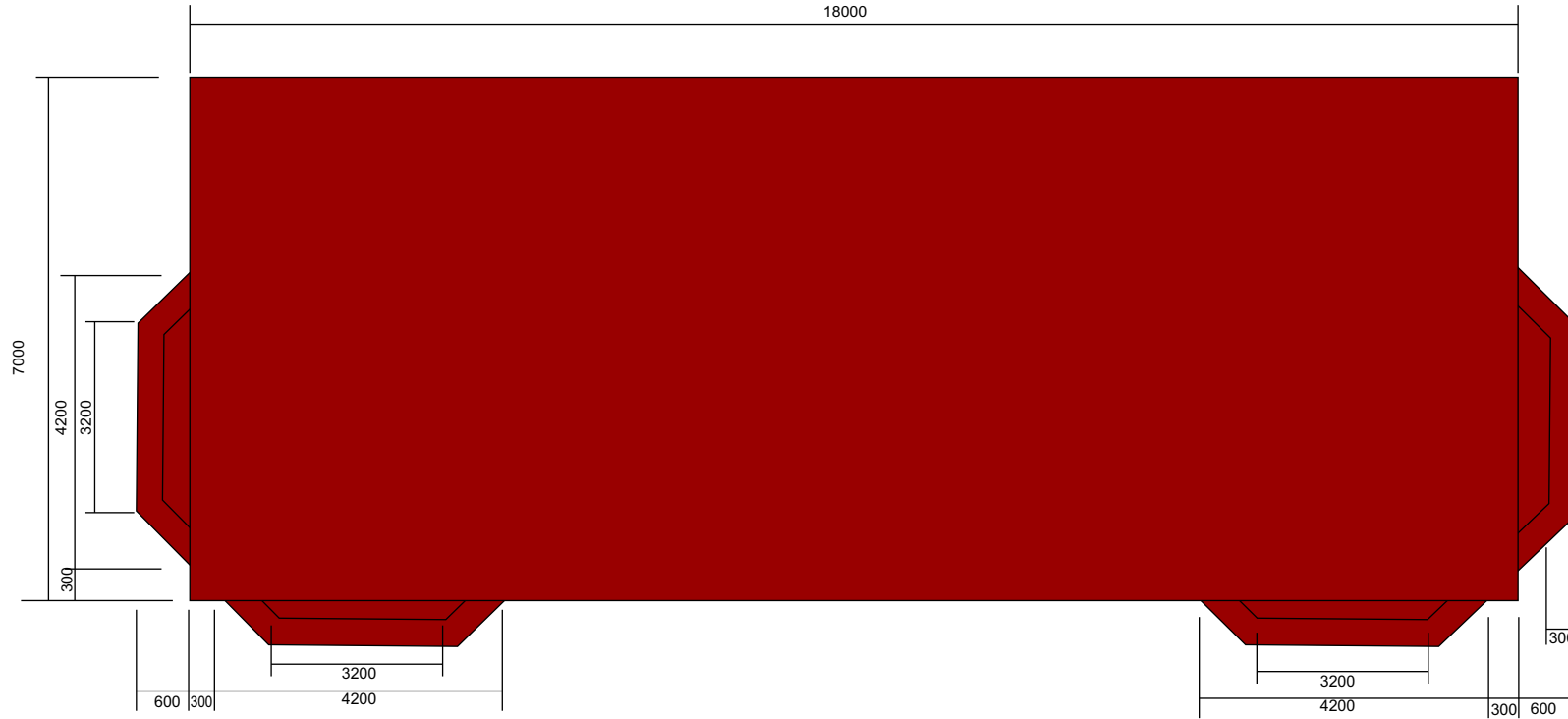

SƠ ĐỒ TRẢI VÁN GỖ

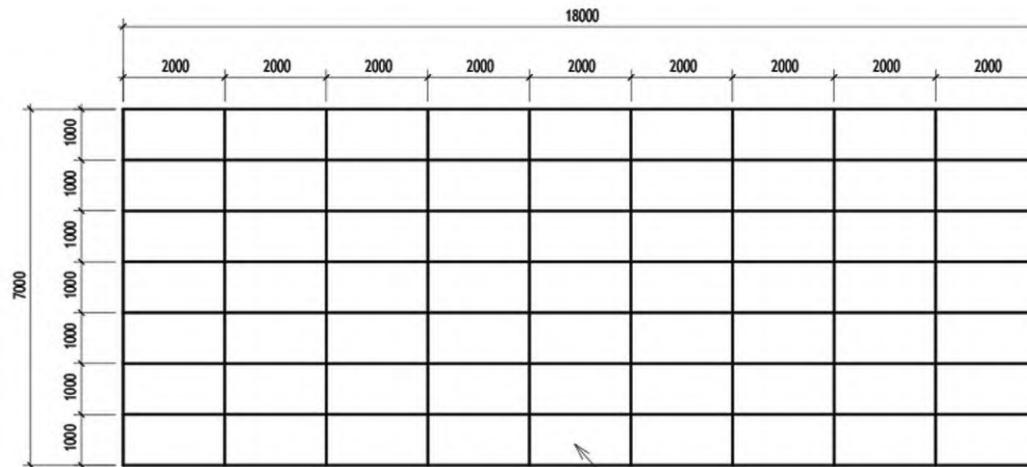

VÁN GỖ LIÊN KẾT VỚI XÀ GỖ BẰNG VÍT TỰ KHOAN

HỒ SƠ THIẾT KẾ

HỘI CHỢ TRIỂN LÃM
HÀNG CÔNG NGHIỆP NÔNG THÔN
KHƠI NGUỒN ĐỔI MỚI, THỰC ĐẨY
THƯƠNG HIỆU VIỆT NĂM 2025

THIẾT KẾ TỔNG THỂ, CHI TIẾT
KỸ THUẬT, CÁC HÀNG MỤC
HỘI CHỢ TRIỂN LÃM

CHỦ ĐẦU TƯ

TRUNG TÂM ĐỔI MỚI SÁNG TẠO
VÀ KHUYẾN CÔNG
VIA KHUYẾN CÔNG

ĐƠN VỊ THIẾT KẾ

CÔNG TY CP ĐẦU TƯ
VÀ THƯƠNG MẠI FEMOR

GIÁM ĐỐC

CÔNG TY
CỔ PHẦN
ĐẦU TƯ VÀ THƯƠNG MẠI
FEMOR

Bà Nguyễn Thủy Tiên

CHỦ TRÌ

Ông Nguyễn Mạnh Thành

THIẾT KẾ

Bà Vũ Kim Hương

HOÀN THÀNH

Năm 2025

KÍCH THƯỚC CHI TIẾT MẶT SÀN SÂN KHẤU

SƠ ĐỒ KHUNG VÀ XÀ GỖ

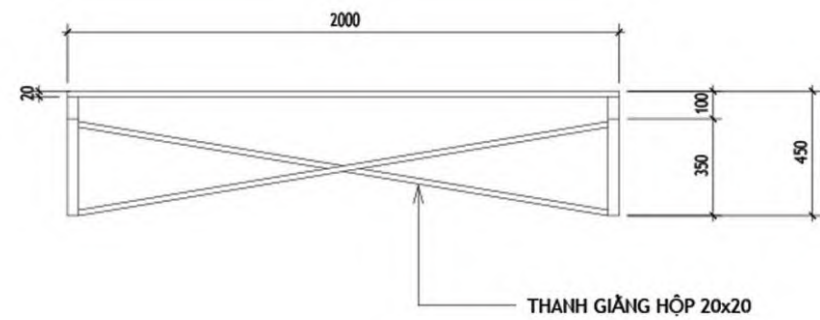
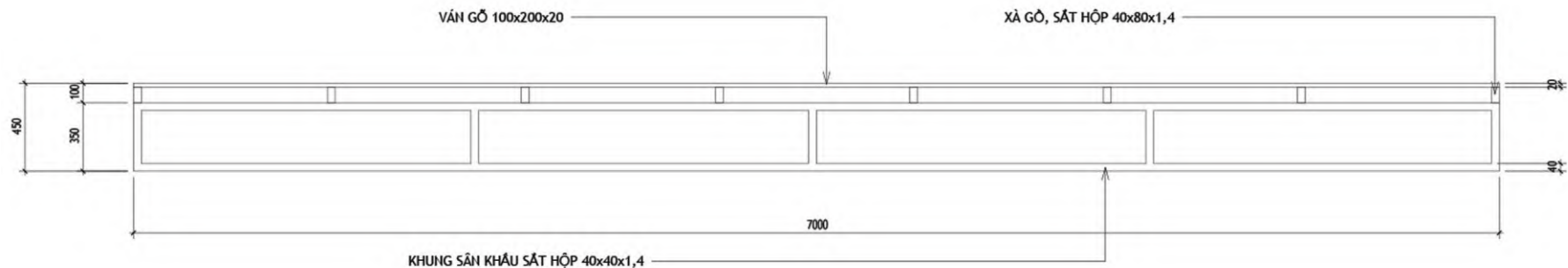
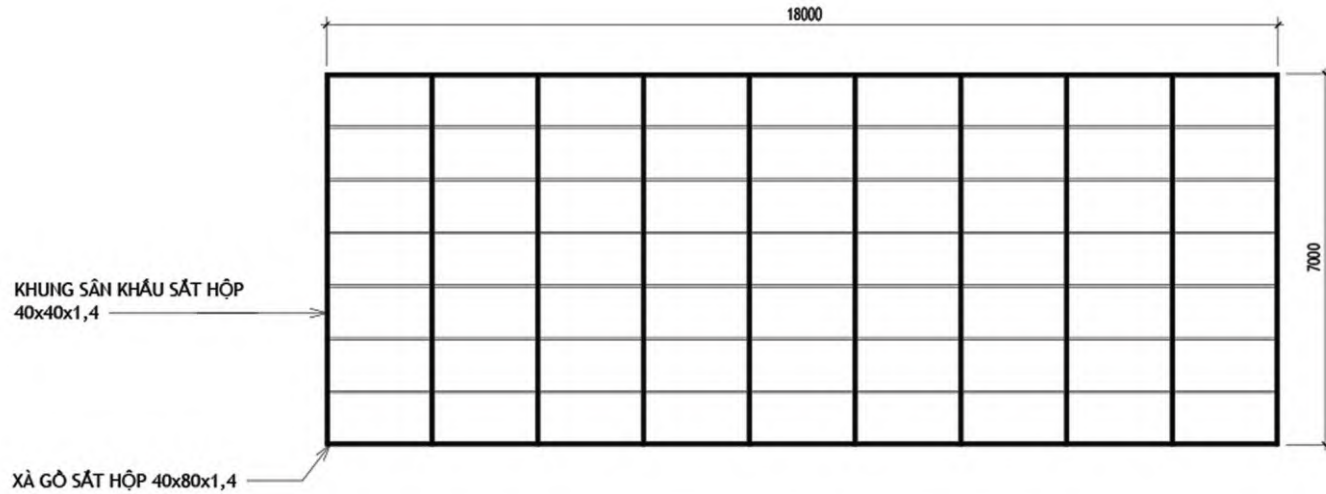

HỒ SƠ THIẾT KẾ

HỘI CHỢ TRIỂN LÃM
HÀNG CÔNG NGHIỆP NÔNG THÔN
KHƠI NGUỒN ĐỔI MỚI, THỰC ĐẨY
THƯƠNG HIỆU VIỆT NĂM 2025

THIẾT KẾ TỔNG THỂ, CHI TIẾT
KỸ THUẬT, CÁC HÀNG MỤC
HỘI CHỢ TRIỂN LÃM

CHỦ ĐẦU TƯ

TRUNG TÂM ĐỔI MỚI SÁNG TẠO
VÀ KHUYẾN CÔNG
VIA KHUYẾN CÔNG

ĐƠN VỊ THIẾT KẾ

CÔNG TY CP ĐẦU TƯ
VÀ THƯƠNG MẠI FEMOR

CÔNG TY
CỔ PHẦN
ĐẦU TƯ VÀ THƯƠNG MẠI
FEMOR

Bà Nguyễn Thủy Tiên

CHỦ TRÌ

Ông Nguyễn Mạnh Thành

THIẾT KẾ

Bà Vũ Kim Hương

HOÀN THÀNH

Năm 2025

KÍCH THƯỚC CHI TIẾT MÀN LED

MÀN HÌNH CHÍNH

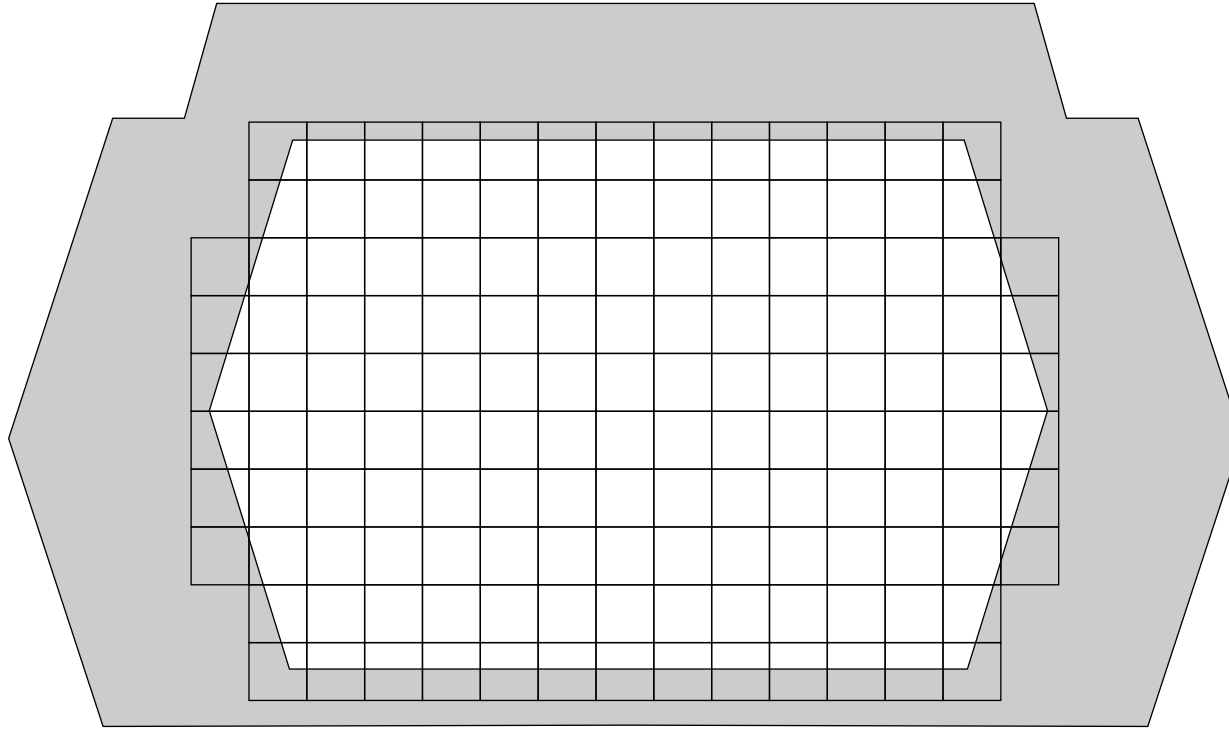

(Chú ý, cách tính diện tích phủ bì màn led = chiều cao x chiều rộng)

CẤU TẠO 1 CA-BIN LED

1 ca-bin Led bao gồm 4 module Led, mỗi module có kích thước 25cm x 25cm

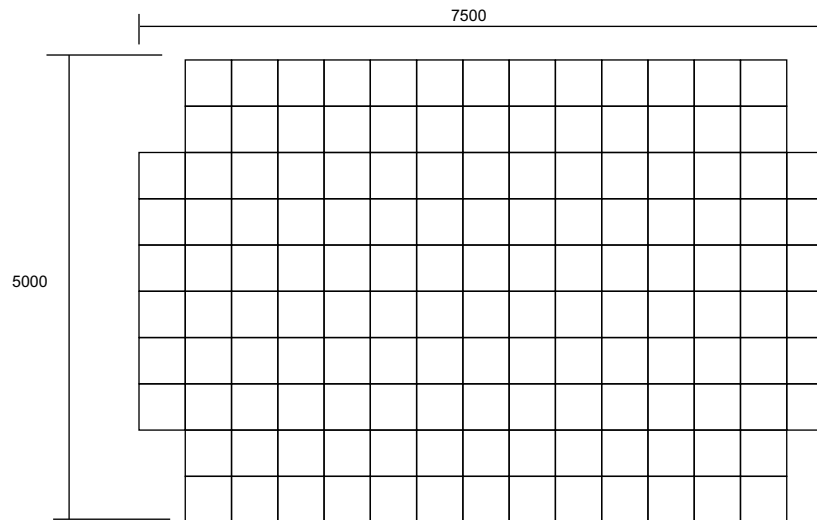
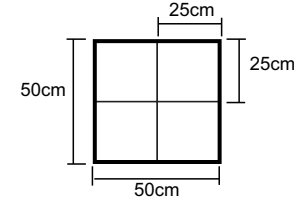

Sơ đồ bố trí ca-bin led: 142 ca-bin 50cm x 50cm
(568 module 25cm x 25cm)

HỒ SƠ THIẾT KẾ

HỘI CHỢ TRIỂN LÃM
HÀNG CÔNG NGHIỆP NÔNG THÔN
KHƠI NGUỒN ĐỔI MỚI, THỰC ĐẨY
THƯƠNG HIỆU VIỆT NĂM 2025

THIẾT KẾ TỔNG THỂ, CHI TIẾT
KỸ THUẬT, CÁC HÀNG MỤC
HỘI CHỢ TRIỂN LÃM

CHỦ ĐẦU TƯ

TRUNG TÂM ĐỔI MỚI SÁNG TẠO
VÀ KHUYẾN CÔNG

ĐƠN VỊ THIẾT KẾ

CÔNG TY CP ĐẦU TƯ
VÀ THƯƠNG MẠI FEMOR

CÔNG TY
CỔ PHẦN
ĐẦU TƯ VÀ THƯƠNG MẠI
FEMOR

Bà Nguyễn Thủy Tiên

CHỦ TRÌ

Ông Nguyễn Mạnh Thành

THIẾT KẾ

Bà Vũ Kim Hương

HOÀN THÀNH

Năm 2025

KÍCH THƯỚC CHI TIẾT MÀN LED

MÀN HÌNH PHỤ

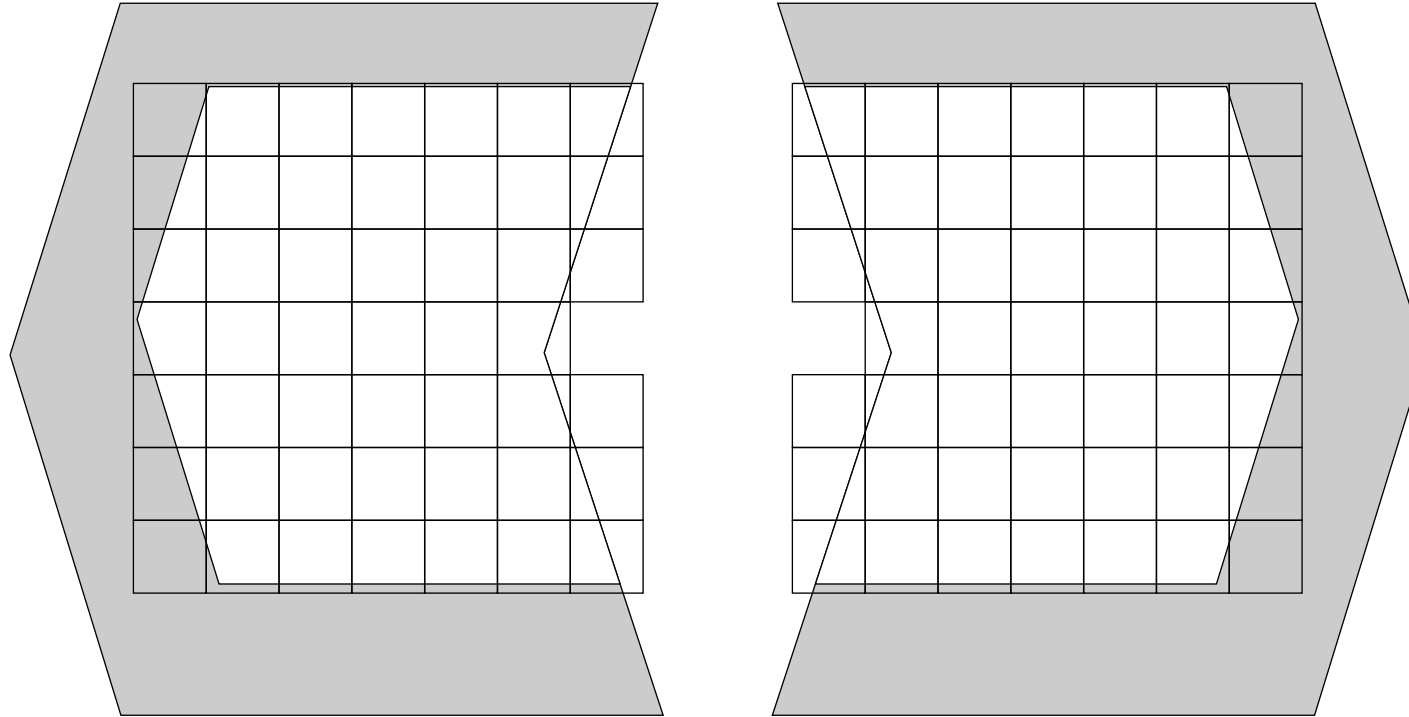

(Chú ý, cách tính diện tích phủ bì màn led = chiều cao x chiều rộng)

CẤU TẠO 1 CA-BIN LED

1 ca-bin Led bao gồm 4 module Led, mỗi module có kích thước 25cm x 25cm

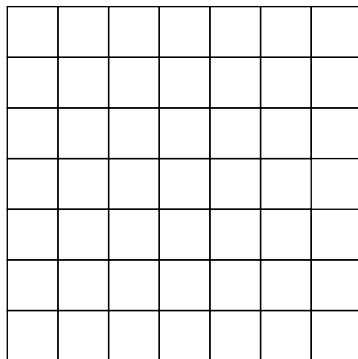
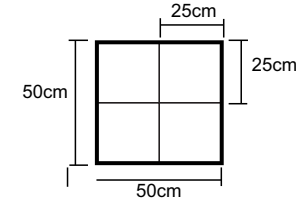

Sơ đồ bố trí ca-bin led: 48 ca-bin 50cm x 50cm (192 module 25cm x 25cm)

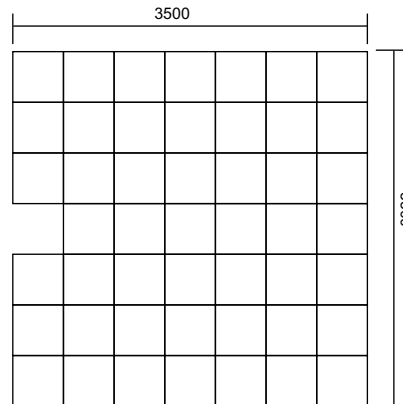

Sơ đồ bố trí ca-bin led: 48 ca-bin 50cm x 50cm (192 module 25cm x 25cm)

HỒ SƠ THIẾT KẾ

HỘI CHỢ TRIỂN LÃM
HÀNG CÔNG NGHIỆP NÔNG THÔN
KHƠI NGUỒN ĐỔI MỚI, THỰC ĐẨY
THƯƠNG HIỆU VIỆT NĂM 2025

THIẾT KẾ TỔNG THỂ, CHI TIẾT
KỸ THUẬT, CÁC HÀNG MỤC
HỘI CHỢ TRIỂN LÃM

CHỦ ĐẦU TƯ

TRUNG TÂM ĐỔI MỚI SÁNG TẠO
VÀ KHUYẾN CÔNG
VIA KHUYẾN CÔNG

ĐƠN VỊ THIẾT KẾ

CÔNG TY CP ĐẦU TƯ
VÀ THƯƠNG MẠI FEMOR

CÔNG TY
CỔ PHẦN
GIÁM ĐỐC
ĐẦU TƯ VÀ THƯƠNG MẠI
FEMOR

Bà Nguyễn Thủy Tiên

CHỦ TRÌ

Ông Nguyễn Mạnh Thành

THIẾT KẾ

Bà Vũ Kim Hương

HOÀN THÀNH

Năm 2025

THIẾT BỊ THỰC HIỆN NGHI LỄ KHAI MẠC

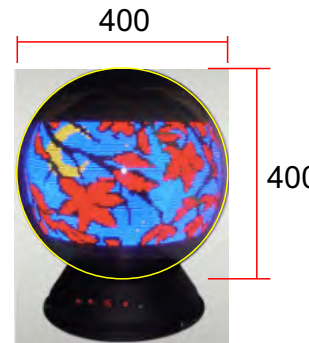
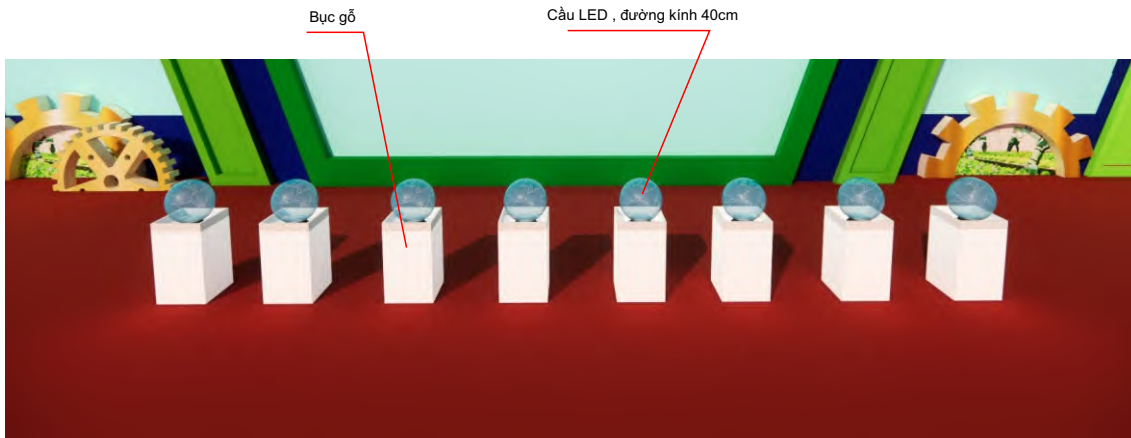
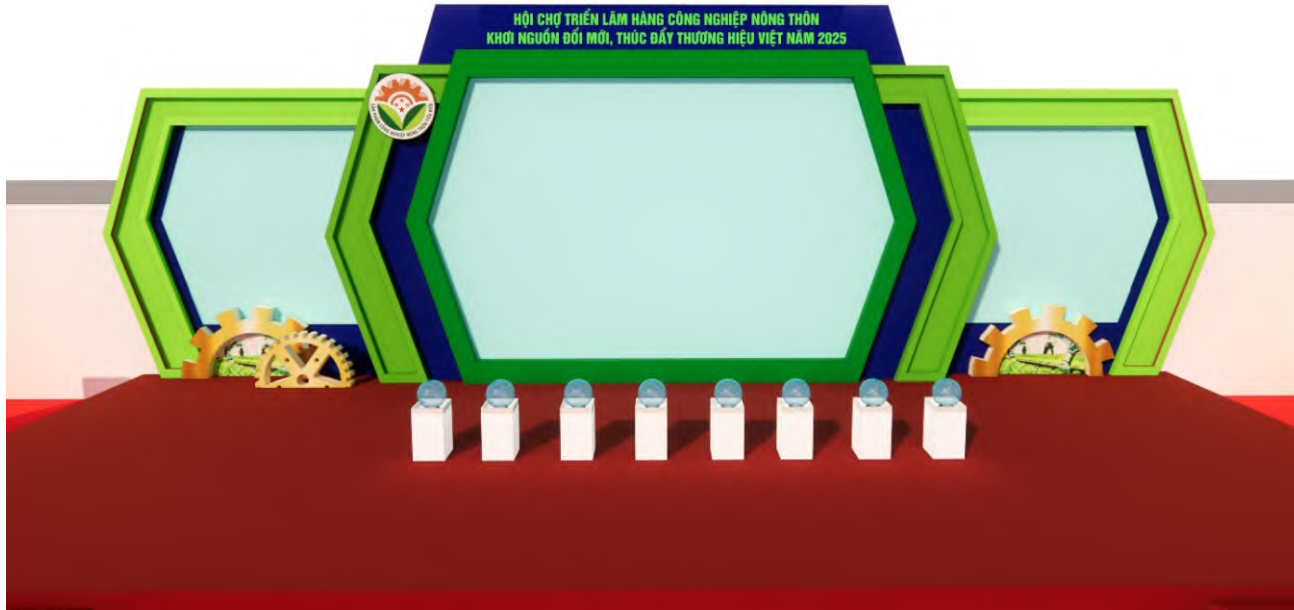

Hình ảnh cầu LED thực tế

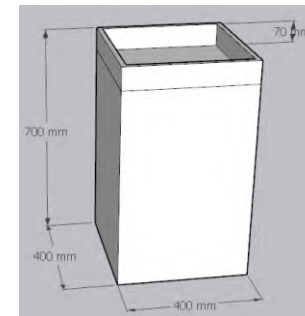

Kích thước bục gỗ

HỒ SƠ THIẾT KẾ

HỘI CHỢ TRIỂN LÃM
HÀNG CÔNG NGHIỆP NÔNG THÔN
KHƠI NGUỒN ĐỔI MỚI, THÚC ĐẨY
THƯƠNG HIỆU VIỆT NĂM 2025

THIẾT KẾ TỔNG THỂ, CHI TIẾT
KỸ THUẬT, CÁC HÀNG MỤC
HỘI CHỢ TRIỂN LÃM

CHỦ ĐẦU TƯ

TRUNG TÂM ĐỔI MỚI SÁNG TẠO
VÀ KHUYẾN CÔNG
VIA KHUYẾN CÔNG

ĐƠN VỊ THIẾT KẾ

CÔNG TY CP ĐẦU TƯ
VÀ THƯƠNG MẠI FEMOR

M.S.D.N: 0109814631 - C.T.C.P
CÔNG TY
CỔ PHẦN
ĐẦU TƯ VÀ THƯƠNG MẠI
FEMOR

Bà Nguyễn Thủy Tiên

CHỦ TRÌ

Ông Nguyễn Mạnh Thành

THIẾT KẾ

Bà Vũ Kim Hương

HOÀN THÀNH

Năm 2025

SƠ ĐỒ BỐ TRÍ BÀN GHẾ

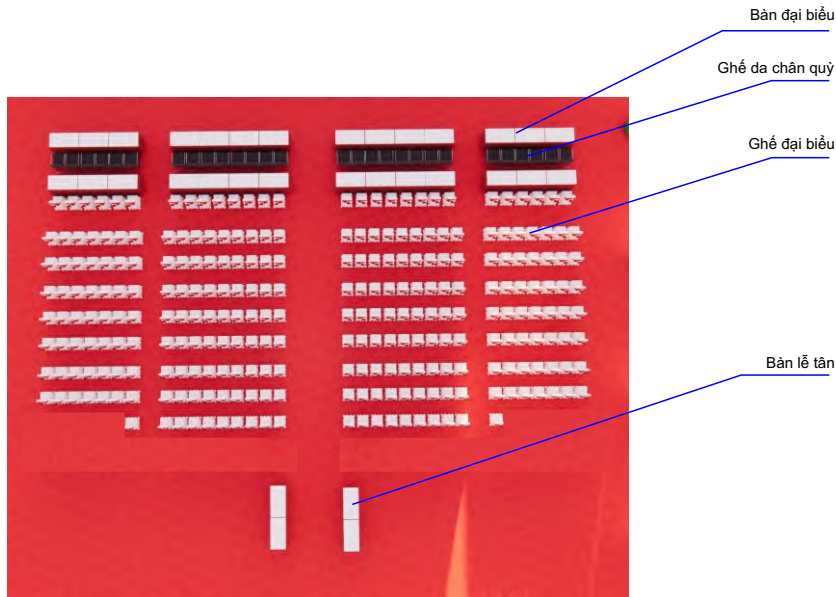

SÂN KHẤU

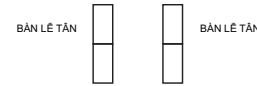

GHẾ DA CHÂN QUỲ CHO VIP
SỐ LƯỢNG: 28 CHIẾC



BÀN CÓ PHŨ VÁY QUẦY VÀ KHĂN PHŨ
SỐ LƯỢNG: 32 CHIẾC

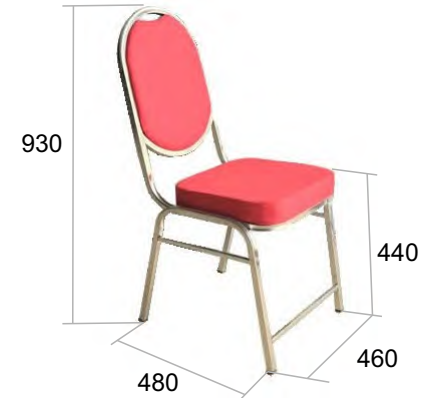

GHẾ CÓ KHĂN PHŨ VÀ THẮT NƠ
SỐ LƯỢNG: 272 CHIẾC

HỒ SƠ THIẾT KẾ
HỘI CHỢ TRIỂN LÃM
HÀNG CÔNG NGHIỆP NÔNG THÔN
KHƠI NGUỒN ĐỔI MỚI, THÚC ĐẨY
THƯƠNG HIỆU VIỆT NĂM 2025

THIẾT KẾ TỔNG THỂ, CHI TIẾT
KỸ THUẬT, CÁC HÀNG MỤC
HỘI CHỢ TRIỂN LÃM

CHỦ ĐẦU TƯ
TRUNG TÂM ĐỔI MỚI SÁNG TẠO
VÀ KHUYẾN CÔNG
VIA KHUYẾN CÔNG
CHUYÊN ĐỔI KINH VÀO KHUYẾN CÔNG

ĐƠN VỊ THIẾT KẾ
CÔNG TY CP ĐẦU TƯ
VÀ THƯƠNG MẠI FEMOR

M.S.D. 0109814631 - C.T.C.P
CÔNG TY
CỔ PHẦN
GIÁM ĐỐC
ĐẦU TƯ VÀ THƯƠNG MẠI
FEMOR

Bà Nguyễn Thủy Tiên

CHỦ TRÌ
Ông Nguyễn Mạnh Thành

THIẾT KẾ
Bà Vũ Kim Hương

HOÀN THÀNH

Năm 2025

NHÀ TIỀN CHẾ

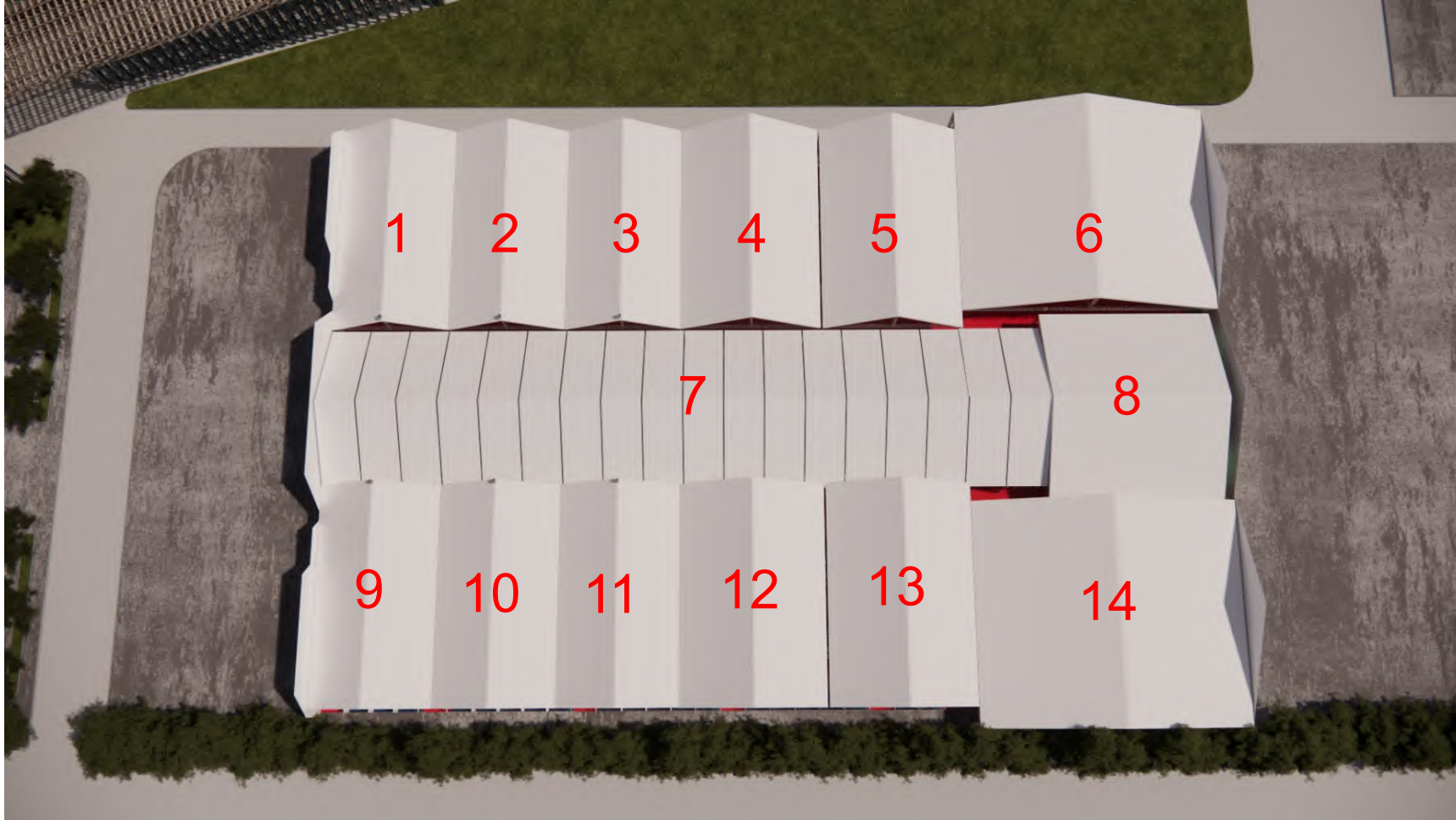

HỒ SƠ THIẾT KẾ

HỘI CHỢ TRIỂN LÃM
HÀNG CÔNG NGHIỆP NÔNG THÔN
KHƠI NGUỒN ĐỔI MỚI, THÚC ĐẨY
THƯƠNG HIỆU VIỆT NĂM 2025

THIẾT KẾ TỔNG THỂ, CHI TIẾT
KỸ THUẬT, CÁC HÀNG MỤC
HỘI CHỢ TRIỂN LÃM

CHỦ ĐẦU TƯ

TRUNG TÂM ĐỔI MỚI SÁNG TẠO
VÀ KHUYẾN CÔNG
VIA KHUYẾN CÔNG

ĐƠN VỊ THIẾT KẾ

CÔNG TY CP ĐẦU TƯ
VÀ THƯƠNG MẠI FEMOR

CÔNG TY
CỔ PHẦN
ĐẦU TƯ VÀ THƯƠNG MẠI
FEMOR

Bà Nguyễn Thủy Tiên

CHỦ TRÌ

Ông Nguyễn Mạnh Thành

THIẾT KẾ

Bà Vũ Kim Hương

HOÀN THÀNH

Năm 2025

NHÀ TIỀN CHẾ

NHÀ TIỀN CHẾ SỐ 1 - 2 - 3 - 9 - 10 - 11

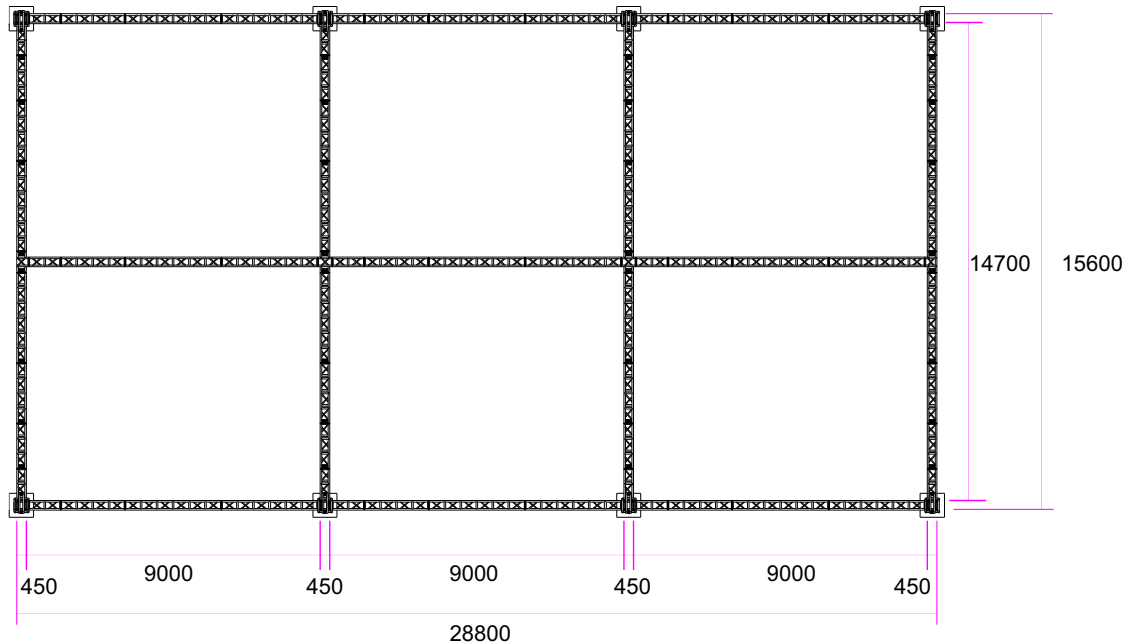
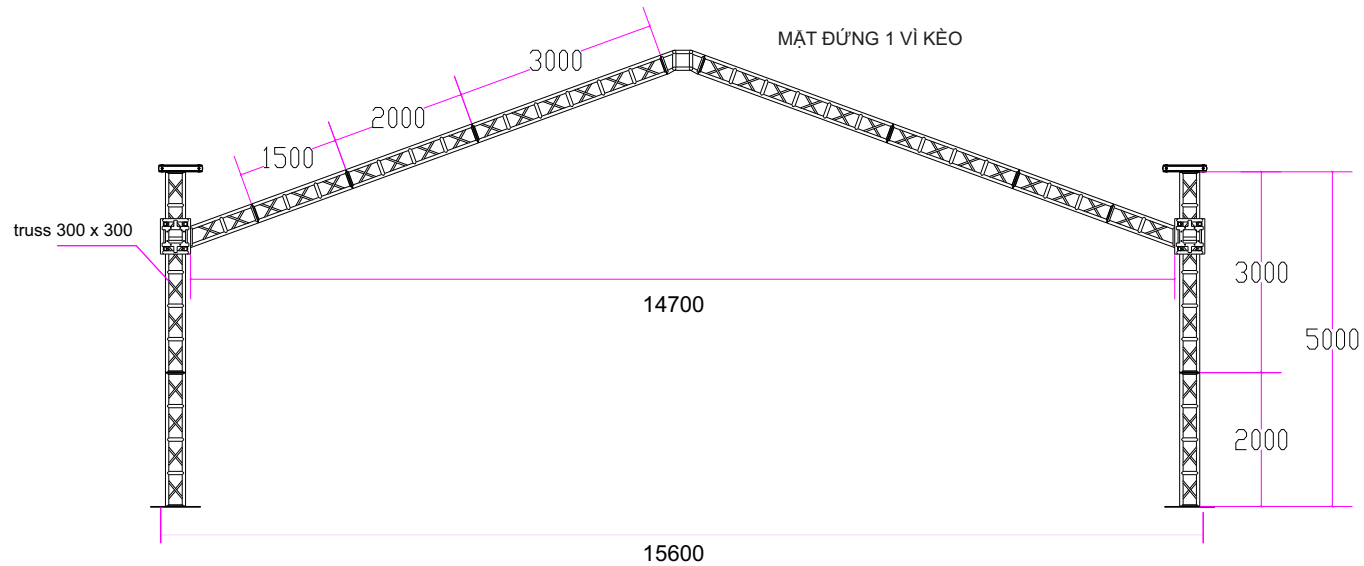

THÔNG SỐ CÁC THANH TRUSS:
Ống chính : Đường kính 50mm x 3mm dày
Ống hai đầu bản mã: 50mm x 3mm
Ống phụ ngang: 50mm x 2mm
Ống giằng chéo: 30mm x 2mm dày
Đồ dày bản mã: 12mm
Chất liệu: thép/hợp kim nhôm hoặc các vật liệu tương đương

HỒ SƠ THIẾT KẾ

HỘI CHỢ TRIỂN LÃM
HÀNG CÔNG NGHIỆP NÔNG THÔN
KHƠI NGUỒN ĐỔI MỚI, THÚC ĐẨY
THƯƠNG HIỆU VIỆT NĂM 2025

THIẾT KẾ TỔNG THỂ, CHI TIẾT
KỸ THUẬT, CÁC HẠNG MỤC
HỘI CHỢ TRIỂN LÃM

CHỦ ĐẦU TƯ

TRUNG TÂM ĐỔI MỚI SÁNG TẠO
VÀ KHUYẾN CUNG
VÀ KHUYẾN CÔNG

ĐƠN VỊ THIẾT KẾ

CÔNG TY CP ĐẦU TƯ
VÀ THƯƠNG MẠI FEMOR

CÔNG TY
CỔ PHẦN
ĐẦU TƯ VÀ THƯƠNG MẠI
FEMOR

Bà Nguyễn Thủy Tiên

CHỦ TRÌ

Ông Nguyễn Mạnh Thành

THIẾT KẾ

Bà Vũ Kim Hương

HOÀN THÀNH

Năm 2025

NHÀ TIỀN CHẾ

NHÀ TIỀN CHẾ SỐ 4-5-12-13

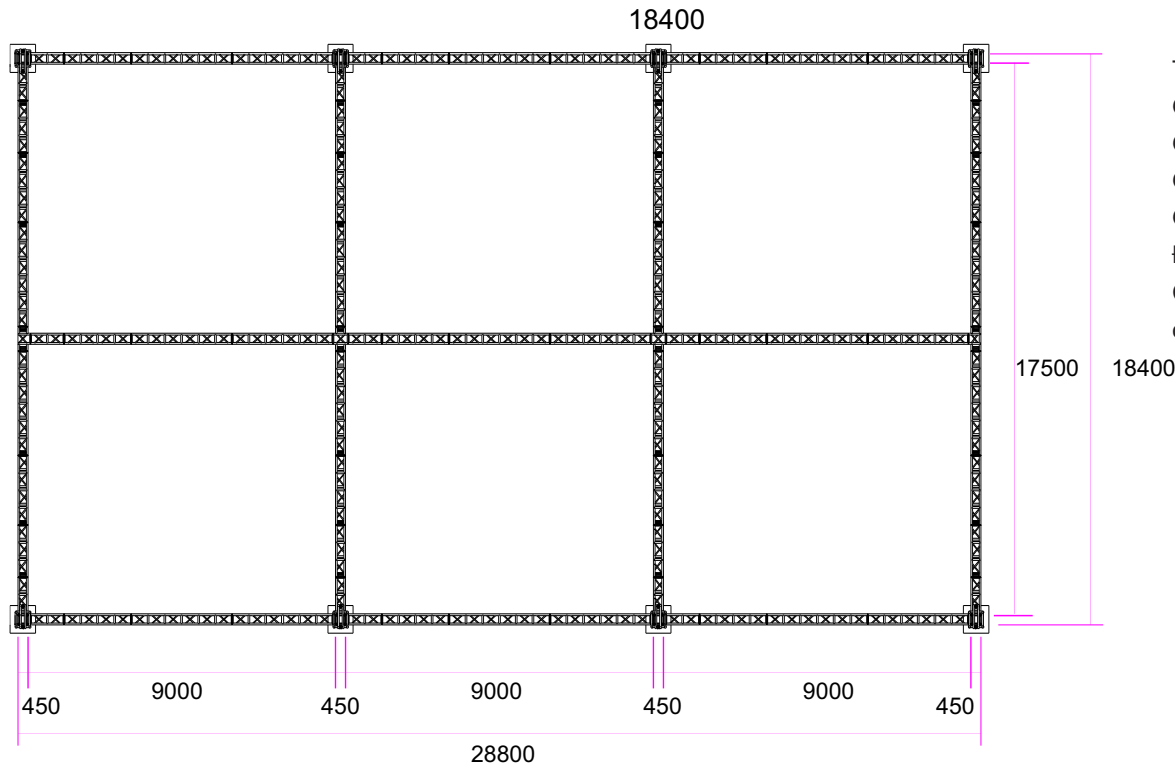
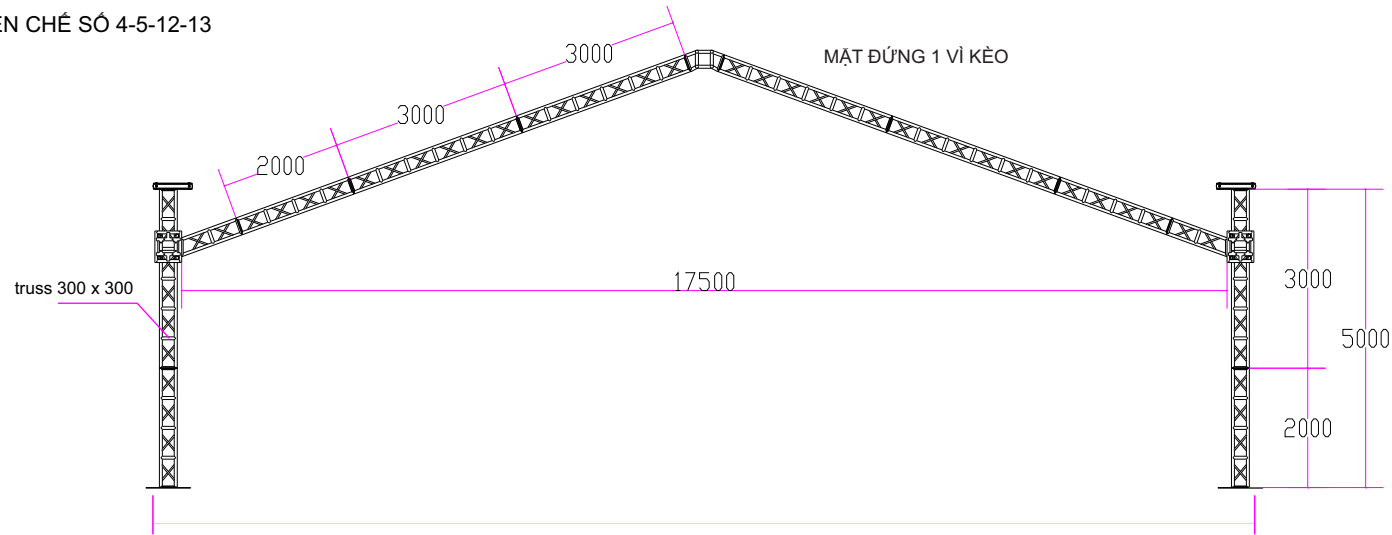

THỐNG SỐ CÁC THANH TRUSS:
Ống chính : Đường kính 50mm x 3mm dày
Ống hai đầu bản mã: 50mm x 3mm
Ống phụ ngang: 50mm x 2mm
Ống giằng chéo: 30mm x 2mm dày
Đồ dày bản mã: 12mm
Chất liệu: thép/hợp kim nhôm hoặc các vật liệu tương đương

HỒ SƠ THIẾT KẾ

HỘI CHỢ TRIỂN LÃM
HÀNG CÔNG NGHIỆP NÔNG THÔN
KHÔI NGUỒN ĐỔI MỚI, THÚC ĐẨY
THƯƠNG HIỆU VIỆT NĂM 2025

THIẾT KẾ TỔNG THỂ, CHI TIẾT
KỸ THUẬT, CÁC HÀNG MỤC
HỘI CHỢ TRIỂN LÃM

CHỦ ĐẦU TƯ

TRUNG TÂM ĐỔI MỚI SÁNG TẠO
VÀ KHUYẾN CÔNG
VIA KHUYẾN CÔNG

ĐƠN VỊ THIẾT KẾ

CÔNG TY CP ĐẦU TƯ
VÀ THƯƠNG MẠI FEMOR

CÔNG TY
CỔ PHẦN
ĐẦU TƯ VÀ THƯƠNG MẠI
FEMOR

Bà Nguyễn Thủy Tiên

CHỦ TRÌ

Ông Nguyễn Mạnh Thành

THIẾT KẾ

Bà Vũ Kim Hương

HOÀN THÀNH

Năm 2025

NHÀ TIỀN CHẾ

NHÀ TIỀN CHẾ SỐ 6-14

MẶT ĐỨNG 1 VỊ KÈO

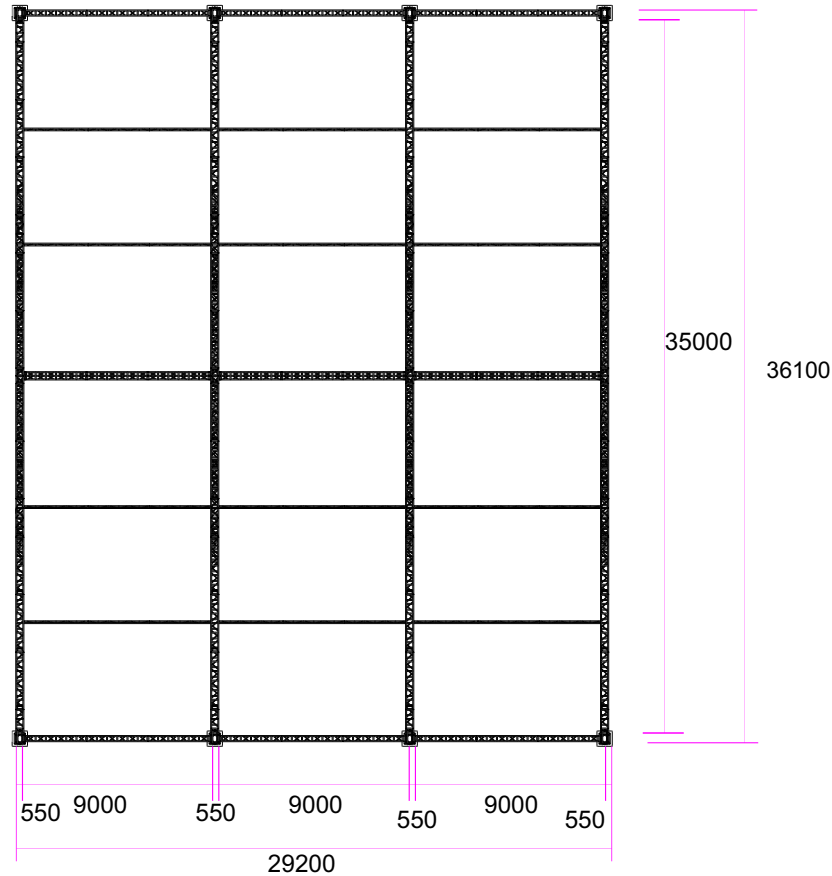
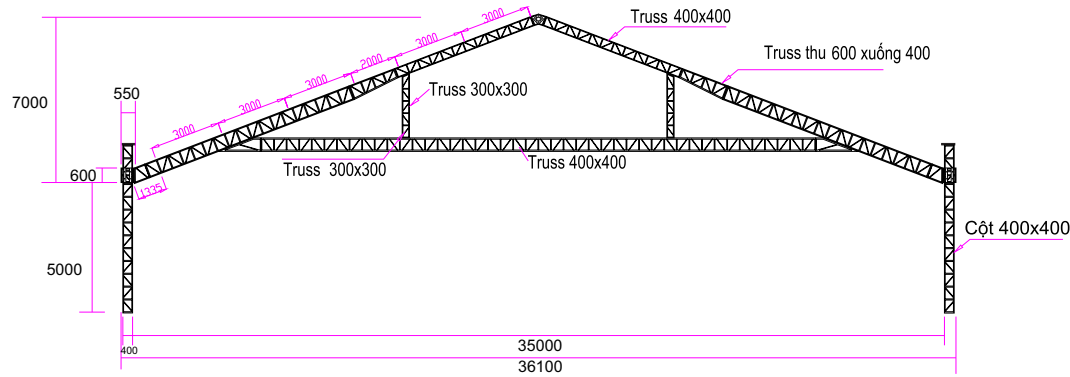

THÔNG SỐ CÁC THANH TRUSS:

Ống chính : Đường kính 50mm x 3mm dày

Ống hai đầu bản mã: 50mm x 3mm

Ống phụ ngang: 50mm x 2mm

Ống giằng chéo: 30mm x 2mm dày

Đồ dày bản mã: 12mm

Chất liệu: thép/hợp kim nhôm hoặc

các vật liệu tương đương

HỒ SƠ THIẾT KẾ

HỘI CHỢ TRIỂN LÃM
HÀNG CÔNG NGHIỆP NÔNG THÔN
KHƠI NGUỒN ĐỔI MỚI, THÚC ĐẨY
THƯƠNG HIỆU VIỆT NĂM 2025

THIẾT KẾ TỔNG THỂ, CHI TIẾT
KỸ THUẬT, CÁC HẠNG MỤC
HỘI CHỢ TRIỂN LÃM

CHỦ ĐẦU TƯ

TRUNG TÂM ĐỔI MỚI SÁNG TẠO
TRUNG ƯƠNG VÀ KHUYẾN CÔNG
VIA KHUYẾN CÔNG

ĐƠN VỊ THIẾT KẾ

CÔNG TY CP ĐẦU TƯ
VÀ THƯƠNG MẠI FEMOR

CÔNG TY
CỔ PHẦN
ĐẦU TƯ VÀ THƯƠNG MẠI
FEMOR

Bà Nguyễn Thủy Tiên

CHỦ TRÌ

Ông Nguyễn Mạnh Thành

THIẾT KẾ

Bà Vũ Kim Hương

HOÀN THÀNH

Năm 2025

NHÀ TIỀN CHẾ

NHÀ TIỀN CHẾ SỐ 7

MẶT CẮT XÀ ĐÌNH

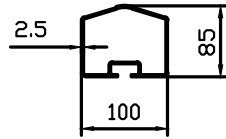

MẶT CẮT XÀ ĐƠN

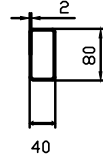

MẶT CẮT CHÂN CỘT

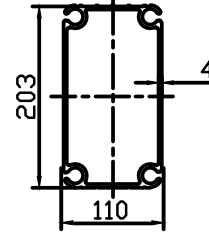

MẶT CẮT CHÂN KÈO

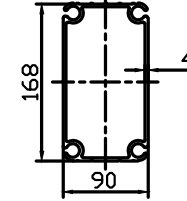

MẶT ĐỨNG 1 VÌ KÈO

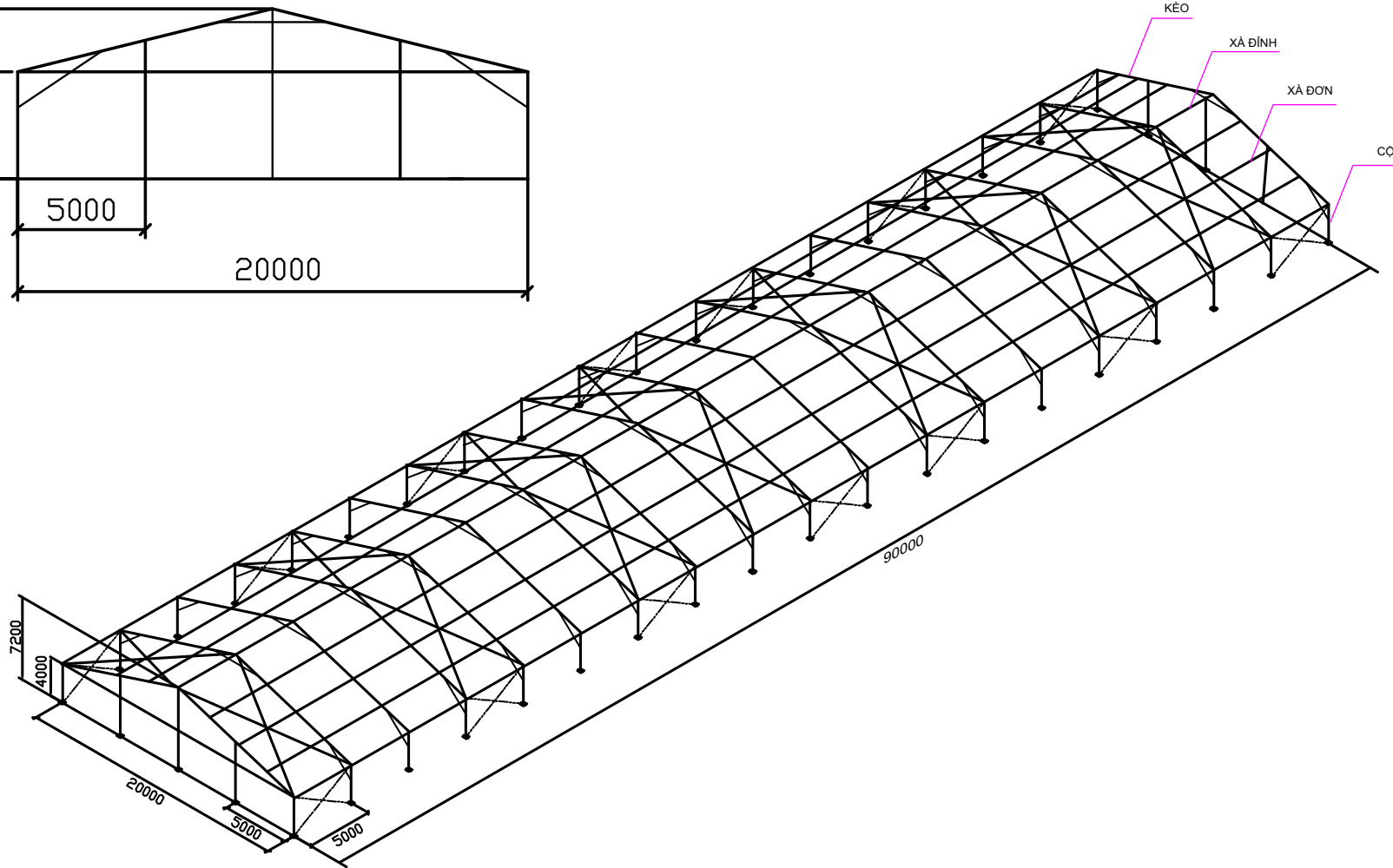
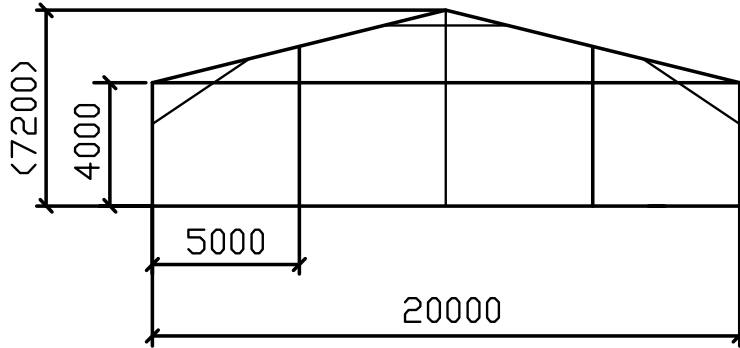

HỒ SƠ THIẾT KẾ

HỘI CHỢ TRIỂN LÃM
HÀNG CÔNG NGHIỆP NÔNG THÔN
KHƠI NGUỒN ĐỔI MỚI, THỰC ĐẨY
THƯƠNG HIỆU VIỆT NĂM 2025

THIẾT KẾ TỔNG THỂ, CHI TIẾT
KỸ THUẬT, CÁC HÀNG MỤC
HỘI CHỢ TRIỂN LÃM

CHỦ ĐẦU TƯ

TRUNG TÂM ĐỔI MỚI SÁNG TẠO
VÀ KHUYẾN CÔNG
VIA KHUYẾN CÔNG

ĐƠN VỊ THIẾT KẾ

CÔNG TY CP ĐẦU TƯ
VÀ THƯƠNG MẠI FEMOR

M.S.D.N: 0109814631 - C.T.C.P
CÔNG TY
CỔ PHẦN
GIÁM ĐỐC
ĐẦU TƯ VÀ THƯƠNG MẠI
FEMOR

Bà Nguyễn Thủy Tiên

CHỦ TRÌ

Ông Nguyễn Mạnh Thành

THIẾT KẾ

Bà Vũ Kim Hương

HOÀN THÀNH

Năm 2025

NHÀ TIỀN CHẾ

NHÀ TIỀN CHẾ SỐ 8

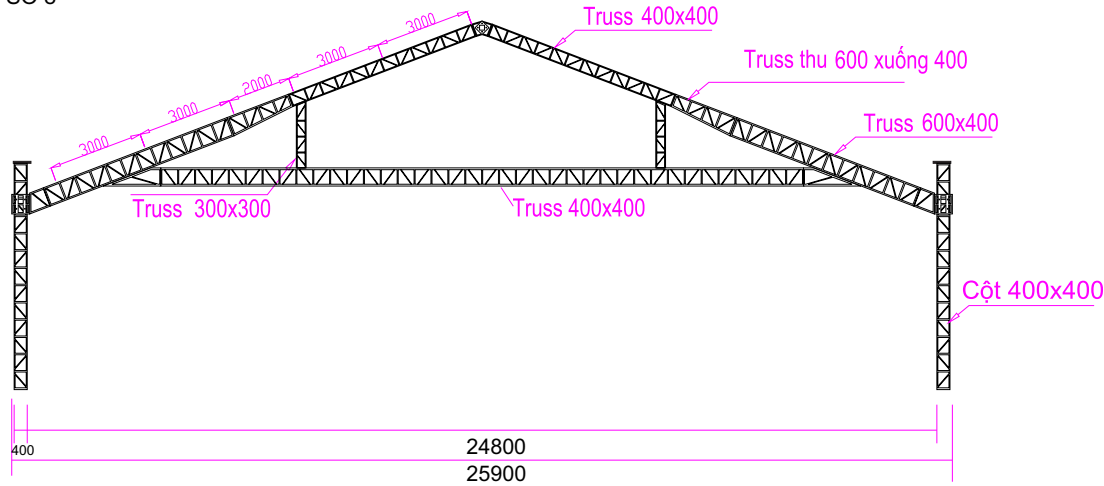

THÔNG SỐ CÁC THANH TRUSS:

- Ống chính : Đường kính 50mm x 3mm dày
- Ống hai đầu bản mã: 50mm x 3mm
- Ống phụ ngang: 50mm x 2mm
- Ống giằng chéo: 30mm x 2mm dày
- Đồ dày bản mã: 12mm
- Chất liệu: thép/hợp kim nhôm hoặc các vật liệu tương đương

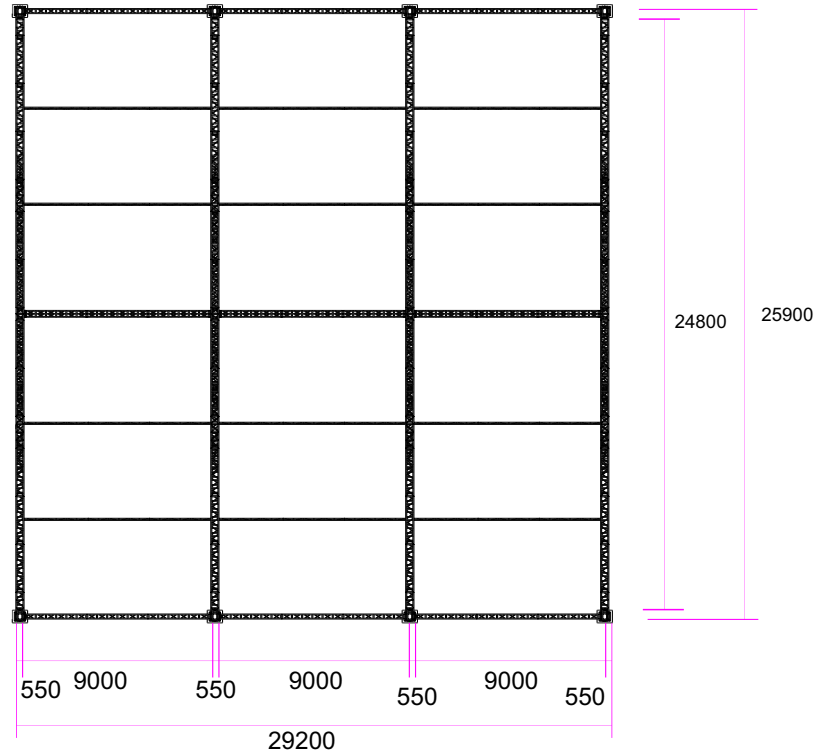

HỒ SƠ THIẾT KẾ

HỘI CHỢ TRIỂN LÃM
HÀNG CÔNG NGHIỆP NÔNG THÔN
KHƠI NGUỒN ĐỔI MỚI, THỰC ĐẨY
THƯƠNG HIỆU VIỆT NĂM 2025

THIẾT KẾ TỔNG THỂ, CHI TIẾT
KỸ THUẬT, CÁC HẠNG MỤC
HỘI CHỢ TRIỂN LÃM

CHỦ ĐẦU TƯ

TRUNG TÂM ĐỔI MỚI SÁNG TẠO
VÀ KHUYẾN CÔNG
VIA KHUYẾN CÔNG

ĐƠN VỊ THIẾT KẾ

CÔNG TY CP ĐẦU TƯ
VÀ THƯƠNG MẠI FEMOR

CÔNG TY
CỔ PHẦN
ĐẦU TƯ VÀ THƯƠNG MẠI
FEMOR

Bà Nguyễn Thủy Tiên

CHỦ TRÌ

Ông Nguyễn Mạnh Thành

THIẾT KẾ

Bà Vũ Kim Hương

HOÀN THÀNH

Năm 2025

NHÀ TIỀN CHẾ

KÍCH THƯỚC TỔNG THỂ

Tổng diện tích: 10144.6m²

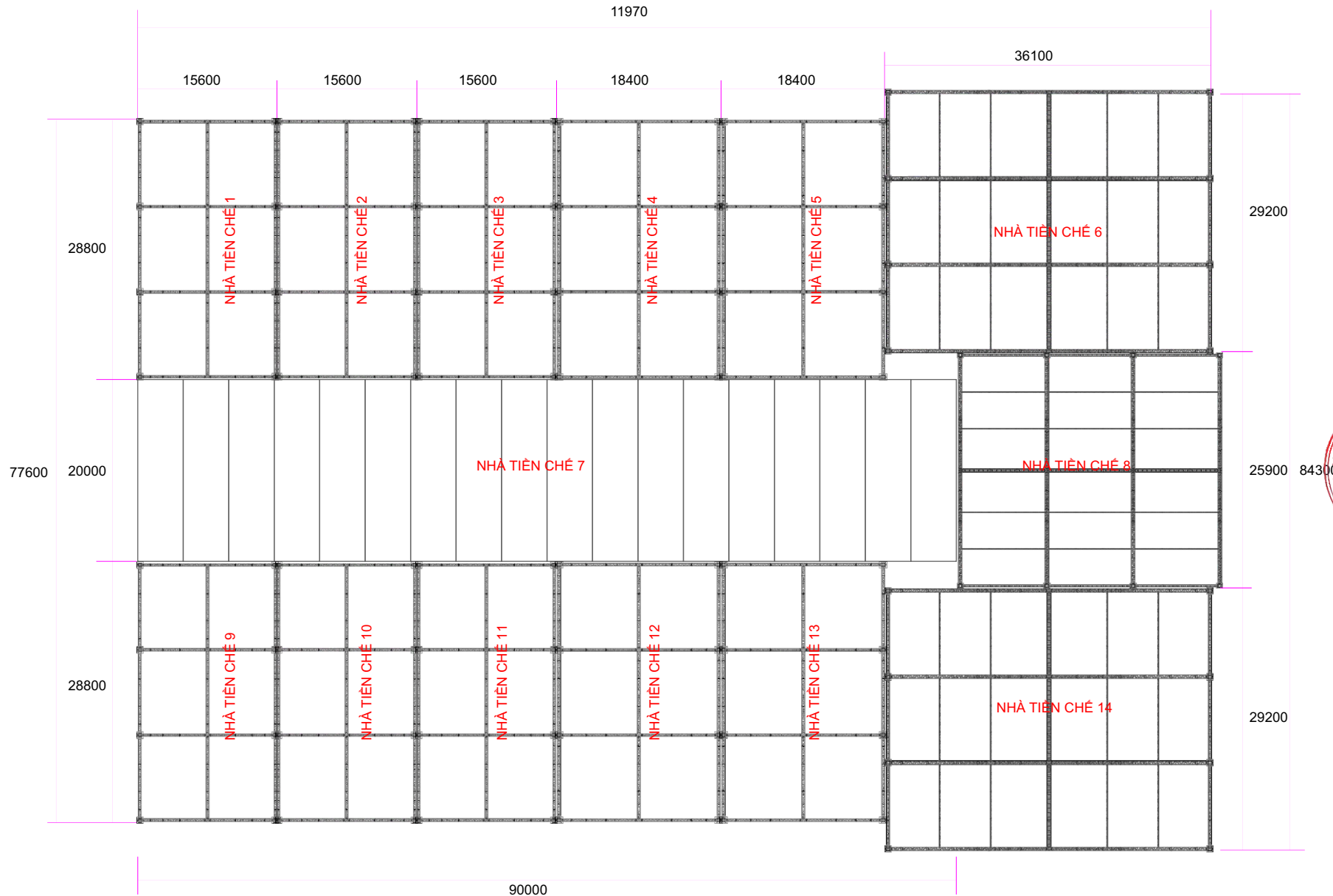

HỒ SƠ THIẾT KẾ

HỘI CHỢ TRIỂN LÃM
HÀNG CÔNG NGHIỆP NÔNG THÔN
KHƠI NGUỒN ĐỔI MỚI, THúc ĐẨY
THƯƠNG HIỆU VIỆT NĂM 2025

THIẾT KẾ TỔNG THỂ, CHI TIẾT
KỸ THUẬT, CÁC HÀNG MỤC
HỘI CHỢ TRIỂN LÃM

CHỦ ĐẦU TƯ

TRUNG TÂM ĐỔI MỚI SÁNG TẠO
VÀ KHUYẾN CỐNG
VIA KHUYẾN CỐNG

ĐƠN VỊ THIẾT KẾ

CÔNG TY CP ĐẦU TƯ
VÀ THƯƠNG MẠI FEMOR

GIÁM ĐỐC

ĐẦU TƯ VÀ THƯƠNG MẠI

FEMOR

Bà Nguyễn Thủy Tiên

CHỦ TRÌ

Ông Nguyễn Mạnh Thành

THIẾT KẾ

Bà Vũ Kim Hương

HOÀN THÀNH

Năm 2025

PHỐI CẢNH MÁNG THOÁT NƯỚC CHO CÁC CỘT NẪM GIỮA HAI NHÀ TIỀN CHÉ

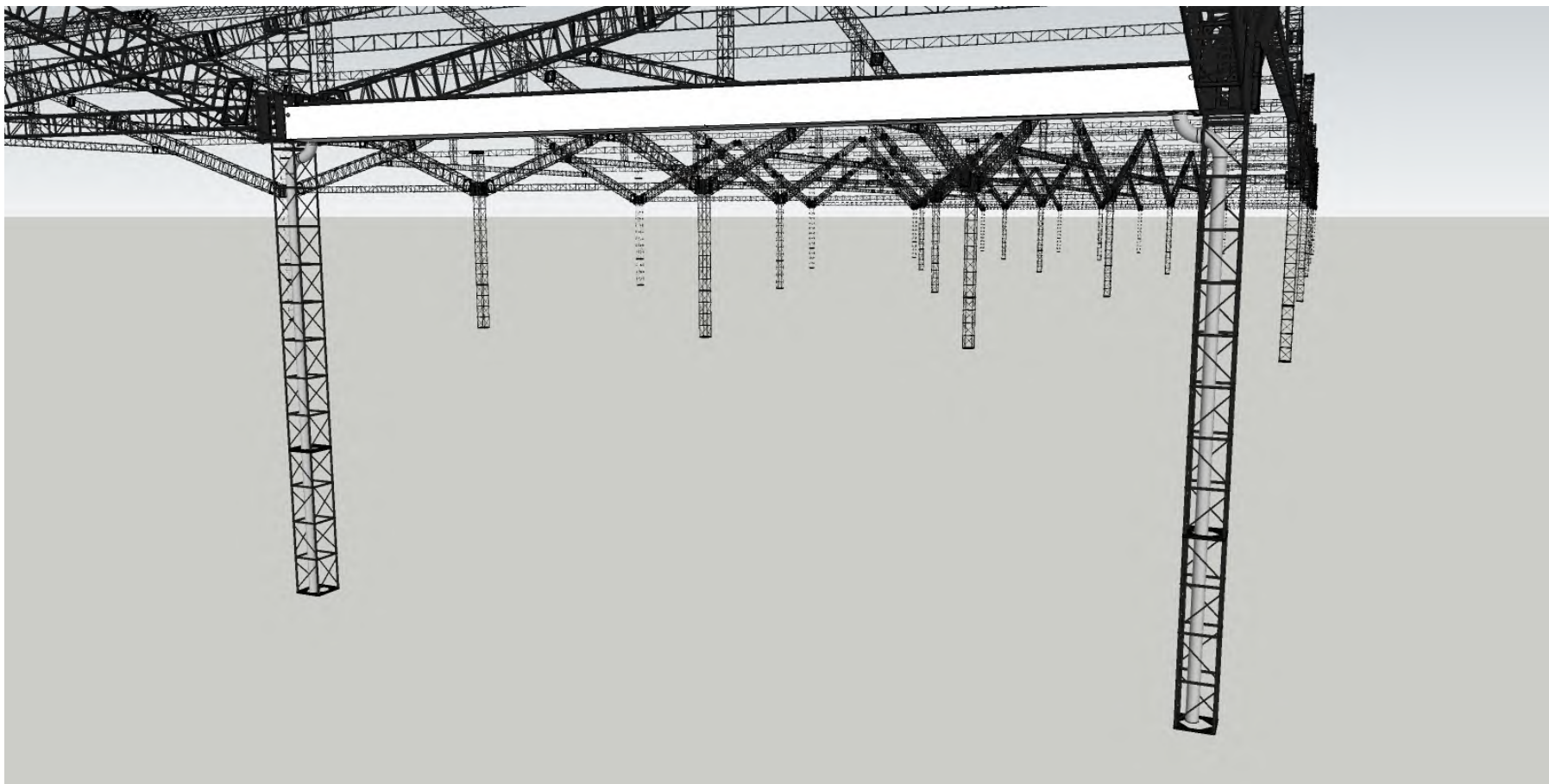

HỒ SƠ THIẾT KẾ

HỘI CHỢ TRIỂN LÃM
HÀNG CÔNG NGHIỆP NÔNG THÔN
KHƠI NGUỒN ĐỔI MỚI, THỰC ĐẨY
THƯƠNG HIỆU VIỆT NĂM 2025

THIẾT KẾ TỔNG THỂ, CHI TIẾT
KỸ THUẬT, CÁC HẠNG MỤC
HỘI CHỢ TRIỂN LÃM

CHỦ ĐẦU TƯ

TRUNG TÂM ĐỔI MỚI SÁNG TẠO

VÀ KHUYẾN CỐNG
VIA KHUYẾN CỐNG

ĐƠN VỊ THIẾT KẾ

CÔNG TY CP ĐẦU TƯ
VÀ THƯƠNG MẠI FEMOR

CÔNG TY

CỔ PHẦN

GIÁM ĐỐC

ĐẦU TƯ VÀ THƯƠNG MẠI

FEMOR

Bà Nguyễn Thủy Tiên

CHỦ TRÌ

Ông Nguyễn Mạnh Thành

THIẾT KẾ

Bà Vũ Kim Hương

HOÀN THÀNH

Năm 2025

MÁNG THOÁT NƯỚC: 1-2-3-4-5-6-8-9-10-11-12-13-14

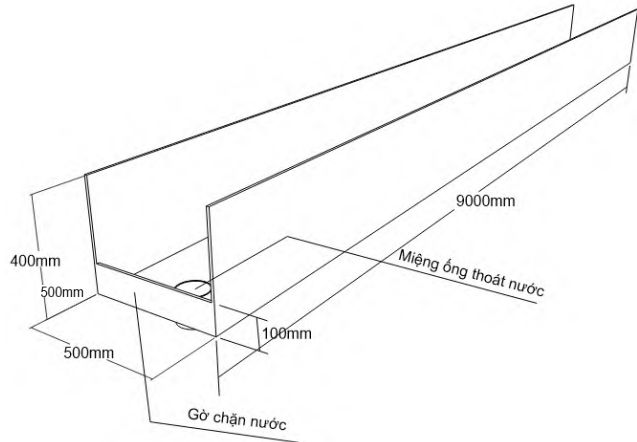
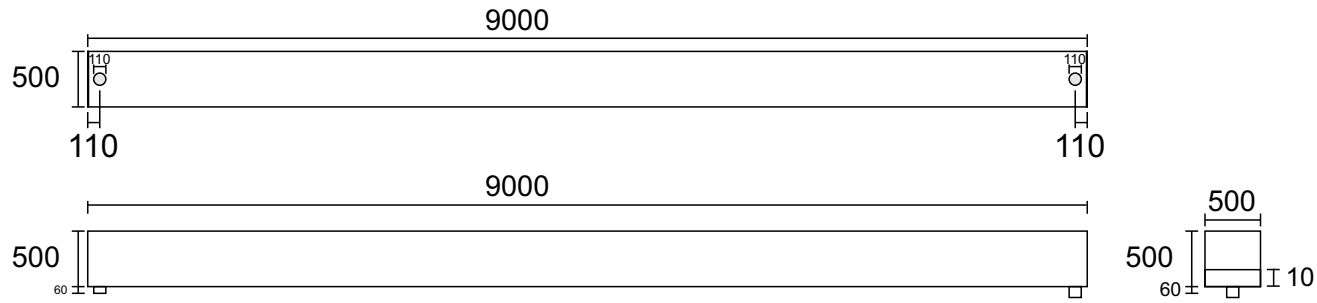

MÁNG THOÁT NƯỚC: 7

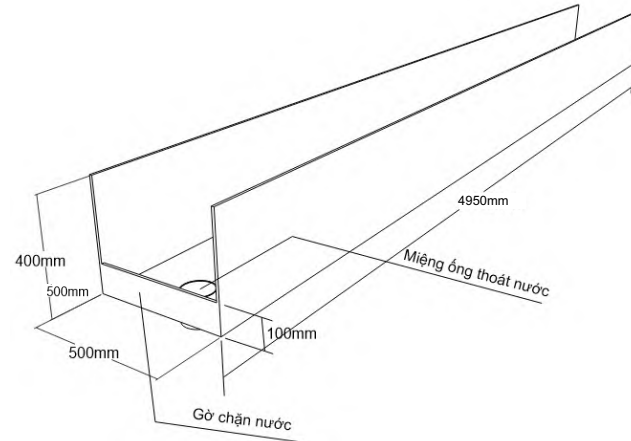
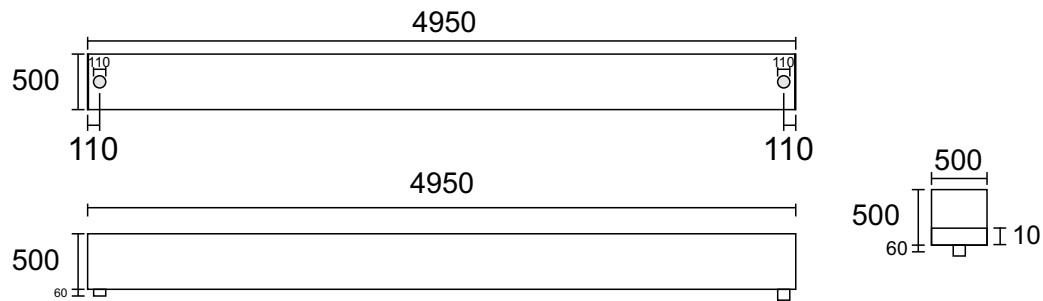

HỒ SƠ THIẾT KẾ

HỘI CHỢ TRIỂN LÃM
HÀNG CÔNG NGHIỆP NÔNG THÔN
KHƠI NGUỒN ĐỔI MỚI, THÚC ĐẨY
THƯƠNG HIỆU VIỆT NĂM 2025

THIẾT KẾ TỔNG THỂ, CHI TIẾT
KỸ THUẬT, CÁC HÀNG MỤC
HỘI CHỢ TRIỂN LÃM

CHỦ ĐẦU TƯ

TRUNG TÂM ĐỔI MỚI SÁNG TẠO
VÀ KHUYẾN CÔNG
KINH DOANH CHUYÊN ĐỀ KINH VÀ KHUYẾN CÔNG

ĐƠN VỊ THIẾT KẾ

CÔNG TY CP ĐẦU TƯ
VÀ THƯƠNG MẠI FEMOR



Bà Nguyễn Thủy Tiên

CHỦ TRÌ

Ông Nguyễn Mạnh Thành

THIẾT KẾ

Bà Vũ Kim Hương

HOÀN THÀNH

Năm 2025

NHÀ TIỀN CHẾ

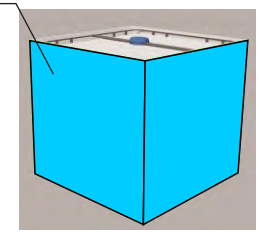
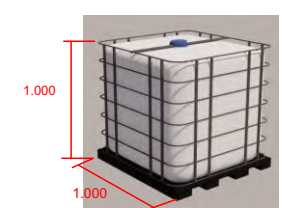
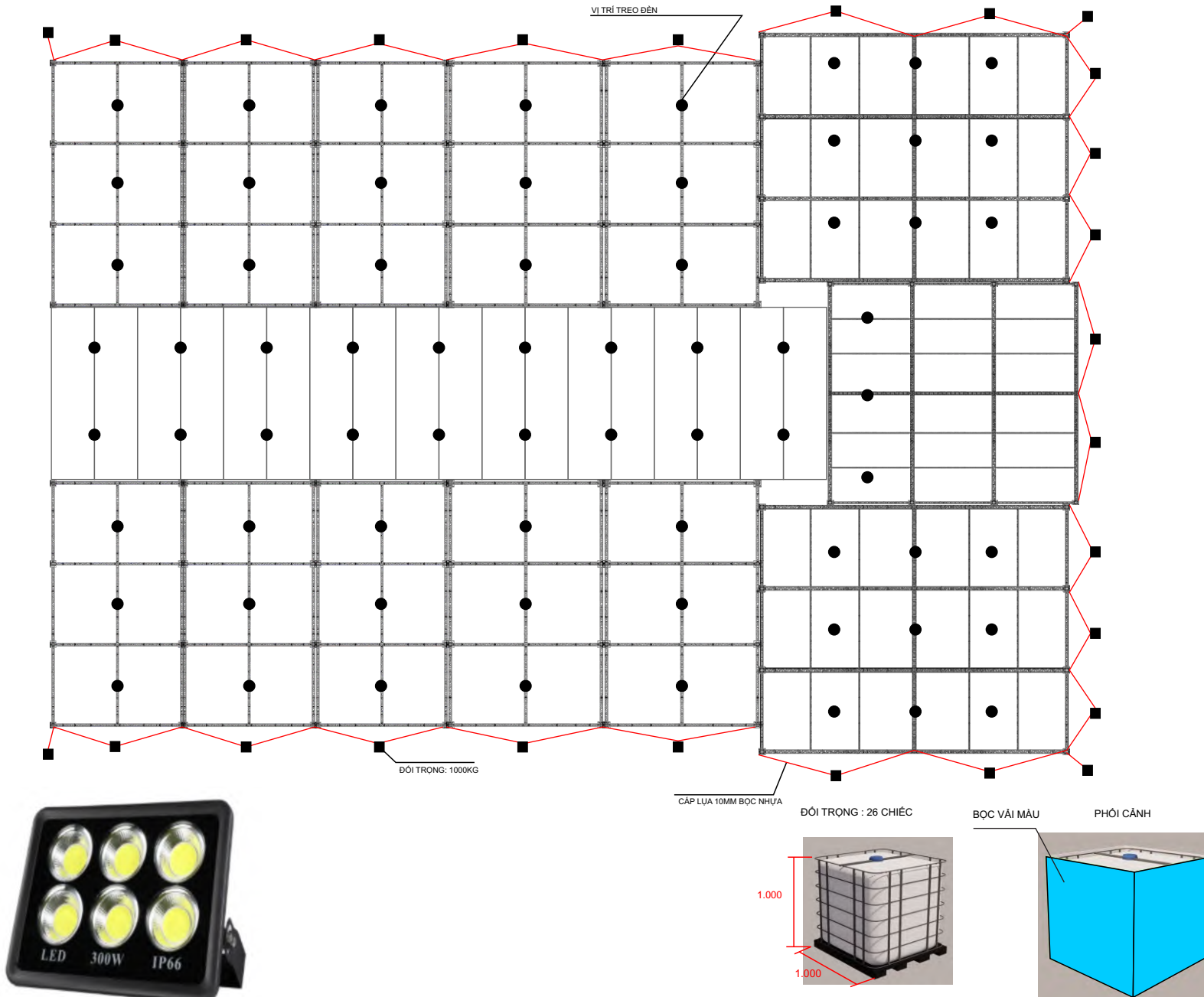

ĐÈN PHA (300W) SẼ SỬ DỤNG TRONG NHÀ TIỀN CHẾ 1
SỐ LƯỢNG: 69 CHIẾC

HỒ SƠ THIẾT KẾ

HỘI CHỢ TRIỂN LÃM
HÀNG CÔNG NGHIỆP NÔNG THÔN
KHƠI NGUỒN ĐỔI MỚI, THỰC ĐẨY
THƯƠNG HIỆU VIỆT NĂM 2025

THIẾT KẾ TỔNG THỂ, CHI TIẾT
KỸ THUẬT, CÁC HÀNG MỤC
HỘI CHỢ TRIỂN LÃM

CHỦ ĐẦU TƯ

TRUNG TÂM ĐỔI MỚI SÁNG TẠO

VÀ KHUYẾN CÔNG

TRUNG ƯƠNG

ĐƠN VỊ THIẾT KẾ

CÔNG TY CP ĐẦU TƯ
VÀ THƯƠNG MẠI FEMOR

CÔNG TY
CỔ PHẦN
ĐẦU TƯ VÀ THƯƠNG MẠI
FEMOR

Bà Nguyễn Thủy Tiên

CHỦ TRÌ

Ông Nguyễn Mạnh Thành

THIẾT KẾ

Bà Vũ Kim Hương

HOÀN THÀNH

Năm 2025

TRANG TRÍ MẶT TIỀN NHÀ TIỀN CHẾ

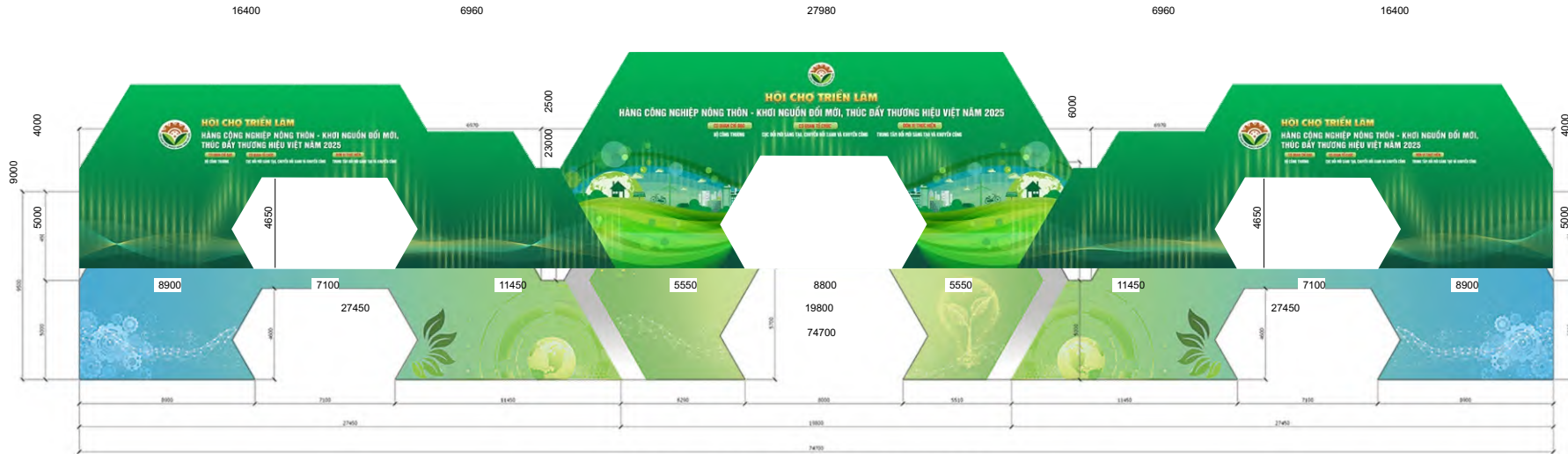

KÍCH THƯỚC CHI TIẾT TRANG TRÍ MẶT TIỀN KHU



KÍCH THƯỚC: 74.700 X 11.000
 CHẤT LIỆU: MẶT TRƯỚC CĂNG BẠT HIFLEX ĐỀ GHI (CÓ NỘI DUNG)
 MẶT SAU CĂNG BẠT TRẮNG
 KHUNG SẮT: KHUNG CHỊU LỰC HỘP 40MM X 40MM X 1.4MM (DÀY)
 KHUNG XƯƠNG PHỤ: 20MM X 20MM X 1.2MM (DÀY)
 SỐ LƯỢNG: 1 CHIẾC
 DIỆN TÍCH: 821.7m²

MẶT ĐỨNG TỔNG THỂ (TRANG TRÍ MẶT TIỀN KHU, CÔNG CHÍNH, CÔNG PHỤ (1+2))

TRANG TRÍ MẶT SAU NHÀ TIỀN CHẾ

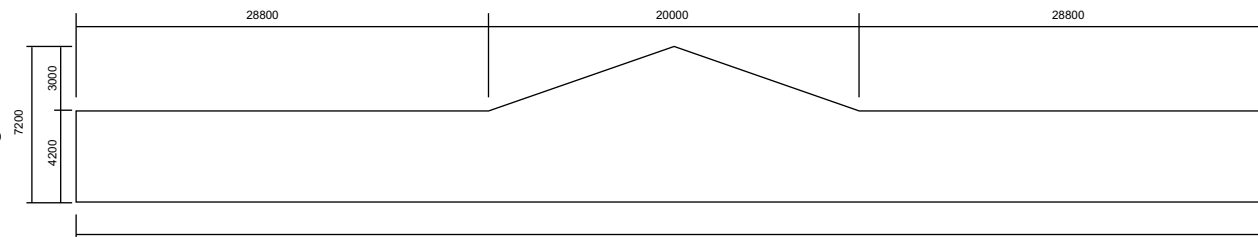

KÍCH THƯỚC: 77.600 X 7.200
 CHẤT LIỆU: CĂNG BẠT TRẮNG KHÔNG NỘI DUNG (1 MẶT)
 KHUNG SẮT: KHUNG CHỊU LỰC HỘP 40MM X 40MM X 1.4MM (DÀY)
 KHUNG XƯƠNG PHỤ: 20MM X 20MM X 1.2MM (DÀY)
 SỐ LƯỢNG: 1 CHIẾC
 DIỆN TÍCH: 558.72M²

HỒ SƠ THIẾT KẾ

HỘI CHỢ TRIỂN LÃM
 HÀNG CÔNG NGHIỆP NÔNG THÔN
 KHƠI NGUỒN ĐỔI MỚI, THÚC ĐẨY
 THƯƠNG HIỆU VIỆT NĂM 2025

THIẾT KẾ TỔNG THỂ, CHI TIẾT
 KỸ THUẬT, CÁC HÀNG MỤC
 HỘI CHỢ TRIỂN LÃM

CHỦ ĐẦU TƯ

TRUNG TÂM ĐỔI MỚI SÁNG TẠO
 VÀ KHUYẾN CÔNG
 VIỆT NAM

ĐƠN VỊ THIẾT KẾ

CÔNG TY CP ĐẦU TƯ
 VÀ THƯƠNG MẠI FEMOR

CÔNG TY
 CỔ PHẦN
 ĐẦU TƯ VÀ THƯƠNG MẠI
 FEMOR

Bà Nguyễn Thủy Tiên

CHỦ TRÌ

Ông Nguyễn Mạnh Thành

THIẾT KẾ

Bà Vũ Kim Hương

HOÀN THÀNH

Năm 2025

KÍCH THƯỚC CÔNG CHÍNH

CÔNG CHÍNH



PHỐI CẢNH CÔNG CHÍNH

VỊ TRÍ TREO ĐÈN

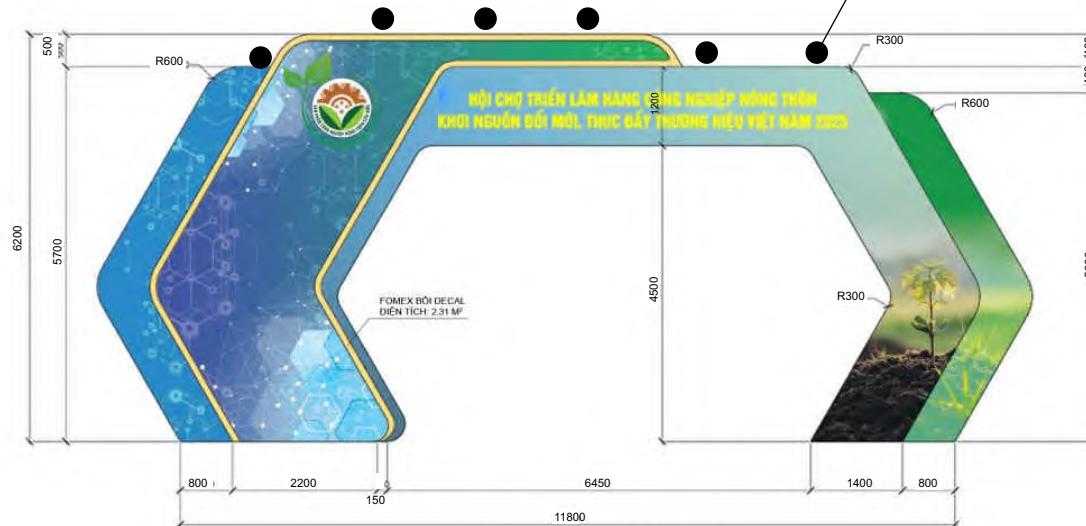

KÍCH THƯỚC CHI TIẾT CÔNG CHÍNH

- CHI TIẾT CÔNG CHÍNH:
- CHẤT LIỆU: KHUNG SẮT, FOMEX BÓI DECAL.
 - KHUNG SẮT: KHUNG CHỊU LỰC HỘP 40MM X 40MM X 1.4MM (DÀY).
 - XƯƠNG PHỤ: 20MM X 20MM X 1.2MM (DÀY).
 - SỐ LƯỢNG: 1 CHIẾC.

HỒ SƠ THIẾT KẾ

HỘI CHỢ TRIỂN LÃM
HÀNG CÔNG NGHIỆP NÔNG THÔN
KHƠI NGUỒN ĐỔI MỚI, THỰC ĐẨY
THƯƠNG HIỆU VIỆT NĂM 2025

THIẾT KẾ TỔNG THỂ, CHI TIẾT
KỸ THUẬT, CÁC HÀNG MỤC
HỘI CHỢ TRIỂN LÃM

CHỦ ĐẦU TƯ

TRUNG TÂM ĐỔI MỚI SÁNG TẠO
VÀ KHUYẾN CÔNG
VIA KHUYẾN CÔNG

ĐƠN VỊ THIẾT KẾ

CÔNG TY CP ĐẦU TƯ
VÀ THƯƠNG MẠI FEMOR

CÔNG TY
CỔ PHẦN
ĐẦU TƯ VÀ THƯƠNG MẠI
FEMOR

Bà Nguyễn Thủy Tiên

CHỦ TRÌ

Ông Nguyễn Mạnh Thành

THIẾT KẾ

Bà Vũ Kim Hương

HOÀN THÀNH

Năm 2025

KÍCH THƯỚC CÔNG CHÍNH

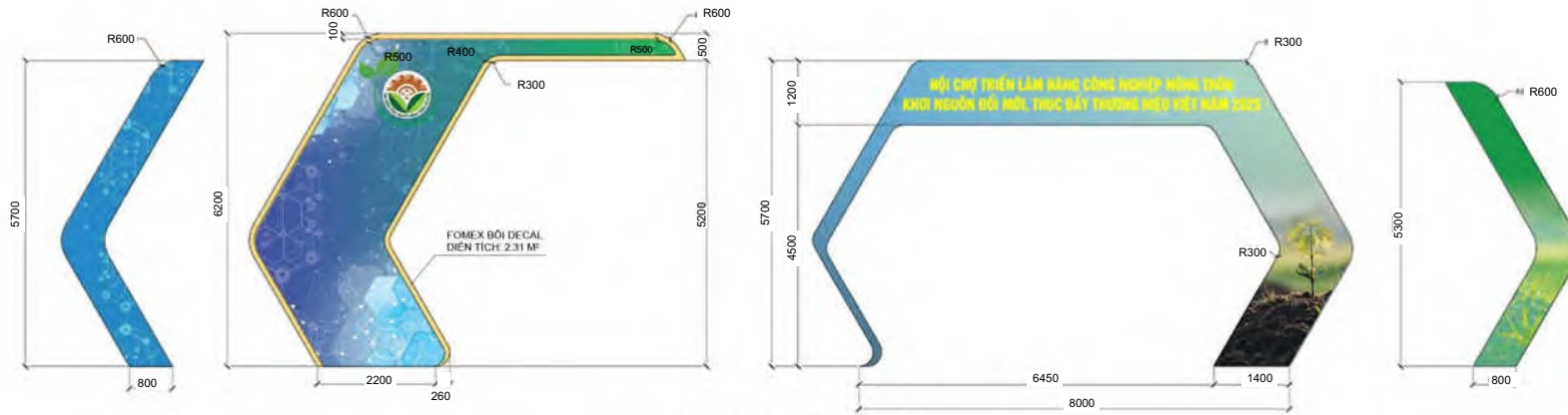

MẶT ĐỪNG CHI TIẾT CÔNG CHÍNH

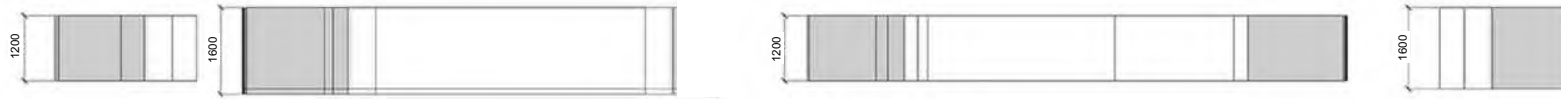

MẶT BẰNG CHI TIẾT CÔNG CHÍNH



MẶT ĐỪNG MODEL ROBOT



MẶT ĐỪNG MODEL 2025

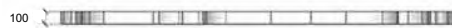

MẶT BẰNG MODEL ROBOT



MẶT BẰNG MODEL 2025

CHI TIẾT MODEL ROBOT

- CHẤT LIỆU: KHUNG SẮT (20MM X 20MM X 1.2MM DÀY) ÓP FORMEX BÓI DECAL

SỐ LƯỢNG: 1 CHIẾC

CHI TIẾT MODEL SỐ "2025"

- CHẤT LIỆU: KHUNG SẮT (20MM X 20MM X 1.2MM DÀY) ÓP FORMEX BÓI DECAL

SỐ LƯỢNG: 1 CHIẾC

HỒ SƠ THIẾT KẾ

HỘI CHỢ TRIỂN LÃM
HÀNG CÔNG NGHIỆP NÔNG THÔN
KHƠI NGUỒN ĐỔI MỚI, THỰC ĐẨY
THƯƠNG HIỆU VIỆT NĂM 2025

THIẾT KẾ TỔNG THỂ, CHI TIẾT
KỸ THUẬT, CÁC HÀNG MỤC
HỘI CHỢ TRIỂN LÃM

CHỦ ĐẦU TƯ

TRUNG TÂM BỒI DƯỠNG SÁNG TẠO
VÀ KHUYẾN CÔNG
VIA KHUYẾN CÔNG

ĐƠN VỊ THIẾT KẾ

CÔNG TY CP ĐẦU TƯ
VÀ THƯƠNG MẠI FEMOR

CÔNG TY
CỔ PHẦN
ĐẦU TƯ VÀ THƯƠNG MẠI
FEMOR

Bà Nguyễn Thủy Tiên

CHỦ TRÌ

Ông Nguyễn Mạnh Thành

THIẾT KẾ

Bà Vũ Kim Hương

HOÀN THÀNH

Năm 2025

CỔNG PHỤ 1 VÀ 2



HỒ SƠ THIẾT KẾ

HỘI CHỢ TRIỂN LÃM
HÀNG CÔNG NGHIỆP NÔNG THÔN
KHAI NGUỒN ĐỔI MỚI, THÚC ĐẨY
THƯƠNG HIỆU VIỆT NĂM 2025

THIẾT KẾ TỔNG THỂ, CHI TIẾT
KỸ THUẬT, CÁC HÀNG MỤC
HỘI CHỢ TRIỂN LÃM

CHỦ ĐẦU TƯ

TRUNG TÂM ĐỔI MỚI SÁNG TẠO
VÀ KHUYẾN CÔNG

ĐƠN VỊ THIẾT KẾ

CÔNG TY CP ĐẦU TƯ
VÀ THƯƠNG MẠI FEMOR

CÔNG TY
CỔ PHẦN
ĐẦU TƯ VÀ THƯƠNG MẠI
FEMOR

Bà Nguyễn Thủy Tiên

CHỦ TRÌ

Ông Nguyễn Mạnh Thành

THIẾT KẾ

Bà Vũ Kim Hương

HOÀN THÀNH

Năm 2025

KÍCH THƯỚC CÔNG PHỤ 1 VÀ 2

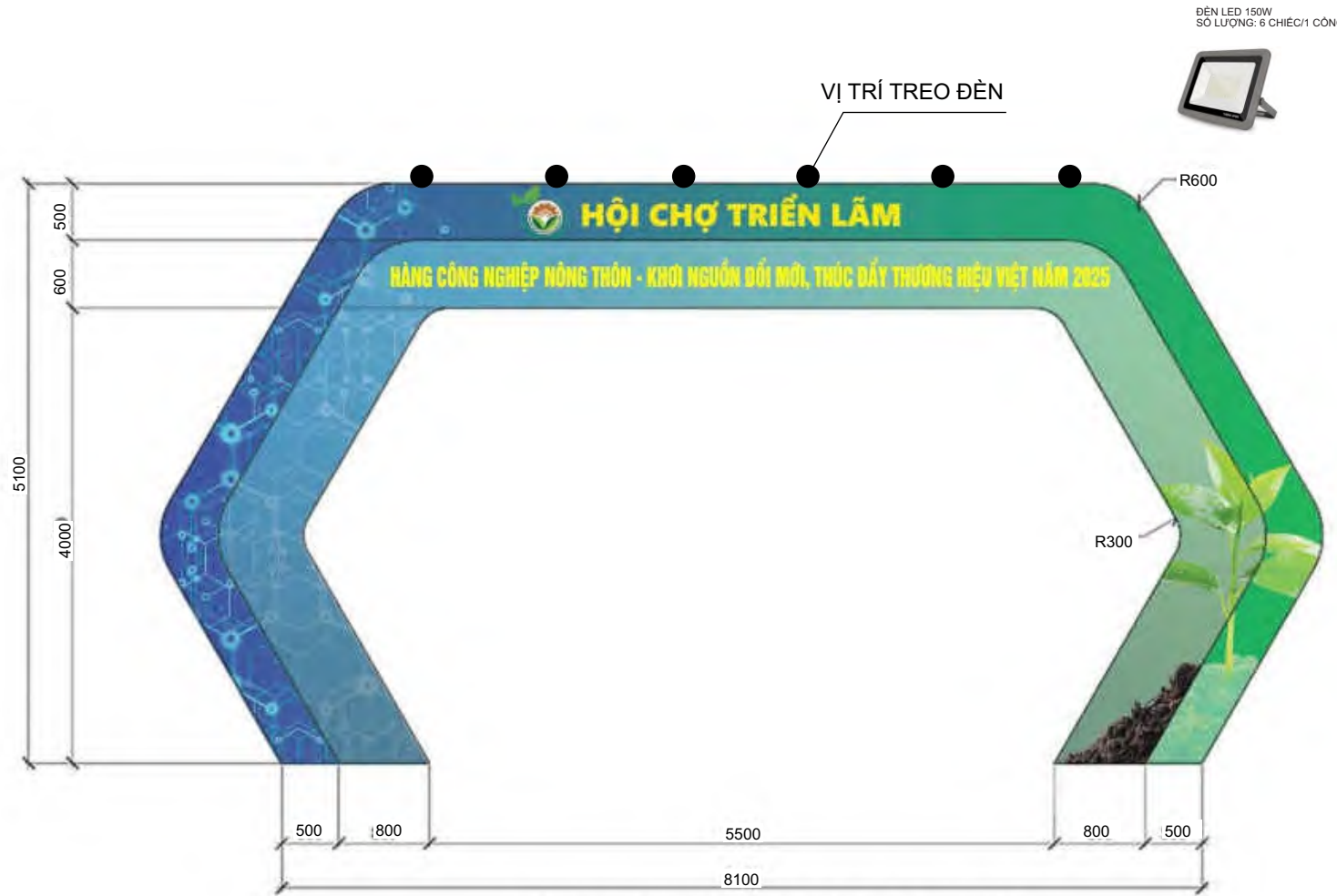

KÍCH THƯỚC CHI TIẾT CÔNG PHỤ (1+2)

CHI TIẾT CÔNG PHỤ (1+2):

- CHẤT LIỆU: KHUNG SẮT CĂNG BÁT HIFLEX ĐỂ GHI.
- KHUNG SẮT: KHUNG CHỊU LỰC HỘP 40MM X 40MM X 1.4MM (DÀY).
- XƯƠNG PHỤ: 20MM X 20MM X 1.2MM (DÀY).
- SỐ LƯỢNG: 1 CHIẾC.

HỒ SƠ THIẾT KẾ

HỘI CHỢ TRIỂN LÃM
HÀNG CÔNG NGHIỆP NÔNG THÔN
KHƠI NGUỒN ĐỔI MỚI, THỨC DẨY
THƯƠNG HIỆU VIỆT NĂM 2025

THIẾT KẾ TỔNG THỂ, CHI TIẾT
KỸ THUẬT, CÁC HÀNG MỤC
HỘI CHỢ TRIỂN LÃM

CHỦ ĐẦU TƯ

TRUNG TÂM ĐỔI MỚI SÁNG TẠO
VÀ KHUYẾN CÔNG
VIA KHUYẾN CÔNG

ĐƠN VỊ THIẾT KẾ

CÔNG TY CP ĐẦU TƯ
VÀ THƯƠNG MẠI FEMOR

CÔNG TY
CỔ PHẦN
ĐẦU TƯ VÀ THƯƠNG MẠI
FEMOR

Bà Nguyễn Thủy Tiên

CHỦ TRÌ

Ông Nguyễn Mạnh Thành

THIẾT KẾ

Bà Vũ Kim Hương

HOÀN THÀNH

Năm 2025

KÍCH THƯỚC CÔNG PHỤ 1 VÀ 2

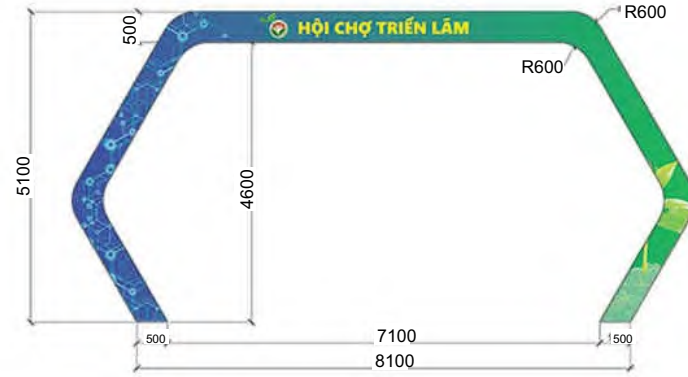
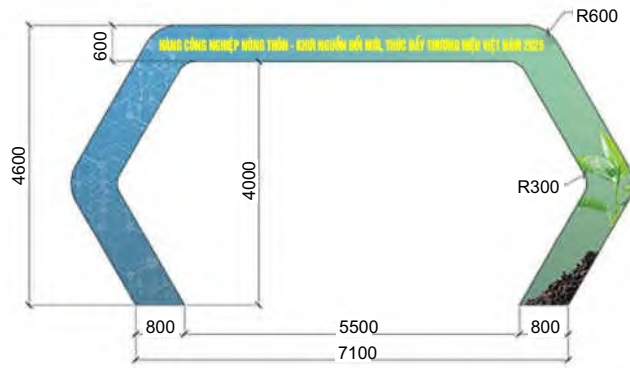

MẶT ĐỪNG CHI TIẾT CÔNG PHỤ (1+2)



MẶT BẰNG CHI TIẾT CÔNG PHỤ (1+2)

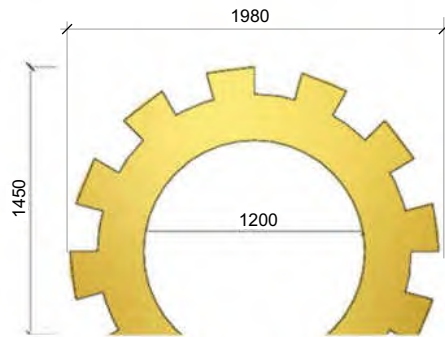

MẶT ĐỪNG MODEL BÁNH RĂNG 1

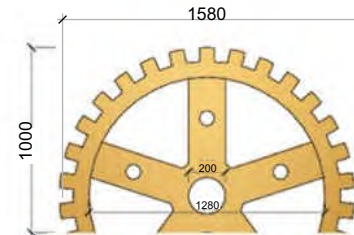

MẶT ĐỪNG MODEL BÁNH RĂNG 2

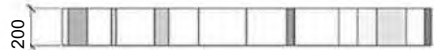

MẶT BẰNG MODEL BÁNH RĂNG 1



MẶT BẰNG MODEL BÁNH RĂNG 2

CHI TIẾT MODEL BÁNH RĂNG 1:
 - CHẤT LIỆU: KHUNG SẮT ẮP FOMEX BÔI DECAL.
 - SỐ LƯỢNG: 2 CHIẾC/CÔNG
 CHI TIẾT MODEL BÁNH RĂNG 2:
 - CHẤT LIỆU: KHUNG SẮT ẮP FOMEX BÔI DECAL.
 - SỐ LƯỢNG: 2 CHIẾC/CÔNG
 QUY CÁCH ĐỐI VỚI KHUNG SẮT:
 KHUNG SẮT HỢP 20MM X 20MM X 1.2MM DÀY

HỒ SƠ THIẾT KẾ

HỘI CHỢ TRIỂN LÃM
 HÀNG CÔNG NGHIỆP NÔNG THÔN
 KHƠI NGUỒN ĐỜI MỚI, THúc ĐẨY
 TĂNG TRƯỞNG LỢI VỢI NĂM 2025

THIẾT KẾ TỔNG THỂ, CHI TIẾT
 KỸ THUẬT, CÁC HÀNG MỤC
 HỘI CHỢ TRIỂN LÃM

CHỦ ĐẦU TƯ

TRUNG TÂM ĐỒ MÔI SÁNG TẠO
 VÀ KHUYẾN CÔNG

ĐƠN VỊ THIẾT KẾ

CÔNG TY CP ĐẦU TƯ
 VÀ THƯƠNG MẠI FEMOR

M.S.D. (V): 0109814631 - C.T.C.P
 CÔNG TY
 CỔ PHẦN
 ĐẦU TƯ VÀ THƯƠNG MẠI
 FEMOR

Bà Nguyễn Thủy Tiên

CHỦ TRÌ

Ông Nguyễn Mạnh Thành

THIẾT KẾ

Bà Vũ Kim Hương

HOÀN THÀNH

Năm 2025

TIỂU CẢNH SỐ 1

PHỐI CẢNH TIỂU CẢNH

ĐÈN LED 150W
SỐ LƯỢNG: 8 CHIẾC



SÀN GỖ
KT: 12.000 X 5.000 X100 (CAO)



ĐÈN CHIẾU SÁNG



HỒ SƠ THIẾT KẾ

HỘI CHỢ TRIỂN LÃM
HÀNG CÔNG NGHIỆP NÔNG THÔN
KHƠI NGUỒN ĐỔI MỚI, THỰC ĐẨY
THƯƠNG HIỆU VIỆT NĂM 2025

THIẾT KẾ TỔNG THỂ, CHI TIẾT
KỸ THUẬT, CÁC HÀNG MỤC
HỘI CHỢ TRIỂN LÃM

CHỦ ĐẦU TƯ

TRUNG TÂM ĐỔI MỚI SÁNG TẠO
VÀ KHUYẾN CÔNG
VIA KHUYẾN CÔNG

ĐƠN VỊ THIẾT KẾ

CÔNG TY CP ĐẦU TƯ
VÀ THƯƠNG MẠI FEMOR

CÔNG TY
CỔ PHẦN
ĐẦU TƯ VÀ THƯƠNG MẠI
FEMOR

Bà Nguyễn Thủy Tiên

CHỦ TRÌ

Ông Nguyễn Mạnh Thành

THIẾT KẾ

Bà Vũ Kim Hương

HOÀN THÀNH

Năm 2025

KÍCH THƯỚC TIỂU CẢNH SỐ 1

TIỂU CẢNH SỐ 1

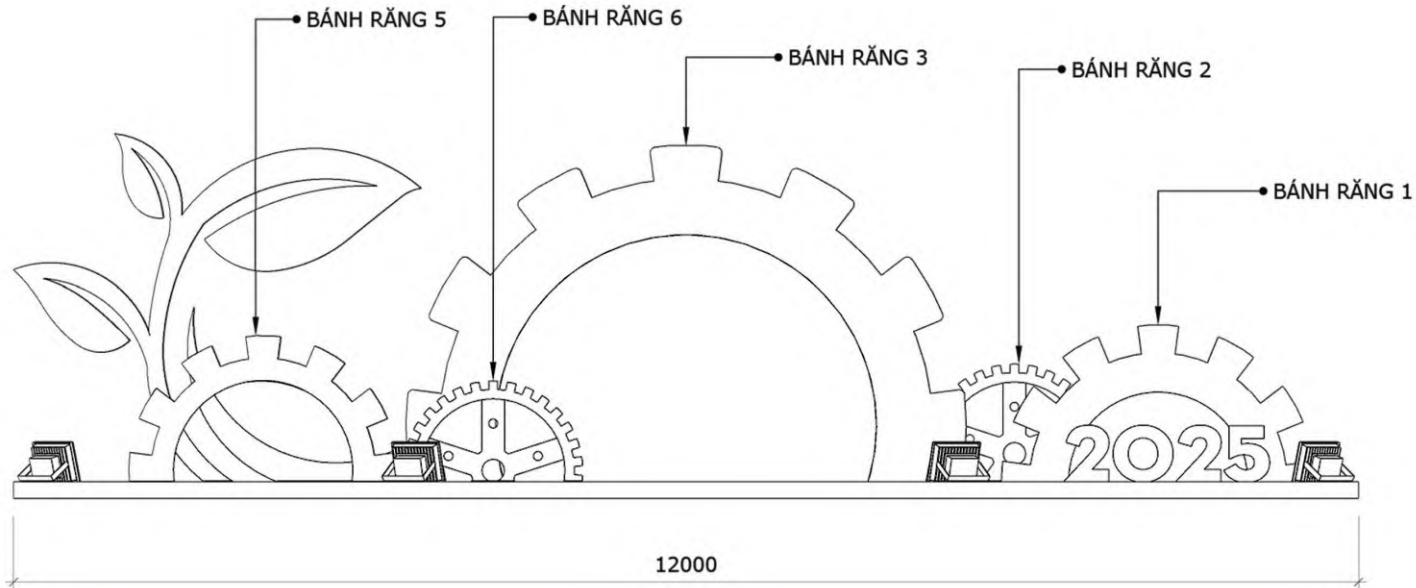
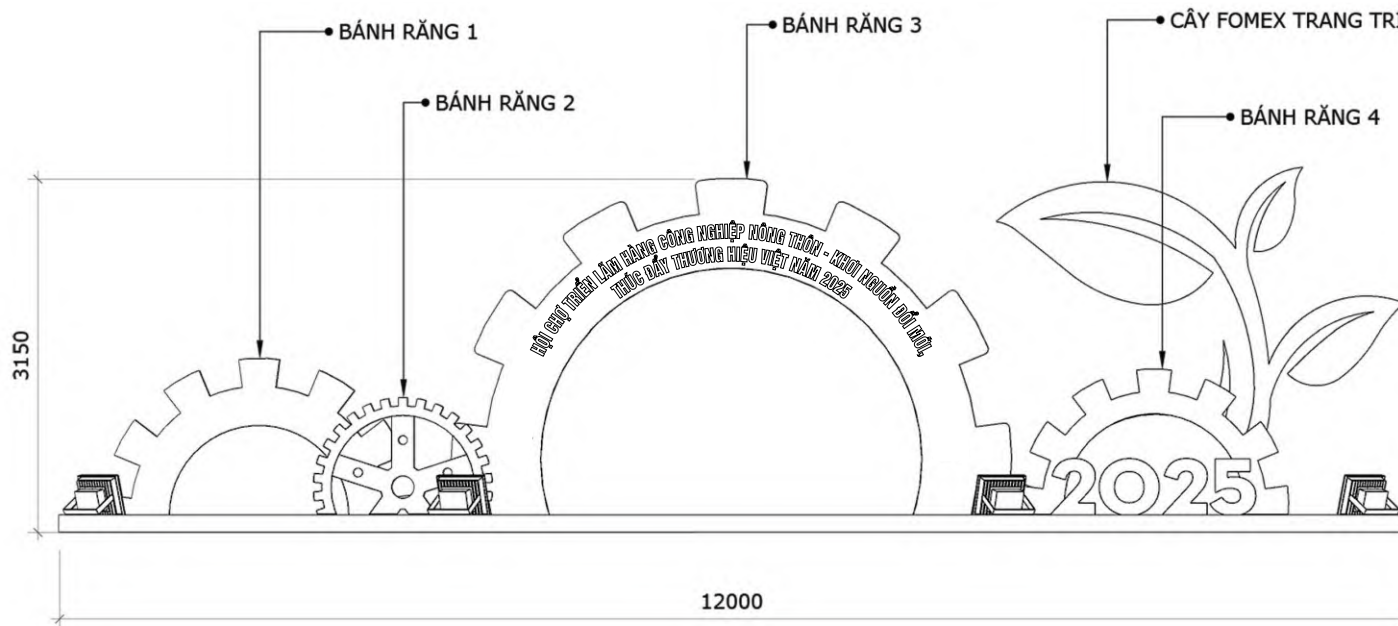

HỒ SƠ THIẾT KẾ

HỘI CHỢ TRIỂN LÃM
HÀNG CÔNG NGHIỆP NÔNG THÔN
KHƠI NGUỒN ĐỔI MỚI, THúc ĐẨY
THƯƠNG HIỆU VIỆT NĂM 2025

THIẾT KẾ TỔNG THỂ, CHI TIẾT
KỸ THUẬT, CÁC HÀNG MỤC
HỘI CHỢ TRIỂN LÃM

CHỦ ĐẦU TƯ

TRUNG TÂM ĐỔI MỚI SÁNG TẠO
VÀ KHUYẾN CÔNG
VIA KHUYẾN CÔNG

ĐƠN VỊ THIẾT KẾ

CÔNG TY CP ĐẦU TƯ
VÀ THƯƠNG MẠI FEMOR

CÔNG TY
CỔ PHẦN
ĐẦU TƯ VÀ THƯƠNG MẠI
FEMOR

Bà Nguyễn Thủy Tiên

CHỦ TRÌ

Ông Nguyễn Mạnh Thành

THIẾT KẾ

Bà Vũ Kim Hương

HOÀN THÀNH

Năm 2025

TIỂU CẢNH SỐ 1

KÍCH THƯỚC TIỂU CẢNH SỐ 1

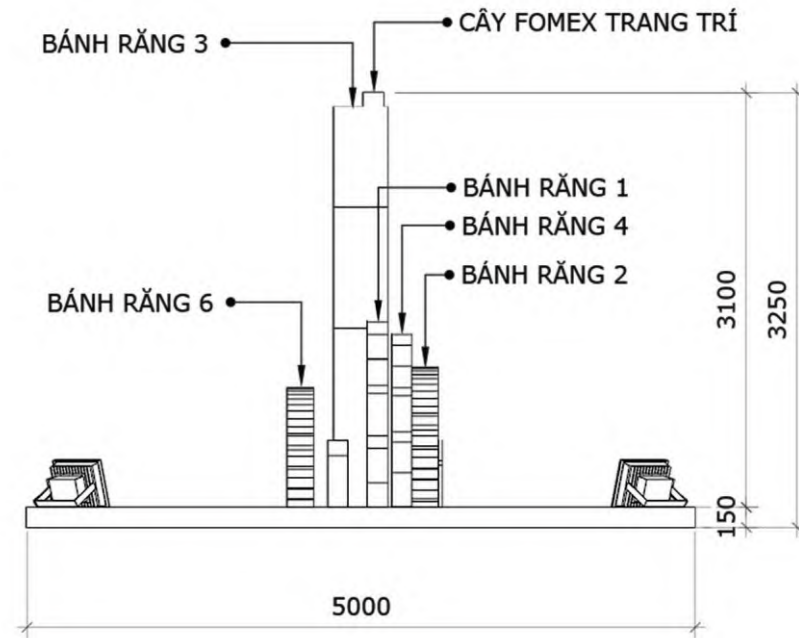
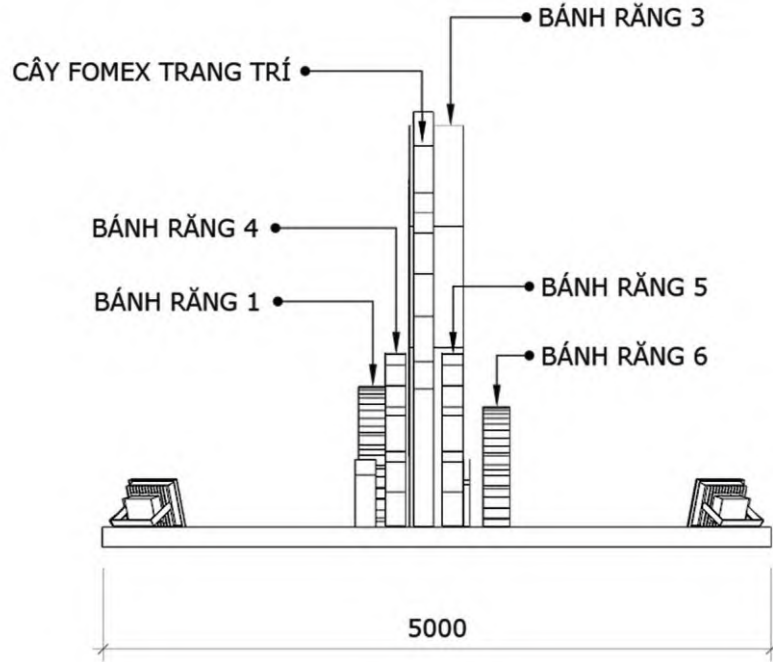

HỒ SƠ THIẾT KẾ

HỘI CHỢ TRIỂN LÃM
HÀNG CÔNG NGHIỆP NÔNG THÔN
KHƠI NGUỒN ĐỔI MỚI, THÚC ĐẨY
THƯƠNG HIỆU VIỆT NĂM 2025

THIẾT KẾ TỔNG THỂ, CHI TIẾT
KỸ THUẬT, CÁC HÀNG MỤC
HỘI CHỢ TRIỂN LÃM

CHỦ ĐẦU TƯ

TRUNG TÂM ĐỔI MỚI SÁNG TẠO
VÀ KHUYẾN CÔNG
VIA KHUYẾN CÔNG

ĐƠN VỊ THIẾT KẾ

CÔNG TY CP ĐẦU TƯ
VÀ THƯƠNG MẠI FEMOR

M.S.D.N: 0109814631 - C.T.C.P
CÔNG TY
CỔ PHẦN
GIÁM ĐỐC
ĐẦU TƯ VÀ THƯƠNG MẠI
FEMOR

Bà Nguyễn Thủy Tiên

CHỦ TRÌ

Ông Nguyễn Mạnh Thành

THIẾT KẾ

Bà Vũ Kim Hương

HOÀN THÀNH

Năm 2025

TIỂU CẢNH SỐ 1

KÍCH THƯỚC TIỂU CẢNH

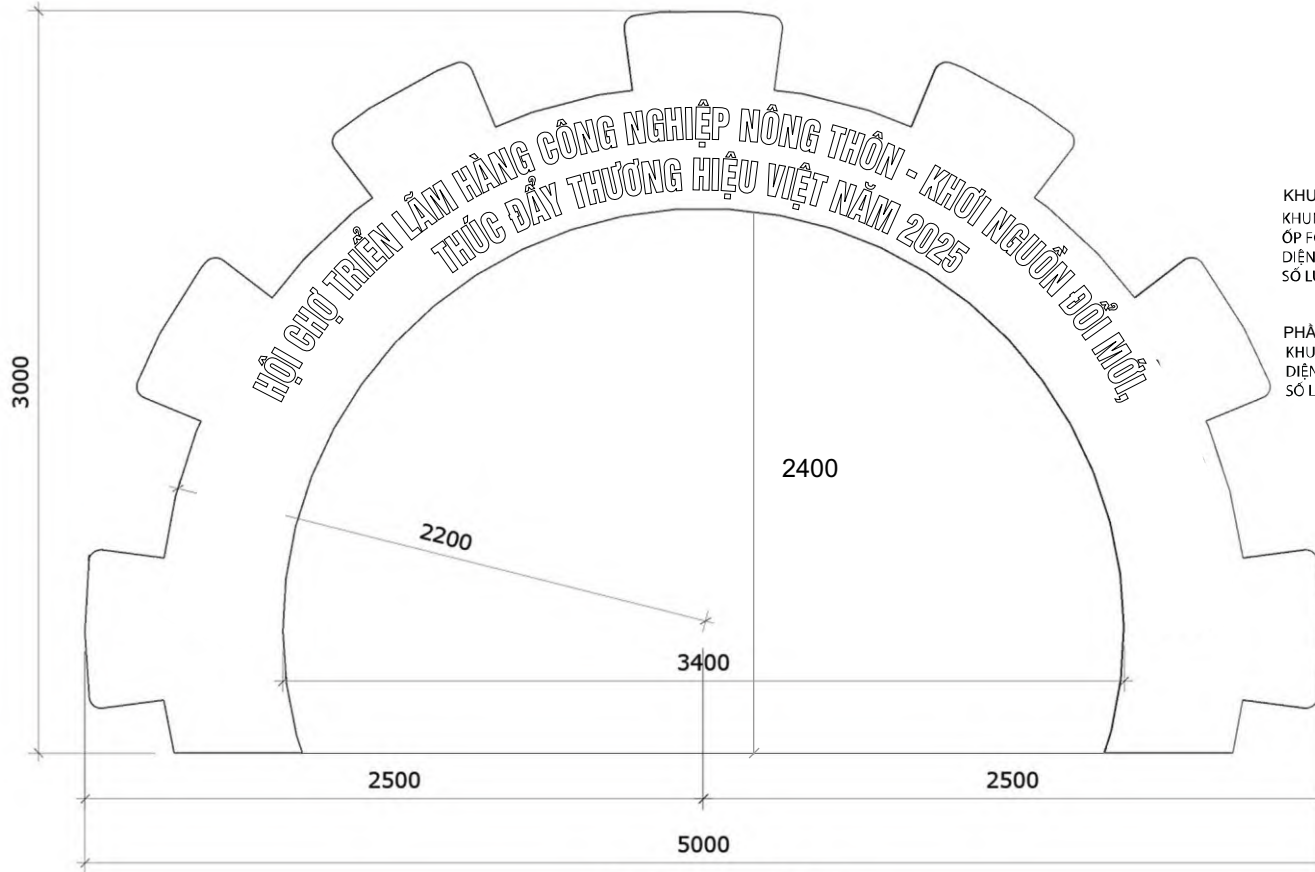

KHUNG VIÊN NGOÀI:
KHUNG SẮT HỘP 20 X 20 X 1.2MM DÀY.
ÓP FOMEX 5MM, BÓI DECAL 2 MẶT.
DIỆN TÍCH: 17.6M²/HỆ.
SỐ LƯỢNG: 1 HỆ.

PHẦN TRONG:
KHUNG SẮT CĂNG BÁT HIFLEX ĐỂ GHI (2 MẶT).
DIỆN TÍCH: 6.43M²/TẤM.
SỐ LƯỢNG: 2 TẤM.

BÁNH RĂNG 3 - DÀY 400

HỒ SƠ THIẾT KẾ

HỘI CHỢ TRIỂN LÃM
HÀNG CÔNG NGHIỆP NÔNG THÔN
KHƠI NGUỒN ĐỔI MỚI, THỨC ĐẨY
THƯƠNG HIỆU VIỆT NĂM 2025

THIẾT KẾ TỔNG THỂ, CHI TIẾT
KỸ THUẬT, CÁC HÀNG MỤC
HỘI CHỢ TRIỂN LÃM

CHỦ ĐẦU TƯ

TRUNG TÂM ĐỔI MỚI SÁNG TẠO
VÀ KHUYẾN CÔNG
VIA KHUYẾN CÔNG

ĐƠN VỊ THIẾT KẾ

CÔNG TY CP ĐẦU TƯ
VÀ THƯƠNG MẠI FEMOR

M.S.D.N: 0109814631 - C.T.C.P
CÔNG TY
CƠ PHÂN
GIÁM ĐỐC
ĐẦU TƯ VÀ THƯƠNG MẠI
FEMOR

Bà Nguyễn Thủy Tiên

CHỦ TRÌ

Ông Nguyễn Mạnh Thành

THIẾT KẾ

Bà Vũ Kim Hương

HOÀN THÀNH

Năm 2025

KÍCH THƯỚC TIỂU CẢNH

TIỂU CẢNH SỐ 1

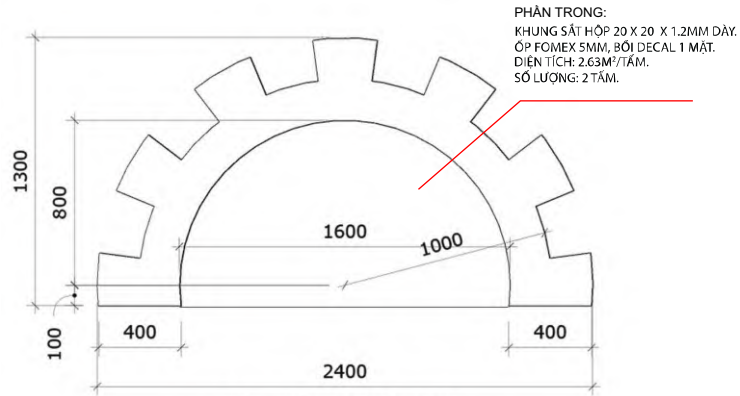

BÁNH RĂNG 1 - DÀY 150

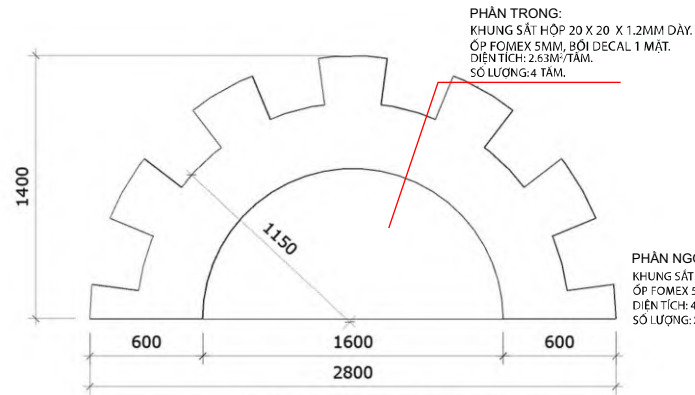

BÁNH RĂNG 4 VÀ 5 - DÀY 150

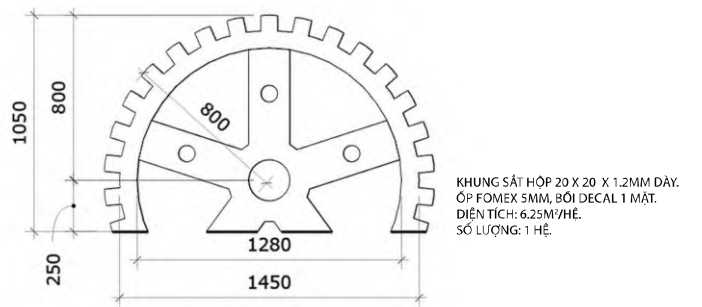

BÁNH RĂNG 2 - DÀY 200

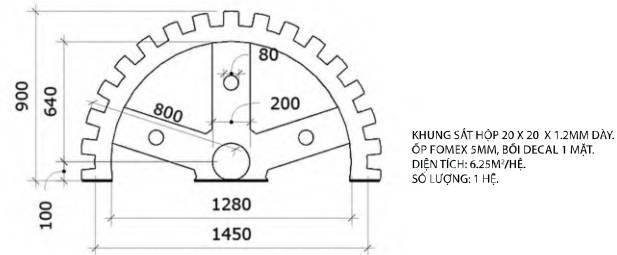

BÁNH RĂNG 6 - DÀY 200

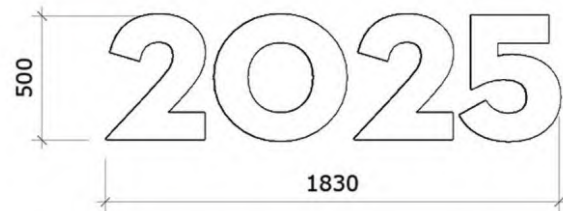

CHỮ SỐ TRANG TRÍ - SỐ LƯỢNG 2 - DÀY 150

FOMEX 10MM CẮT CNC

KHUNG SẮT HỘP 20 X 20 X 1.2MM DÀY.
ỚP FOMEX 5MM, BÓI DECAL 1 MẶT.
DIỆN TÍCH: 11.21M²/HỆ.
SỐ LƯỢNG: 1 HỆ.

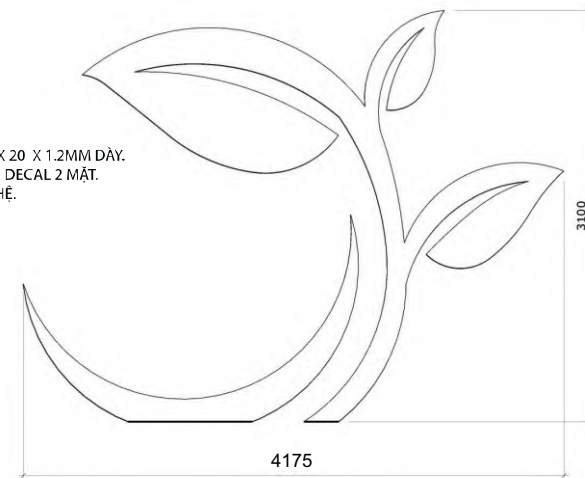

CÂY TRANG TRÍ - DÀY 150

HỒ SƠ THIẾT KẾ

HỘI CHỢ TRIỂN LÃM
HÀNG CÔNG NGHIỆP NÔNG THÔN
KHƠI NGUỒN ĐỔI MỚI, THÚC ĐẨY
THƯƠNG HIỆU VIỆT NĂM 2025

THIẾT KẾ TỔNG THỂ, CHI TIẾT
KỸ THUẬT, CÁC HÀNG MỤC
HỘI CHỢ TRIỂN LÃM

CHỦ ĐẦU TƯ

TRUNG TÂM BỒI DƯỠNG SÁNG TẠO

VA KHUYẾN CÔNG

VA KHUYẾN CÔNG

CHUYÊN ĐỔI KỸ THUẬT VÀ KHUYẾN CÔNG

ĐƠN VỊ THIẾT KẾ

CÔNG TY CP ĐẦU TƯ

VÀ THƯƠNG MẠI FEMOR



Bà Nguyễn Thủy Tiên

CHỦ TRÌ

Ông Nguyễn Mạnh Thành

Ông Nguyễn Mạnh Thành

THIẾT KẾ

Bà Vũ Kim Hương

Bà Vũ Kim Hương

HOÀN THÀNH

Năm 2025

PHỐI CẢNH BỐ TRÍ CÁC KHU VỰC TRƯNG BÀY



HỒ SƠ THIẾT KẾ

HỘI CHỢ TRIỂN LÃM
HÀNG CÔNG NGHIỆP NÔNG THÔN
KHƠI NGUỒN ĐỔI MỚI, THÚC ĐẨY
THƯƠNG HIỆU VIỆT NĂM 2025

THIẾT KẾ TỔNG THỂ, CHI TIẾT
KỸ THUẬT, CÁC HẠNG MỤC
HỘI CHỢ TRIỂN LÃM

CHỦ ĐẦU TƯ

TRUNG TÂM ĐỔI MỚI SÁNG TẠO
VÀ KHUYẾN CÔNG

ĐƠN VỊ THIẾT KẾ

CÔNG TY CP ĐẦU TƯ
VÀ THƯƠNG MẠI FEMOR

CÔNG TY
CỔ PHẦN

GIÁM ĐỐC
ĐẦU TƯ VÀ THƯƠNG MẠI
FEMOR

Bà Nguyễn Thủy Tiên

CHỦ TRÌ

Ông Nguyễn Mạnh Thành

THIẾT KẾ

Bà Vũ Kim Hương

HOÀN THÀNH

Năm 2025

KÍCH THƯỚC GIAN HÀNG TIÊU CHUẨN



KÍCH THƯỚC GIAN HÀNG TIÊU CHUẨN

TRANG THIẾT BỊ ĐI KÈM GIAN HÀNG TIÊU CHUẨN:

Số lượng: 250 gian

- 1 bàn
- 2 ghế
- 01 bóng đèn, 01 ổ cắm 16A
- biển tên
- sọt rác

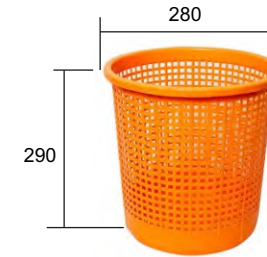

SỌT RÁC NHỰA (SỐ LƯỢNG: 1 CHIẾC/1 GIAN)

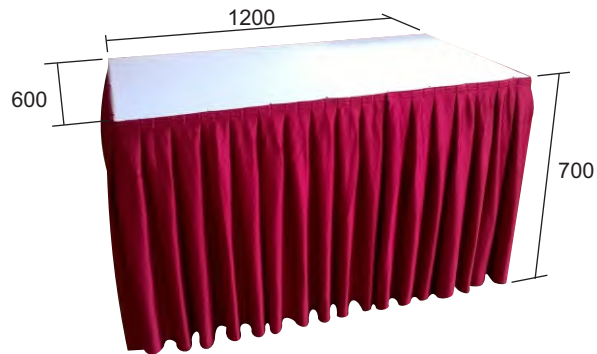

BÀN CÓ KHĂN PHỦ VÀ QUẦY ĐÓ (SỐ LƯỢNG: 1 CHIẾC/1 GIAN)



GHẾ CÓ KHĂN PHỦ VÀ THẮT NƠ (SỐ LƯỢNG: 2 CHIẾC/1 GIAN)

HỒ SƠ THIẾT KẾ

HỘI CHỢ TRIỂN LÃM
HÀNG CÔNG NGHIỆP NÔNG THÔN
KHƠI NGUỒN ĐỔI MỚI, THỰC ĐẨY
THƯƠNG HIỆU VIỆT NĂM 2025

THIẾT KẾ TỔNG THỂ, CHI TIẾT
KỸ THUẬT, CÁC HÀNG MỤC
HỘI CHỢ TRIỂN LÃM

CHỦ ĐẦU TƯ

TRUNG TÂM ĐỔI MỚI SÁNG TẠO
VÀ KHUYẾN CÔNG
VIA KHUYẾN CÔNG

ĐƠN VỊ THIẾT KẾ

CÔNG TY CP ĐẦU TƯ
VÀ THƯƠNG MẠI FEMOR

CÔNG TY
CỔ PHẦN
ĐẦU TƯ VÀ THƯƠNG MẠI
FEMOR

Bà Nguyễn Thủy Tiên

CHỦ TRÌ

Ông Nguyễn Mạnh Thành

THIẾT KẾ

Bà Vũ Kim Hương

HOÀN THÀNH

Năm 2025

KHU TRƯNG BÀY SẢN PHẨM TIÊU BIỂU



HỒ SƠ THIẾT KẾ

HỘI CHỢ TRIỂN LÃM
HÀNG CÔNG NGHIỆP NÔNG THÔN
KHƠI NGUỒN ĐỔI MỚI, THỰC ĐẨY
THƯƠNG HIỆU VIỆT NĂM 2025

THIẾT KẾ TỔNG THỂ, CHI TIẾT
KỸ THUẬT, CÁC HÀNG MỤC
HỘI CHỢ TRIỂN LÃM

CHỦ ĐẦU TƯ

TRUNG TÂM ĐỔI MỚI SÁNG TẠO
VÀ KHUYẾN CÔNG
VIA KHUYẾN CÔNG

ĐƠN VỊ THIẾT KẾ

CÔNG TY CP ĐẦU TƯ
VÀ THƯƠNG MẠI FEMOR

CÔNG TY
CỔ PHẦN
GIÁM ĐỐC
ĐẦU TƯ VÀ THƯƠNG MẠI
FEMOR

Bà Nguyễn Thủy Tiên

CHỦ TRÌ

Ông Nguyễn Mạnh Thành

THIẾT KẾ

Bà Vũ Kim Hương

HOÀN THÀNH

Năm 2025

CÁC HẠNG MỤC TRONG KHU TRƯNG BÀY SẢN PHẨM TIÊU BIỂU

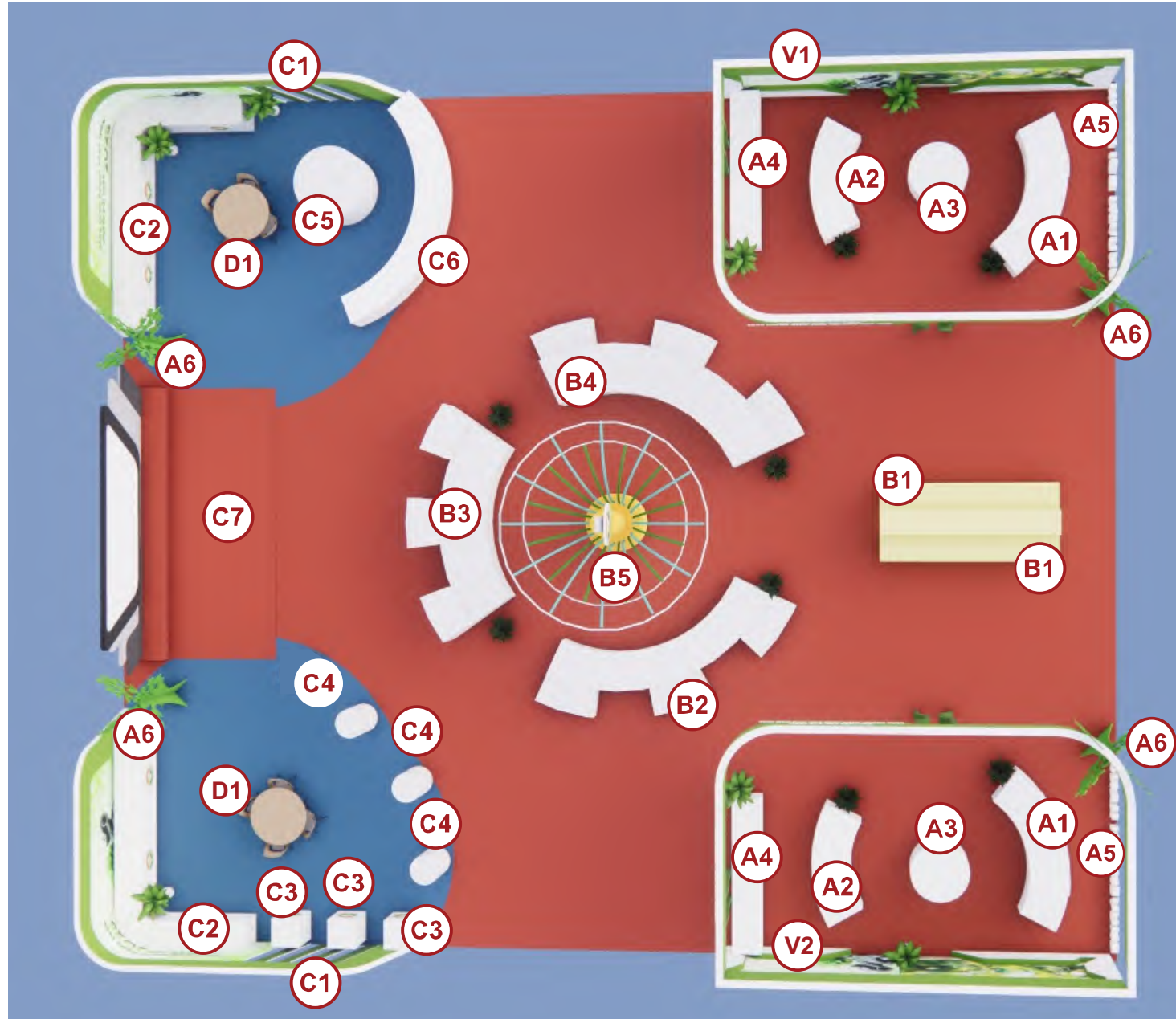

HỒ SƠ THIẾT KẾ

HỘI CHỢ TRIỂN LÃM
HÀNG CÔNG NGHIỆP NÔNG THÔN
KHƠI NGUỒN ĐỔI MỚI, THỰC ĐẨY
THƯƠNG HIỆU VIỆT NĂM 2025

THIẾT KẾ TỔNG THỂ, CHI TIẾT
KỸ THUẬT, CÁC HẠNG MỤC
HỘI CHỢ TRIỂN LÃM

CHỦ ĐẦU TƯ

TRUNG TÂM ĐỔI MỚI SÁNG TẠO
VÀ KHUYẾN CÔNG
VIA KHUYẾN CÔNG

ĐƠN VỊ THIẾT KẾ

CÔNG TY CP ĐẦU TƯ
VÀ THƯƠNG MẠI FEMOR

CÔNG TY
CỔ PHẦN
ĐẦU TƯ VÀ THƯƠNG MẠI
FEMOR

Bà Nguyễn Thủy Tiên

CHỦ TRÌ

Ông Nguyễn Mạnh Thành

THIẾT KẾ

Bà Vũ Kim Hương

HOÀN THÀNH

Năm 2025

KÍCH THƯỚC CHI TIẾT CÁC HANG MỤC

KÍCH THƯỚC BỤC A1

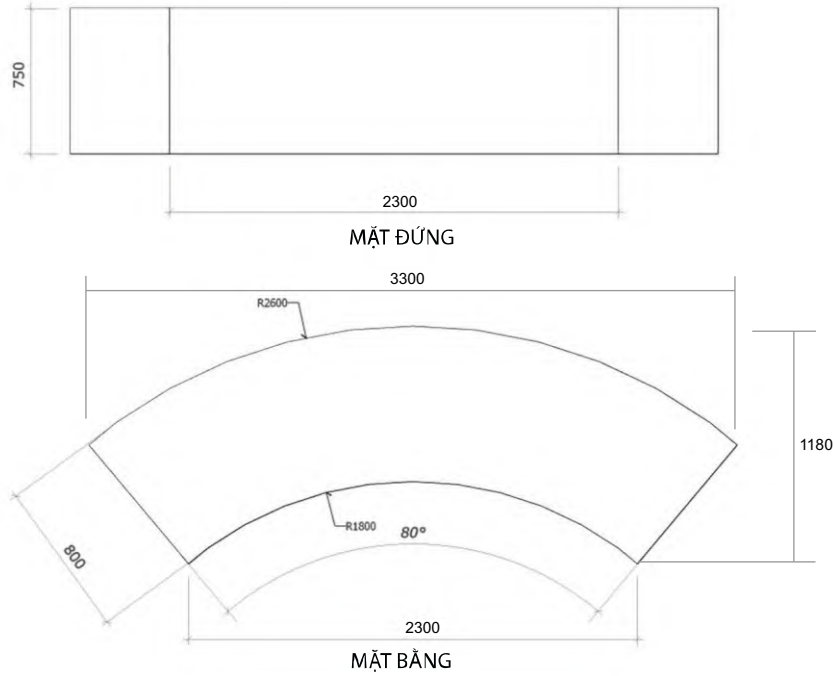

CHẤT LIỆU: KHUNG SẮT HỘP 20 X 20 X1.2MM DÀY.
 ỐP MDF (DÀY 9MM) CẮT CNC BÓI DECAL CÁN MỠ.
 DIỆN TÍCH: 10.7M²/1 HỀ.
 SỐ LƯỢNG: 2 HỀ BỤC.

KÍCH THƯỚC BỤC A2

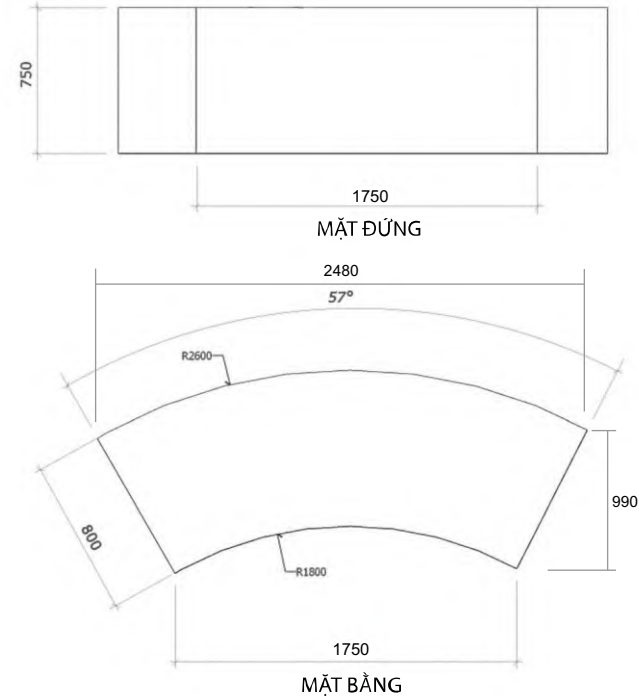

CHẤT LIỆU: KHUNG SẮT HỘP 20 X 20 X1.2MM DÀY.
 ỐP MDF (DÀY 9MM) CẮT CNC BÓI DECAL CÁN MỠ.
 DIỆN TÍCH: 8.12M²/1 HỀ.
 SỐ LƯỢNG: 2 HỀ BỤC.

KÍCH THƯỚC BỤC A3

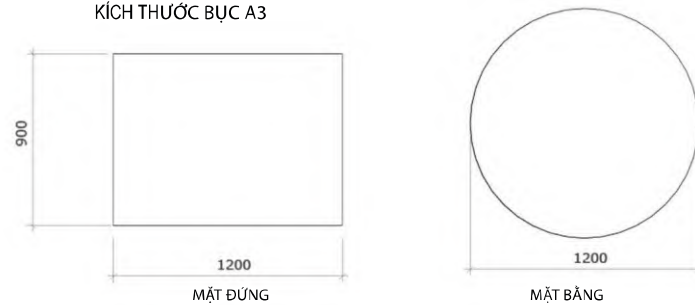

CHẤT LIỆU: KHUNG SẮT HỘP 20 X 20 X1.2MM DÀY.
 ỐP MDF (DÀY 9MM) CẮT CNC BÓI DECAL CÁN MỠ.
 DIỆN TÍCH: 4.25M²/1 HỀ.
 SỐ LƯỢNG: 2 HỀ BỤC.

HỒ SƠ THIẾT KẾ

HỘI CHỢ TRIỂN LÃM
 HÀNG CÔNG NGHIỆP NÔNG THÔN
 KHƠI NGUỒN ĐỔI MỚI, THÚC ĐẨY
 THƯƠNG HIỆU VIỆT NĂM 2025

THIẾT KẾ TỔNG THỂ, CHI TIẾT
 KỸ THUẬT, CÁC HANG MỤC
 HỘI CHỢ TRIỂN LÃM

CHỦ ĐẦU TƯ

TRUNG TÂM BỒI DƯỠNG SÁNG TẠO
 VÀ KHUYẾN CÔNG
 VÀ KHUYẾN CÔNG

ĐƠN VỊ THIẾT KẾ

CÔNG TY CP ĐẦU TƯ
 VÀ THƯƠNG MẠI FEMOR

M.S.D.Đ: 0109814631 - C.T.C.P
 CÔNG TY
 CỔ PHẦN
 ĐẦU TƯ VÀ THƯƠNG MẠI
 FEMOR

Bà Nguyễn Thủy Tiên

CHỦ TRƯ

Ông Nguyễn Mạnh Thành

THIẾT KẾ

Bà Vũ Kim Hương

HOÀN THÀNH

Năm 2025

KÍCH THƯỚC CHI TIẾT CÁC HẠNG MỤC

KÍCH THƯỚC BỤC A4



MẶT ĐỨNG



MẶT ĐỨNG BÊN

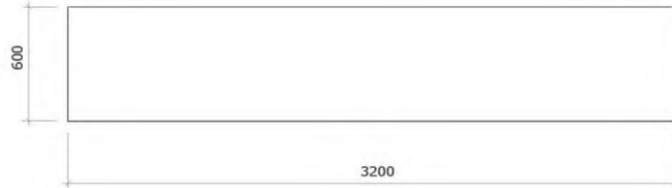

MẶT BẰNG

CHẤT LIỆU: KHUNG SẮT HỘP 20 X 20 X 1.2MM DÀY.
ỚP MDF (DÀY 9MM) CẮT CNC BÓI DECAL CÁN MỜ.
DIỆN TÍCH: 7.62M²/1 HỆ.
SỐ LƯỢNG: 2 HỆ BUC.

KÍCH THƯỚC A5

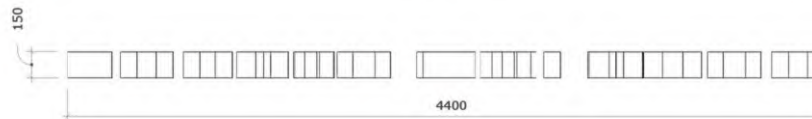

CHẤT LIỆU: FOMEX 5MM CẮT CMC
DIỆN TÍCH: 6M²/ BỘ (BAO GỒM CẢ MẶT SAU VÀ SƯỜN)
SỐ LƯỢNG: 2 BỘ

KÍCH THƯỚC A6

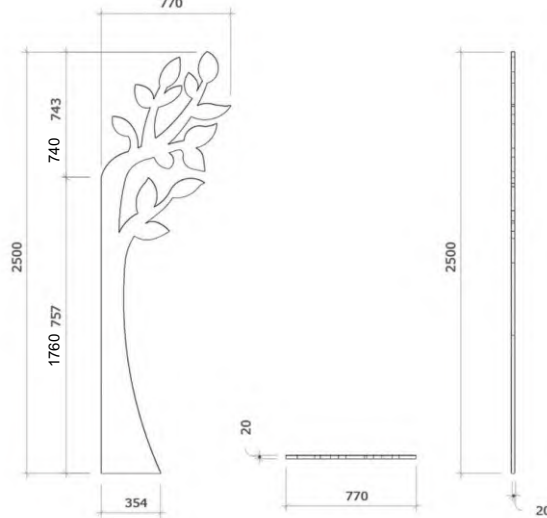

MẶT ĐỨNG

MẶT BẰNG

MẶT ĐỨNG BÊN

CHẤT LIỆU: PVC FOAM BOARD DÀY 20MM, CẮT CNC HÌNH CÂY (GHÉP 2 MẶT).
GẮN KẾT 2 MẶT: SỬ DỤNG KE GÓC KIM LOẠI HOẶC KHUNG THÉP HỘP BÊN TRONG.
DIỆN TÍCH: 1.39M²/1 CÁI.
SỐ LƯỢNG: 2 HỆ BUC - 8 CHI TIẾT

HỒ SƠ THIẾT KẾ

HỘI CHỢ TRIỂN LÃM
HÀNG CÔNG NGHIỆP NÔNG THÔN
KHƠI NGUỒN ĐỔI MỚI, THỰC ĐẨY
THƯƠNG HIỆU VIỆT NĂM 2025

THIẾT KẾ TỔNG THỂ, CHI TIẾT
KỸ THUẬT, CÁC HẠNG MỤC
HỘI CHỢ TRIỂN LÃM

CHỦ ĐẦU TƯ

TRUNG TÂM ĐỔI MỚI SÁNG TẠO
VÀ KHUYẾN CÔNG
VIA KHUYẾN CÔNG

ĐƠN VỊ THIẾT KẾ

CÔNG TY CP ĐẦU TƯ
VÀ THƯƠNG MẠI FEMOR

CÔNG TY
CỔ PHẦN
ĐẦU TƯ VÀ THƯƠNG MẠI
FEMOR

Bà Nguyễn Thủy Tiên

CHỦ TRÌ

Ông Nguyễn Mạnh Thành

THIẾT KẾ

Bà Vũ Kim Hương

HOÀN THÀNH

Năm 2025

KÍCH THƯỚC CHI TIẾT CÁC HẠNG MỤC

HỆ VÁCH V1 VÀ V2 (CÙNG KÍCH THƯỚC, ĐỐI XỨNG)

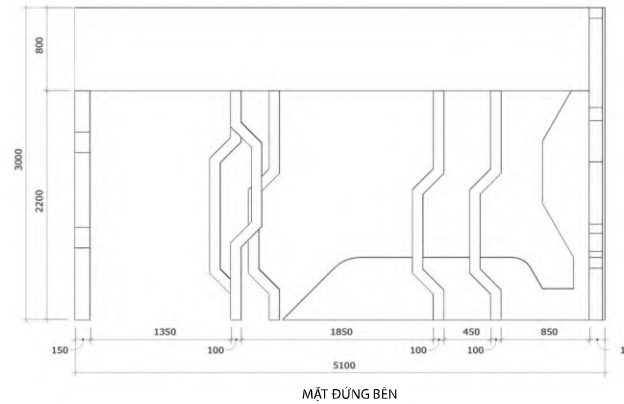
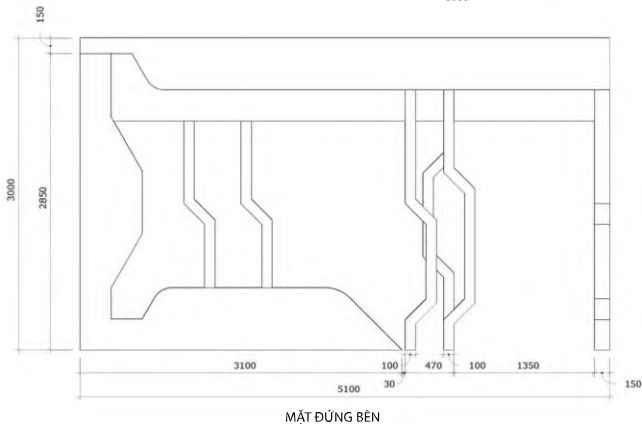
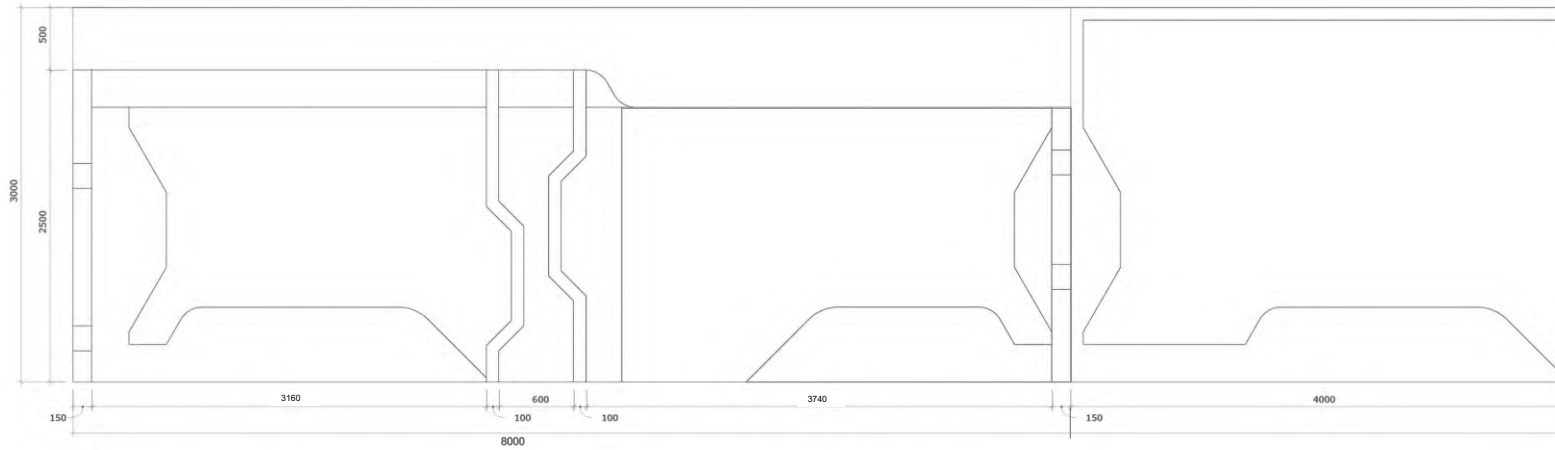
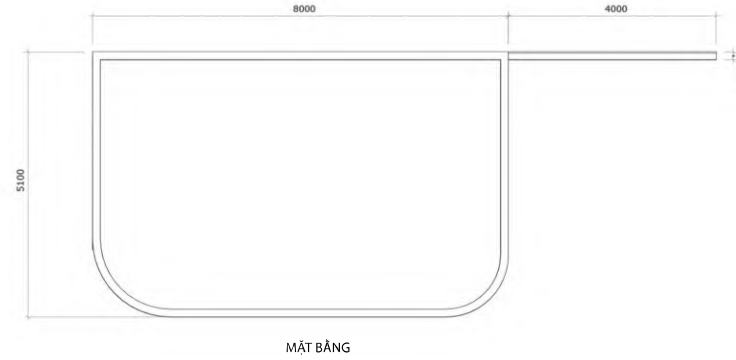
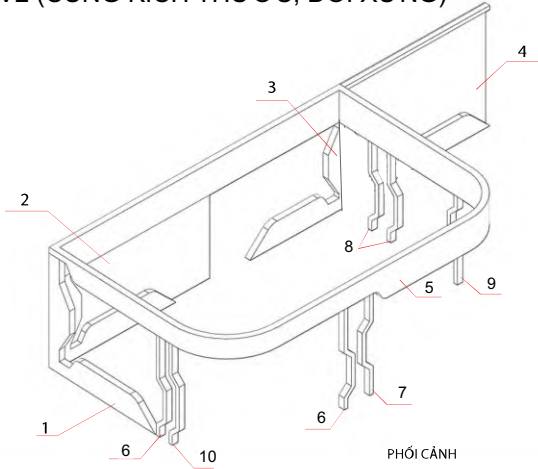

HỒ SƠ THIẾT KẾ

HỘI CHỢ TRIỂN LÃM
HÀNG CÔNG NGHIỆP NÔNG THÔN
KHÔI NGUỒN ĐỔI MỚI, THỰC ĐẨY
THƯƠNG HIỆU VIỆT NĂM 2025

THIẾT KẾ TỔNG THỂ, CHI TIẾT
KỸ THUẬT, CÁC HẠNG MỤC
HỘI CHỢ TRIỂN LÃM

CHỦ ĐẦU TƯ

TRUNG TÂM ĐỔI MỚI SÁNG TẠO
VÀ KHUYẾN CÔNG
VIA KHUYẾN CÔNG

ĐƠN VỊ THIẾT KẾ

CÔNG TY CP ĐẦU TƯ
VÀ THƯƠNG MẠI FEMOR

CÔNG TY
CỔ PHẦN
GIÁM ĐỐC
ĐẦU TƯ VÀ THƯƠNG MẠI
FEMOR

Bà Nguyễn Thủy Tiên

CHỦ TRÌ

Ông Nguyễn Mạnh Thành

THIẾT KẾ

Bà Vũ Kim Hương

HOÀN THÀNH

Năm 2025

KÍCH THƯỚC CHI TIẾT CÁC HẠNG MỤC

KÍCH THƯỚC CÁC THÀNH PHẦN TRONG HỆ VÁCH V1 VÀ V2

KÍCH THƯỚC CHI TIẾT 1

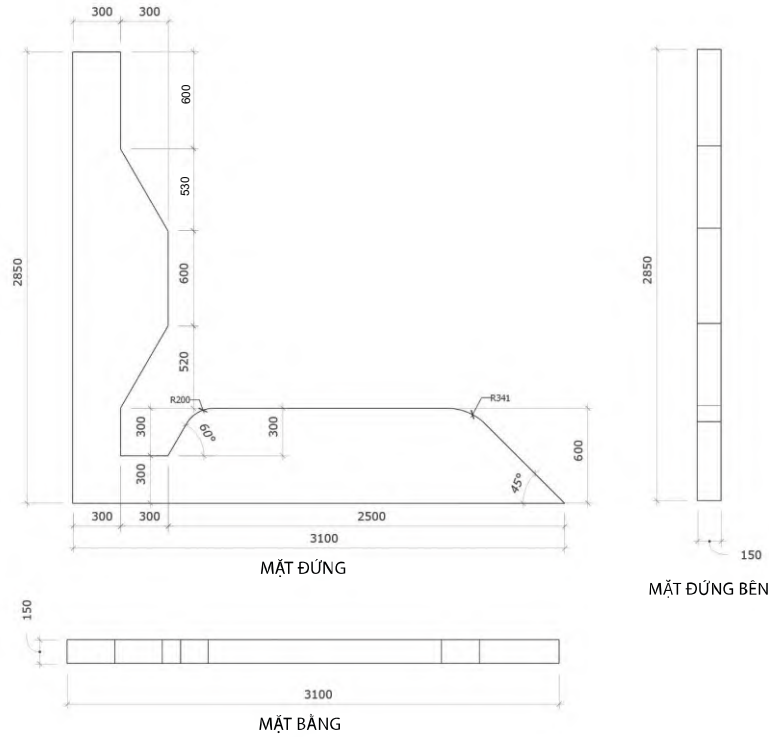

CHẤT LIỆU: KHUNG SẮT HỘP 20 X 20 X 1.2MM DÀY.
ỚP MDF (DÀY 9MM) CẮT CNC BÔI DECAL CÁN MỜ.
DIỆN TÍCH: 6.96M²/1 HẸ.
SỐ LƯỢNG: 2 HẸ BỤC.

KÍCH THƯỚC CHI TIẾT 2

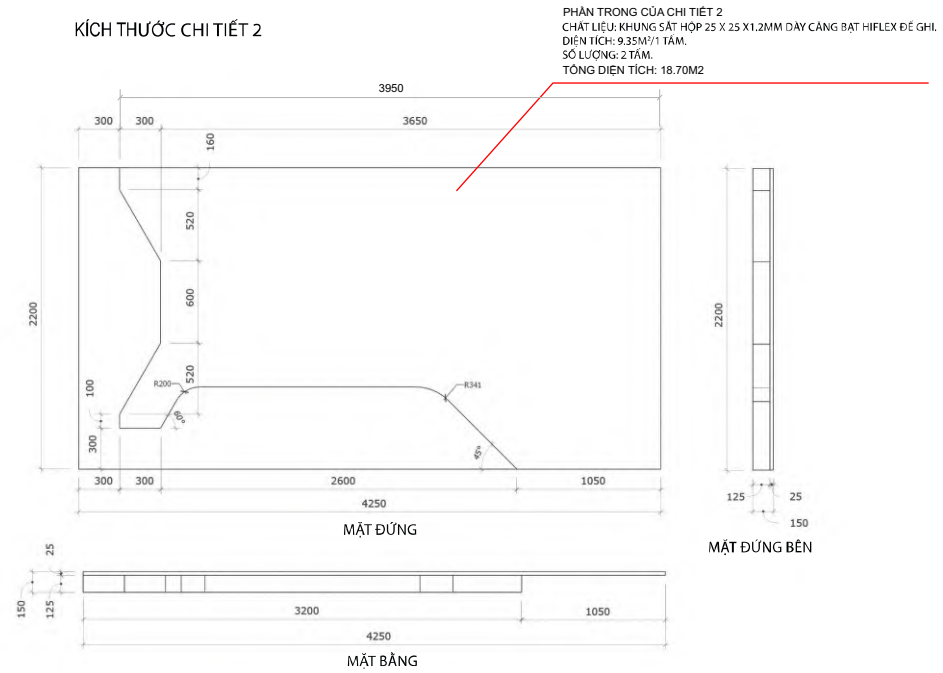

PHẦN TRONG CỬA CHI TIẾT 2
CHẤT LIỆU: KHUNG SẮT HỘP 25 X 25 X 1.2MM DÀY CĂNG BẠT HIFLEX ĐỀ GHI.
DIỆN TÍCH: 9.35M²/1 TẤM.
SỐ LƯỢNG: 2 TẤM.
TỔNG DIỆN TÍCH: 18.70M²

CHẤT LIỆU: KHUNG SẮT HỘP 20 X 20 X 1.2MM DÀY.
ỚP MDF (DÀY 9MM) CẮT CNC BÔI DECAL CÁN MỜ.
DIỆN TÍCH: 6.25M²/1 HẸ.
SỐ LƯỢNG: 2 HẸ BỤC.

HỒ SƠ THIẾT KẾ

HỘI CHỢ TRIỂN LÃM
HÀNG CÔNG NGHIỆP NÔNG THÔN
KHÔI NGUỒN ĐỔI MỚI, THỰC ĐẨY
THƯƠNG HIỆU VIỆT NĂM 2025

THIẾT KẾ TỔNG THỂ, CHI TIẾT
KỸ THUẬT, CÁC HẠNG MỤC
HỘI CHỢ TRIỂN LÃM

CHỦ ĐẦU TƯ

TRUNG TÂM ĐỔI MỚI SÁNG TẠO
VÀ KHUYẾN CÔNG
VIA KHUYẾN CÔNG

ĐƠN VỊ THIẾT KẾ

CÔNG TY CP ĐẦU TƯ
VÀ THƯƠNG MẠI FEMOR

CÔNG TY
CỔ PHẦN
ĐẦU TƯ VÀ THƯƠNG MẠI
FEMOR

Bà Nguyễn Thủy Tiên

CHỦ TRÌ

Ông Nguyễn Mạnh Thành

THIẾT KẾ

Bà Vũ Kim Hương

HOÀN THÀNH

Năm 2025

KÍCH THƯỚC CHI TIẾT CÁC HẠNG MỤC

KÍCH THƯỚC CÁC THÀNH PHẦN TRONG HỆ VÁCH V1 VÀ V2

KÍCH THƯỚC CHI TIẾT 3

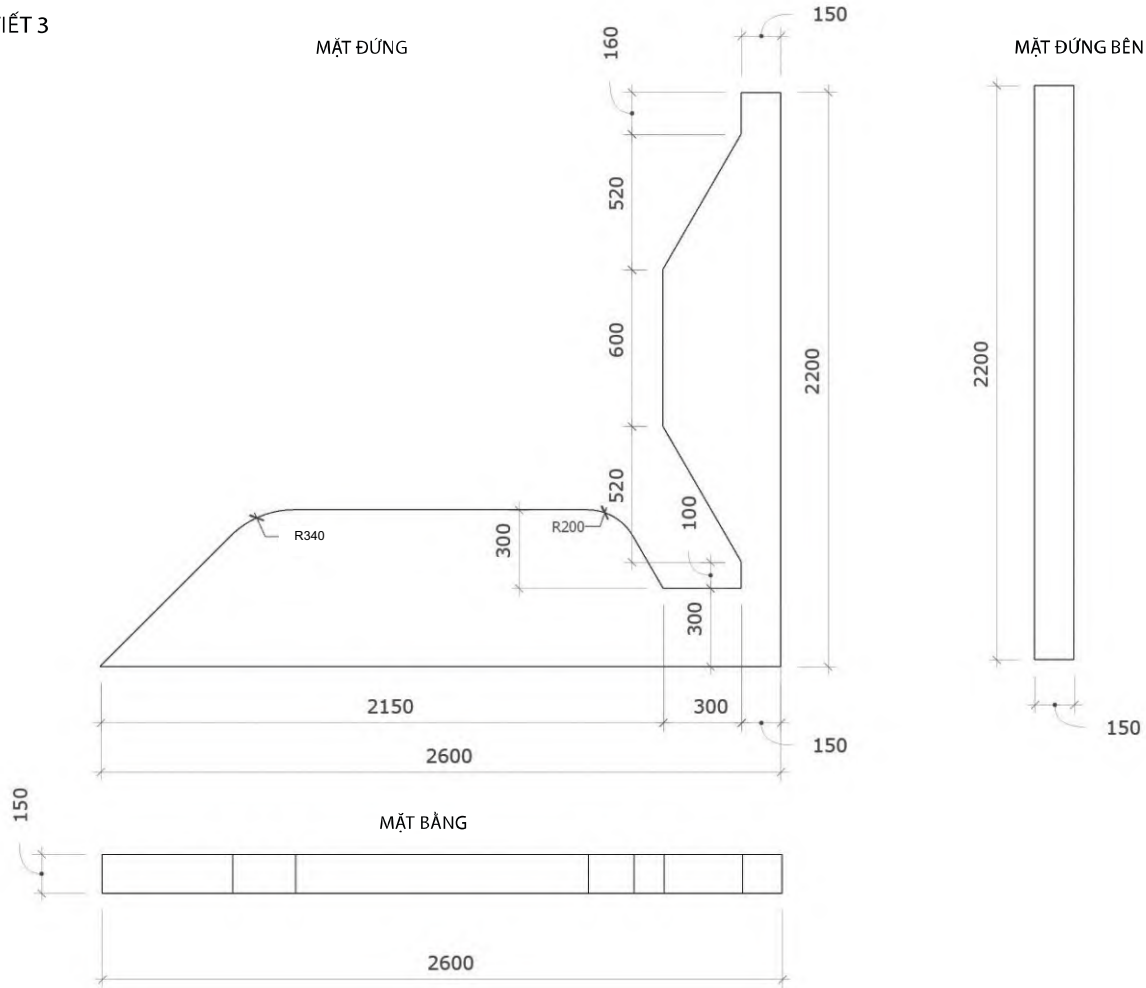

CHẤT LIỆU: KHUNG SẮT HỘP 20 X 20 X 1.2MM DÀY.
ỐP MDF (DÀY 9MM) CẮT CNC BÓI DECAL CAN MỜ.
DIỆN TÍCH: 5.15M²/1 HỆ.
SỐ LƯỢNG: 2 HỆ BỤC.

HỒ SƠ THIẾT KẾ

HỘI CHỢ TRIỂN LÃM
HÀNG CÔNG NGHIỆP NÔNG THÔN
KHƠI NGUỒN ĐỔI MỚI, THÚC ĐẨY
THƯƠNG HIỆU VIỆT NĂM 2025

THIẾT KẾ TỔNG THỂ, CHI TIẾT
KỸ THUẬT, CÁC HẠNG MỤC
HỘI CHỢ TRIỂN LÃM

CHỦ ĐẦU TƯ

TRUNG TÂM ĐỔI MỚI SÁNG TẠO
VÀ KHUYẾN CÔNG
VIA KHUYẾN CÔNG

ĐƠN VỊ THIẾT KẾ

CÔNG TY CP ĐẦU TƯ
VÀ THƯƠNG MẠI FEMOR

CÔNG TY
CỔ PHẦN

GIÁM ĐỐC

ĐẦU TƯ VÀ THƯƠNG MẠI

FEMOR

Bà Nguyễn Thủy Tiên

CHỦ TRÌ

Ông Nguyễn Mạnh Thành

THIẾT KẾ

Bà Vũ Kim Hương

HOÀN THÀNH

Năm 2025

KÍCH THƯỚC CHI TIẾT CÁC HẠNG MỤC

KÍCH THƯỚC CHI TIẾT CÁC THÀNH PHẦN TRONG HỆ VÁCH V1 VÀ V2

KÍCH THƯỚC CHI TIẾT 5

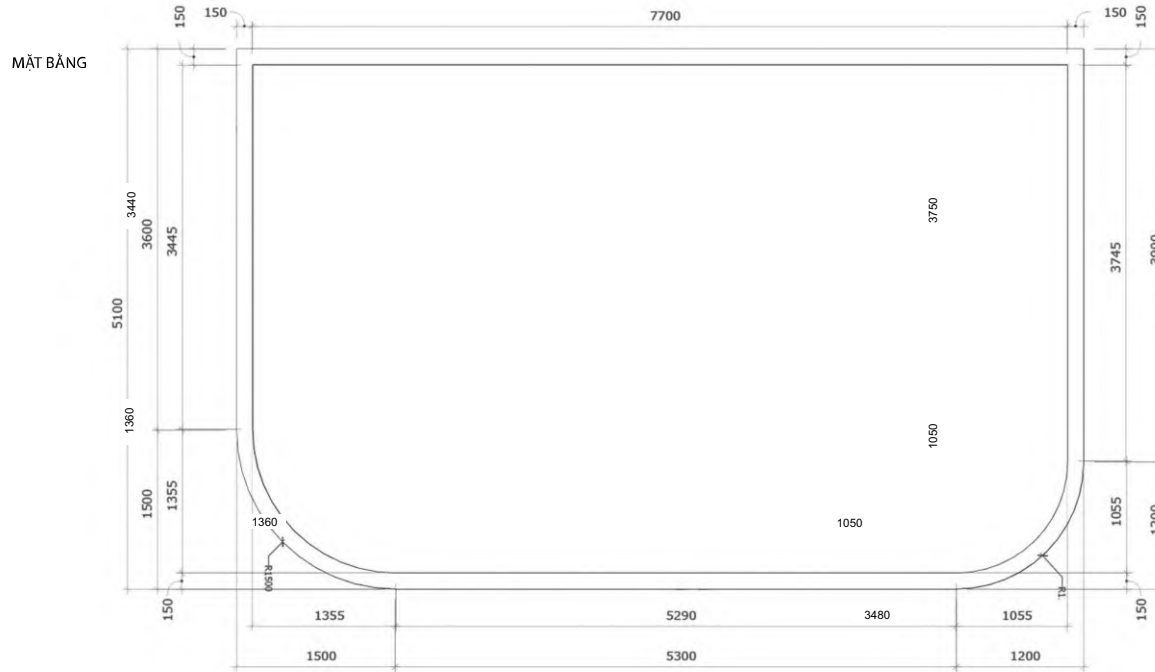

MẶT ĐỨNG

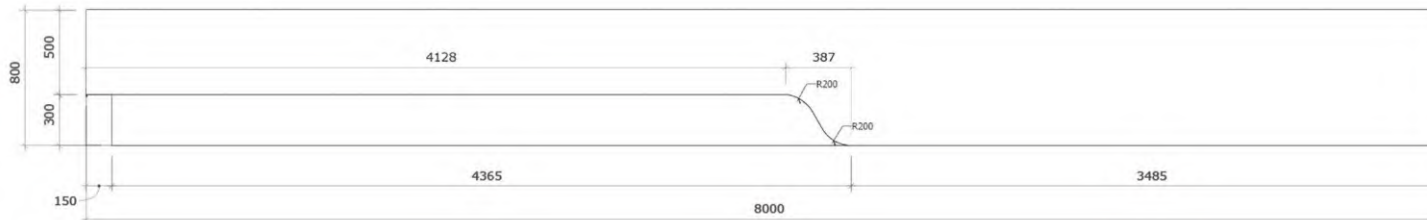

CHẤT LIỆU: KHUNG SẮT HỘP 20 X 20 X 1.2MM DÀY.
ỚP MDF (DÀY 9MM) CẮT CNC BÓI DECAL CÁN MỠ.
DIỆN TÍCH: 41.08M²/1 HỆ (DIỆN TÍCH TOÀN BỘ).
SỐ LƯỢNG: 2 BỘ.

HỒ SƠ THIẾT KẾ

HỘI CHỢ TRIỂN LÃM
HÀNG CÔNG NGHIỆP NÔNG THÔN
KHƠI NGUỒN ĐỔI MỚI, THỰC ĐẨY
THƯƠNG HIỆU VIỆT NĂM 2025

THIẾT KẾ TỔNG THỂ, CHI TIẾT
KỸ THUẬT, CÁC HẠNG MỤC
HỘI CHỢ TRIỂN LÃM

CHỦ ĐẦU TƯ

TRUNG TÂM ĐỔI MỚI SÁNG TẠO
VÀ KHUYẾN CÔNG
VIA KHUYẾN CÔNG

ĐƠN VỊ THIẾT KẾ

CÔNG TY CP ĐẦU TƯ
VÀ THƯƠNG MẠI FEMOR

CÔNG TY
CỔ PHẦN
ĐẦU TƯ VÀ THƯƠNG MẠI
FEMOR

Bà Nguyễn Thủy Tiên

CHỦ TRÌ

Ông Nguyễn Mạnh Thành

THIẾT KẾ

Bà Vũ Kim Hương

HOÀN THÀNH

Năm 2025

KÍCH THƯỚC CHI TIẾT CÁC HẠNG MỤC

KÍCH THƯỚC CHI TIẾT CÁC THÀNH PHẦN TRONG HỆ VÁCH V1 VÀ V2

KÍCH THƯỚC CHI TIẾT 5

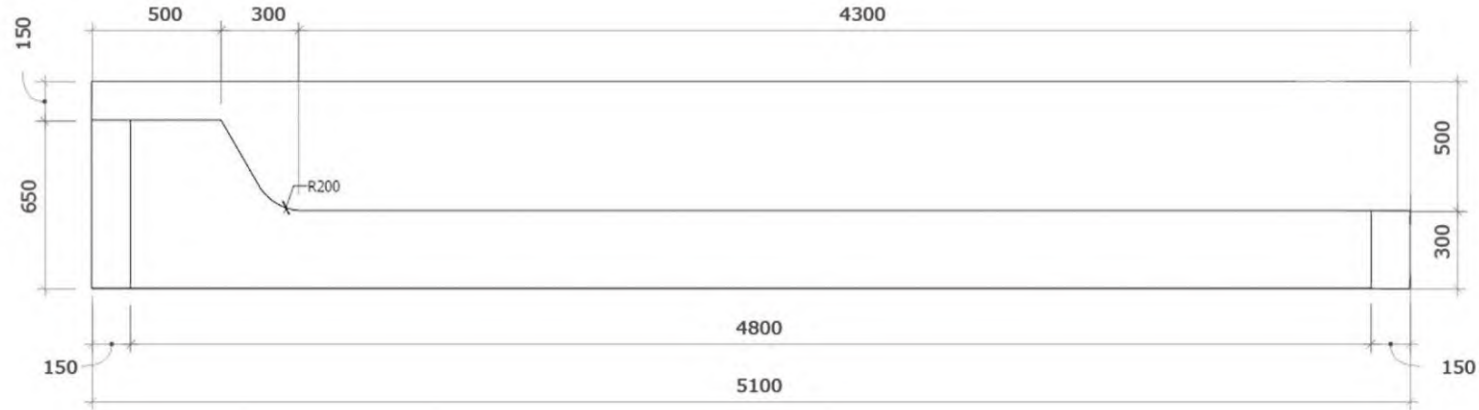

MẶT BÊN

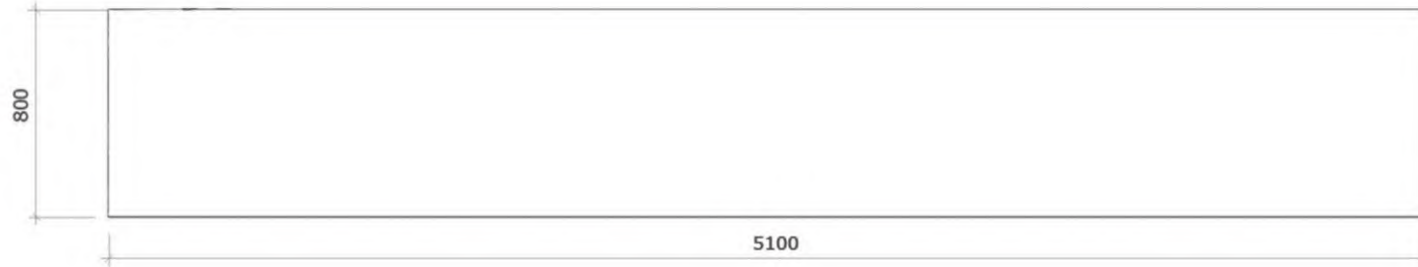

MẶT BÊN

HỒ SƠ THIẾT KẾ

HỘI CHỢ TRIỂN LÃM
HÀNG CÔNG NGHIỆP NÔNG THÔN
KHƠI NGUỒN ĐỔI MỚI, THỨC ĐẨY
THƯƠNG HIỆU VIỆT NĂM 2025

THIẾT KẾ TỔNG THỂ, CHI TIẾT
KỸ THUẬT, CÁC HẠNG MỤC
HỘI CHỢ TRIỂN LÃM

CHỦ ĐẦU TƯ

TRUNG TÂM ĐỔI MỚI SÁNG TẠO
VÀ KHUYẾN CÔNG
VIA KHUYẾN CÔNG

ĐƠN VỊ THIẾT KẾ

CÔNG TY CP ĐẦU TƯ
VÀ THƯƠNG MẠI FEMOR

CÔNG TY
CỔ PHẦN
GIÁM ĐỐC
ĐẦU TƯ VÀ THƯƠNG MẠI
FEMOR

Bà Nguyễn Thủy Tiên

CHỦ TRÌ

Ông Nguyễn Mạnh Thành

THIẾT KẾ

Bà Vũ Kim Hương

Bà Vũ Kim Hương

HOÀN THÀNH

Năm 2025

KÍCH THƯỚC CHI TIẾT CÁC HẠNG MỤC

KÍCH THƯỚC CHI TIẾT CÁC THÀNH PHẦN TRONG HỆ VÁCH V1 VÀ V2

KÍCH THƯỚC CHI TIẾT 6

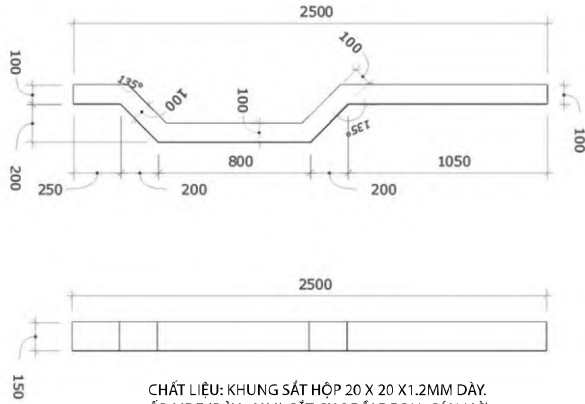

CHẤT LIỆU: KHUNG SẮT HỘP 20 X 20 X 1.2MM DÀY.
 ỐP MDF (DÀY 9MM) CẮT CNC BÓI DECAL CÁN MỠ.
 DIỆN TÍCH: 1.36M²/1 TRỤ.
 SỐ LƯỢNG: 4 TRỤ.

KÍCH THƯỚC CHI TIẾT 7

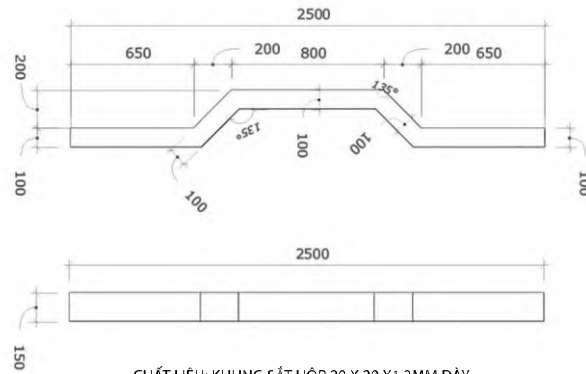

CHẤT LIỆU: KHUNG SẮT HỘP 20 X 20 X 1.2MM DÀY.
 ỐP MDF (DÀY 9MM) CẮT CNC BÓI DECAL CÁN MỠ.
 DIỆN TÍCH: 1.36M²/1 TRỤ.
 SỐ LƯỢNG: 2 TRỤ.

KÍCH THƯỚC CHI TIẾT 8

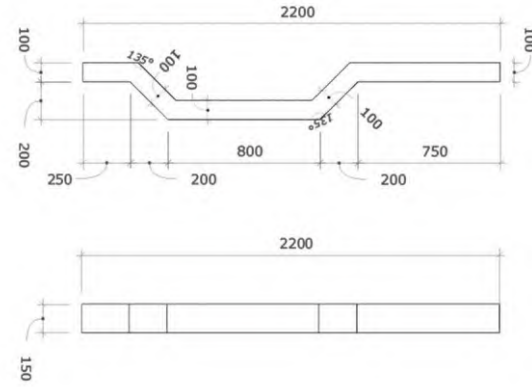

CHẤT LIỆU: KHUNG SẮT HỘP 20 X 20 X 1.2MM DÀY.
 ỐP MDF (DÀY 9MM) CẮT CNC BÓI DECAL CÁN MỠ.
 DIỆN TÍCH: 1.21M²/1 TRỤ.
 SỐ LƯỢNG: 4 TRỤ.

KÍCH THƯỚC CHI TIẾT 9

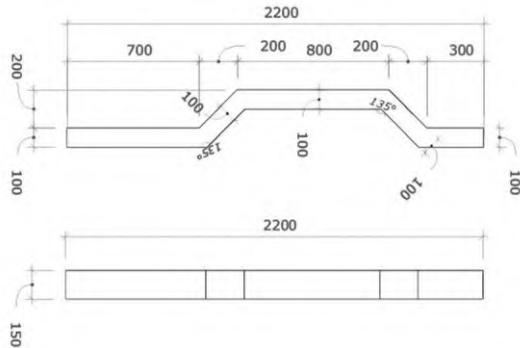

CHẤT LIỆU: KHUNG SẮT HỘP 20 X 20 X 1.2MM DÀY.
 ỐP MDF (DÀY 9MM) CẮT CNC BÓI DECAL CÁN MỠ.
 DIỆN TÍCH: 1.21M²/1 TRỤ.
 SỐ LƯỢNG: 2 TRỤ.

KÍCH THƯỚC CHI TIẾT 10

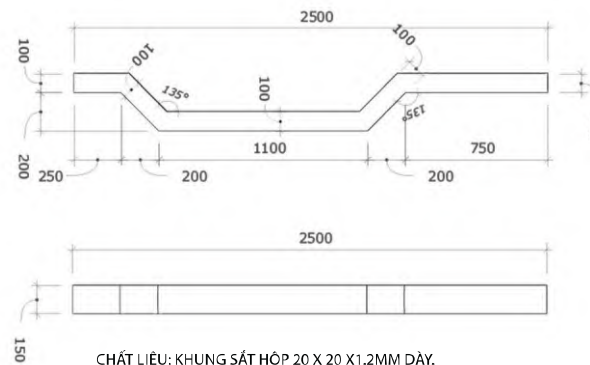

CHẤT LIỆU: KHUNG SẮT HỘP 20 X 20 X 1.2MM DÀY.
 ỐP MDF (DÀY 9MM) CẮT CNC BÓI DECAL CÁN MỠ.
 DIỆN TÍCH: 1.36M²/1 TRỤ.
 SỐ LƯỢNG: 2 TRỤ.

HỒ SƠ THIẾT KẾ

HỘI CHỢ TRIỂN LÃM
 HÀNG CÔNG NGHIỆP NÔNG THÔN
 KHƠI NGUỒN ĐỔI MỚI, THÚC ĐẨY
 THƯƠNG HIỆU VIỆT NĂM 2025

THIẾT KẾ TỔNG THỂ, CHI TIẾT
 KỸ THUẬT, CÁC HẠNG MỤC
 HỘI CHỢ TRIỂN LÃM

CHỦ ĐẦU TƯ

TRUNG TÂM ĐỔI MỚI SÁNG TẠO
 VÀ KHUYẾN CÔNG
 VÀ KHUYẾN CÔNG

ĐƠN VỊ THIẾT KẾ

CÔNG TY CP ĐẦU TƯ
 VÀ THƯƠNG MẠI FEMOR

CÔNG TY
 CỔ PHẦN
 ĐẦU TƯ VÀ THƯƠNG MẠI
 FEMOR

Bà Nguyễn Thủy Tiên

CHỦ TRÌ

Ông Nguyễn Mạnh Thành

THIẾT KẾ

Bà Vũ Kim Hương

HOÀN THÀNH

Năm 2025

KÍCH THƯỚC CHI TIẾT CÁC HẠNG MỤC

KÍCH THƯỚC BỤC B1

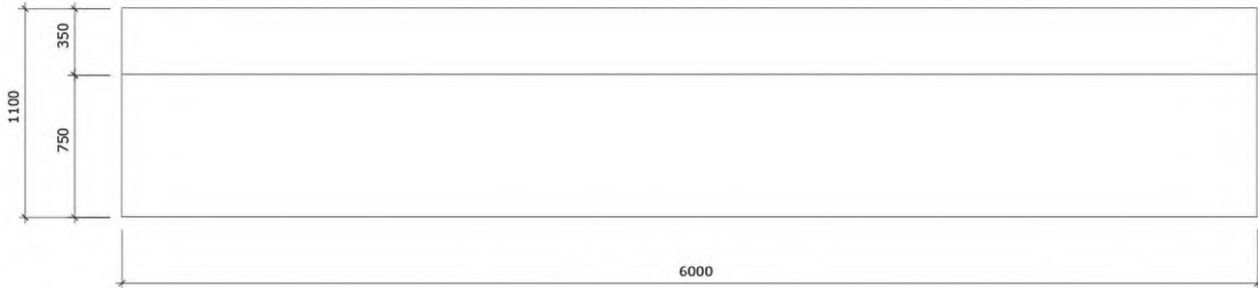
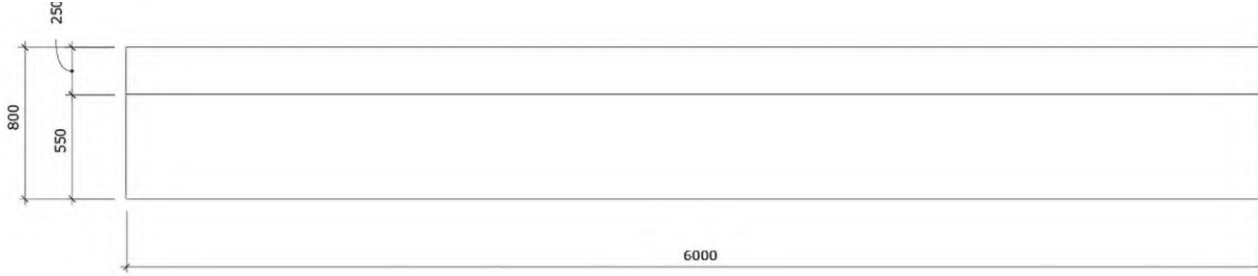

MẶT BẰNG

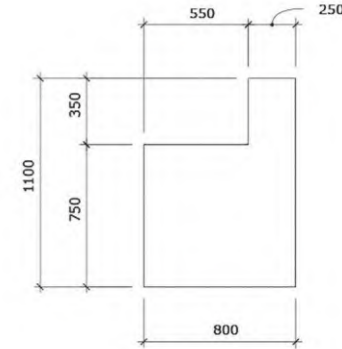

MẶT ĐUNG BÊN

CHẤT LIỆU: KHUNG SẮT HỘP 20 X 20 X 1.2MM DÀY.
ỚP MDF (DÀY 9MM) CẮT CNC BÓI DECAL CÁN MỜ.
DIỆN TÍCH: 19.38M²/1 HỀ.
SỐ LƯỢNG: 2 HỀ BỤC.

HỒ SƠ THIẾT KẾ

HỘI CHỢ TRIỂN LÃM
HÀNG CÔNG NGHIỆP NÔNG THÔN
KHƠI NGUỒN ĐỔI MỚI, THÚC ĐẨY
THƯƠNG HIỆU VIỆT NĂM 2025

THIẾT KẾ TỔNG THỂ, CHI TIẾT
KỸ THUẬT, CÁC HẠNG MỤC
HỘI CHỢ TRIỂN LÃM

CHỦ ĐẦU TƯ

TRUNG TÂM BỒI DƯỠNG SÁNG TẠO
VÀ KHUYẾN CỐNG
VIA KHUYẾN CỐNG

ĐƠN VỊ THIẾT KẾ

CÔNG TY CP ĐẦU TƯ
VÀ THƯƠNG MẠI FEMOR

CÔNG TY
CỔ PHẦN
ĐẦU TƯ VÀ THƯƠNG MẠI
FEMOR

Bà Nguyễn Thủy Tiên

CHỦ TRÌ

Ông Nguyễn Mạnh Thành

THIẾT KẾ

Bà Vũ Kim Hương

HOÀN THÀNH

Năm 2025

KÍCH THƯỚC CHI TIẾT CÁC HẠNG MỤC

KÍCH THƯỚC BỤC B2

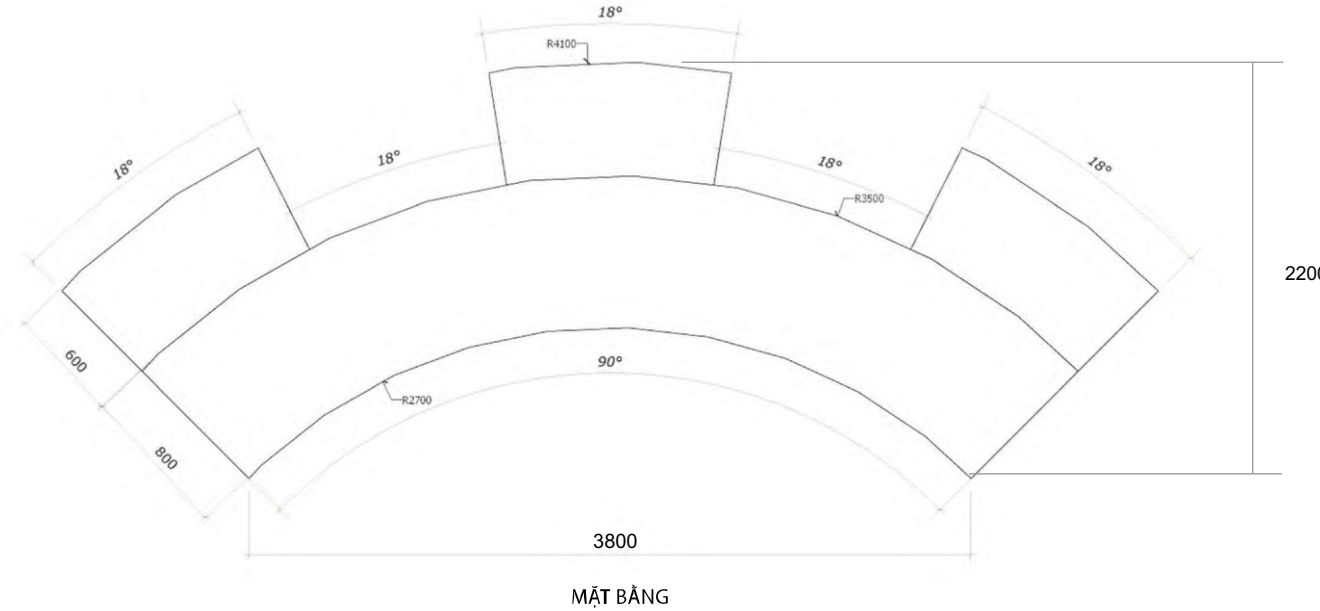
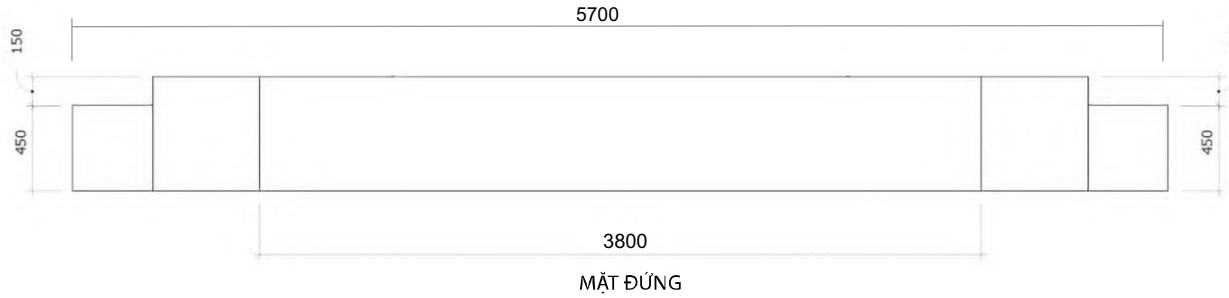

CHẤT LIỆU: KHUNG SẮT HỘP 20 X 20 X 1.2MM ĐẪY.
ỚP MDF (ĐẪY 9MM) CẮT CNC BÓI DECAL CÁN MỜ.
DIỆN TÍCH: 14.69M²/1 HỀ.
SỐ LƯỢNG: 1 HỀ BỤC.

HỒ SƠ THIẾT KẾ

HỘI CHỢ TRIỂN LÃM
HÀNG CÔNG NGHIỆP NÔNG THÔN
KHƠI NGUỒN ĐỔI MỚI, THÚC ĐẨY
THƯƠNG HIỆU VIỆT NĂM 2025

THIẾT KẾ TỔNG THỂ, CHI TIẾT
KỸ THUẬT, CÁC HẠNG MỤC
HỘI CHỢ TRIỂN LÃM

CHỦ ĐẦU TƯ

TRUNG TÂM ĐỔI MỚI SÁNG TẠO
VÀ KHUYẾN CÔNG
VIA KHUYẾN CÔNG

ĐƠN VỊ THIẾT KẾ

CÔNG TY CP ĐẦU TƯ
VÀ THƯƠNG MẠI FEMOR

GIÁM ĐỐC

ĐẦU TƯ VÀ THƯƠNG MẠI

FEMOR

Bà Nguyễn Thủy Tiên

CHỦ TRÌ

Ông Nguyễn Mạnh Thành

THIẾT KẾ

Bà Vũ Kim Hương

HOÀN THÀNH

Năm 2025

KÍCH THƯỚC CHI TIẾT CÁC HẠNG MỤC

KÍCH THƯỚC BỤC B3

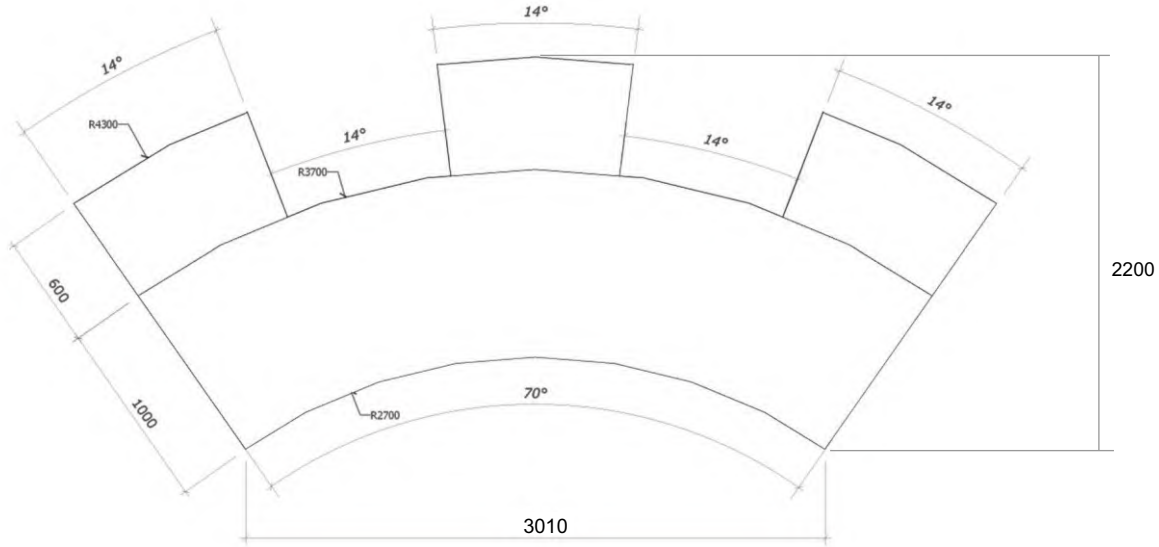

MẶT BẰNG

4860

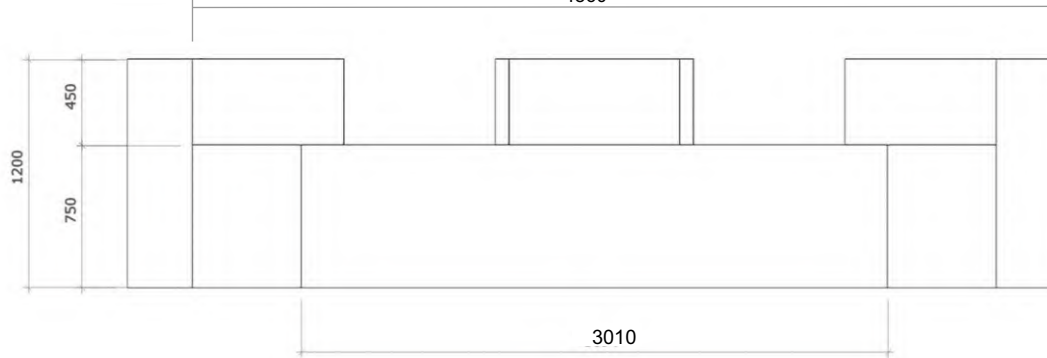

MẶT ĐỨNG

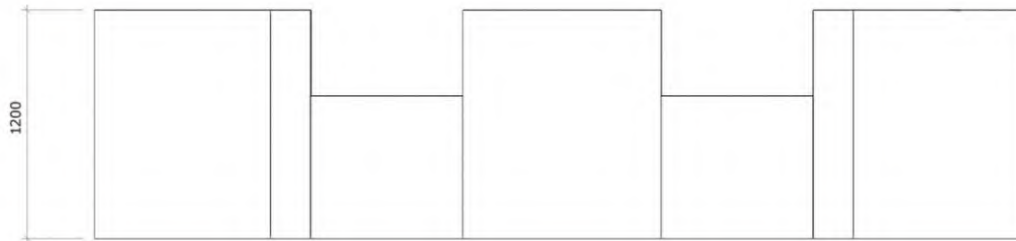

MẶT ĐỨNG BÊN

CHẤT LIỆU: KHUNG SẮT HỘP 20 X 20 X 1.2MM DÂY.
ÓP MDF (DÀY 9MM) CẮT CNC BÓI DECAL CÁN MỜ.
DIỆN TÍCH: 20.28M²/1 HỆ.
SỐ LƯỢNG: 1 HỆ BỤC.

HỒ SƠ THIẾT KẾ

HỘI CHỢ TRIỂN LÃM
HÀNG CÔNG NGHIỆP NÔNG THÔN
KHƠI NGUỒN ĐỔI MỚI, THÚC ĐẨY
THƯƠNG HIỆU VIỆT NĂM 2025

THIẾT KẾ TỔNG THỂ, CHI TIẾT
KỸ THUẬT, CÁC HẠNG MỤC
HỘI CHỢ TRIỂN LÃM

CHỦ ĐẦU TƯ

TRUNG TÂM ĐỔI MỚI SÁNG TẠO
VÀ KHUYẾN CÔNG
VIA KHUYẾN CÔNG

ĐƠN VỊ THIẾT KẾ

CÔNG TY CP ĐẦU TƯ
VÀ THƯƠNG MẠI FEMOR

CÔNG TY
CỔ PHẦN
ĐẦU TƯ VÀ THƯƠNG MẠI
FEMOR

Bà Nguyễn Thủy Tiên

CHỦ TRÌ

Ông Nguyễn Mạnh Thành

THIẾT KẾ

Bà Vũ Kim Hương

HOÀN THÀNH

Năm 2025

KÍCH THƯỚC CHI TIẾT CÁC HẠNG MỤC

KÍCH THƯỚC BỤC B4

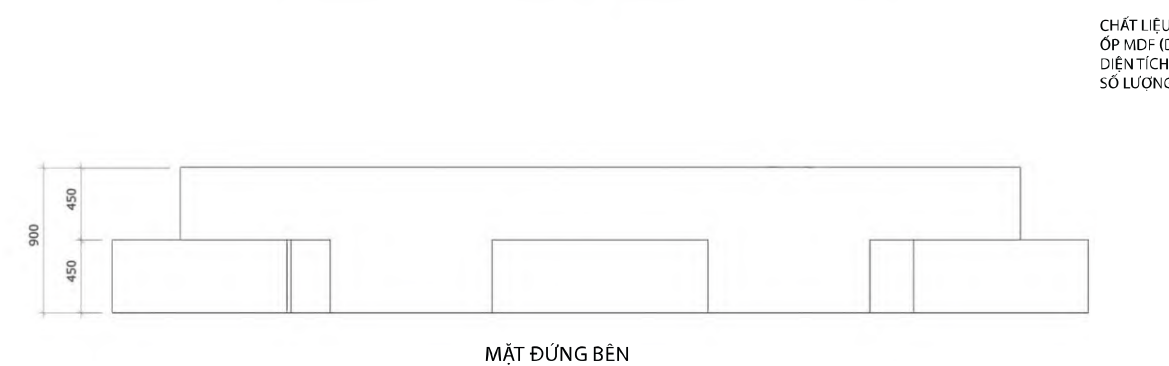
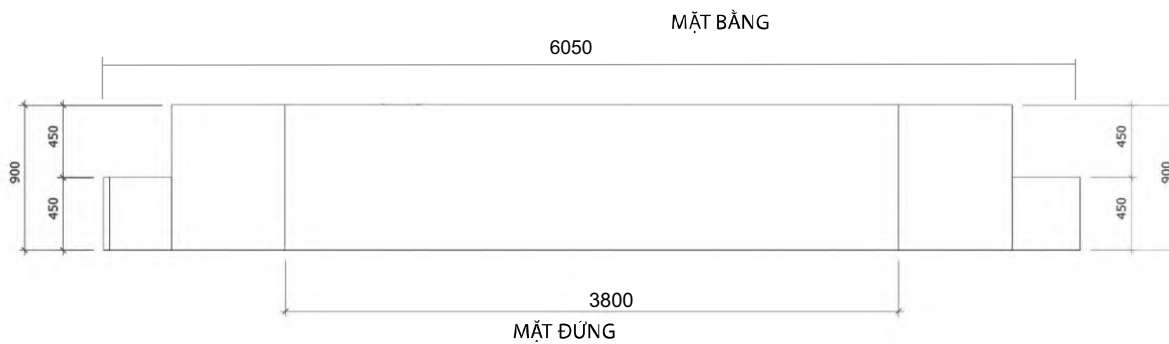
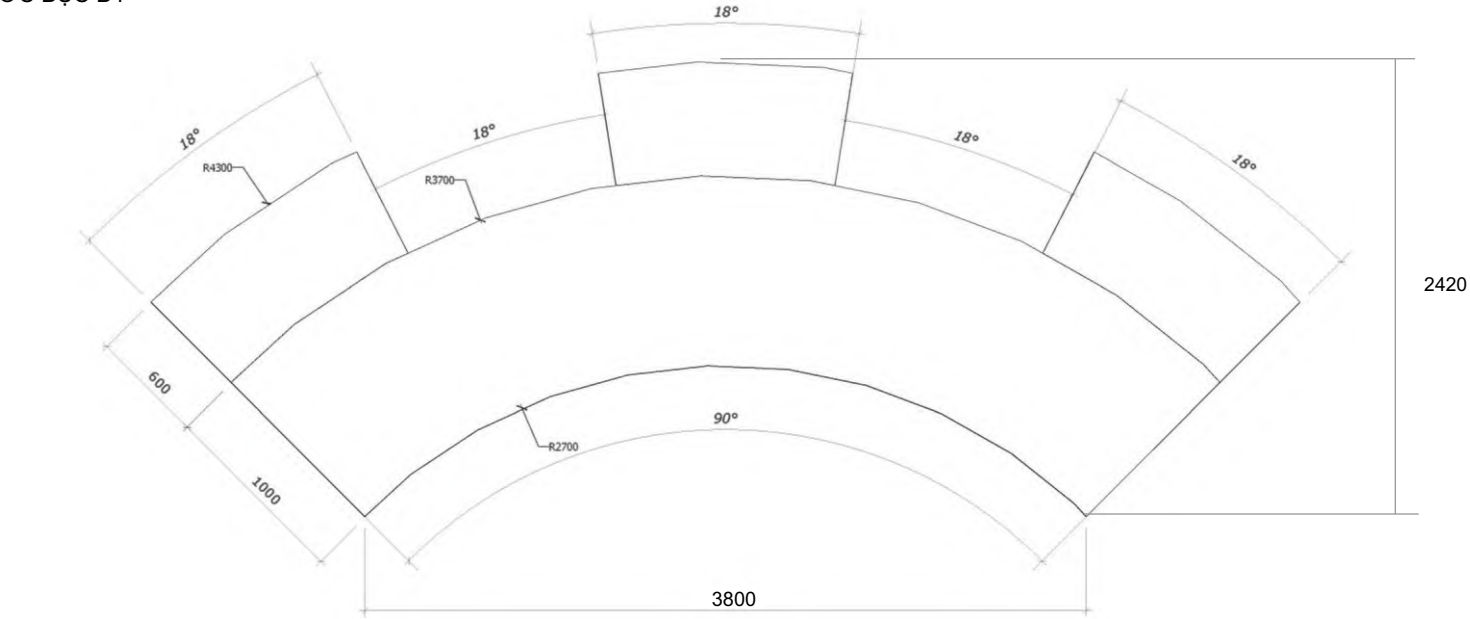

CHẤT LIỆU: KHUNG SẮT HỘP 20 X 20 X 1.2MM ĐÂY.
ỚP MDF (DÀY 9MM) CẮT CNC BÓI DECAL CÁN MỜ.
DIỆN TÍCH: 19.96M²/1 HỆ.
SỐ LƯỢNG: 1 HỆ BỤC.

HỒ SƠ THIẾT KẾ

HỘI CHỢ TRIỂN LÃM
HÀNG CÔNG NGHIỆP NÔNG THÔN
KHƠI NGUỒN ĐỔI MỚI, THÚC ĐẨY
THƯƠNG HIỆU VIỆT NĂM 2025

THIẾT KẾ TỔNG THỂ, CHI TIẾT
KỸ THUẬT, CÁC HẠNG MỤC
HỘI CHỢ TRIỂN LÃM

CHỦ ĐẦU TƯ

TRUNG TÂM ĐỔI MỚI SÁNG TẠO
VÀ KHUYẾN CÔNG
VIA KHUYẾN CÔNG

ĐƠN VỊ THIẾT KẾ

CÔNG TY CP ĐẦU TƯ
VÀ THƯƠNG MẠI FEMOR

CÔNG TY
CỔ PHẦN
ĐẦU TƯ VÀ THƯƠNG MẠI
FEMOR

Bà Nguyễn Thủy Tiên

CHỦ TRÌ

Ông Nguyễn Mạnh Thành

THIẾT KẾ

Bà Vũ Kim Hương

HOÀN THÀNH

Năm 2025

KÍCH THƯỚC CHI TIẾT CÁC HẠNG MỤC

KÍCH THƯỚC TRỤ B5

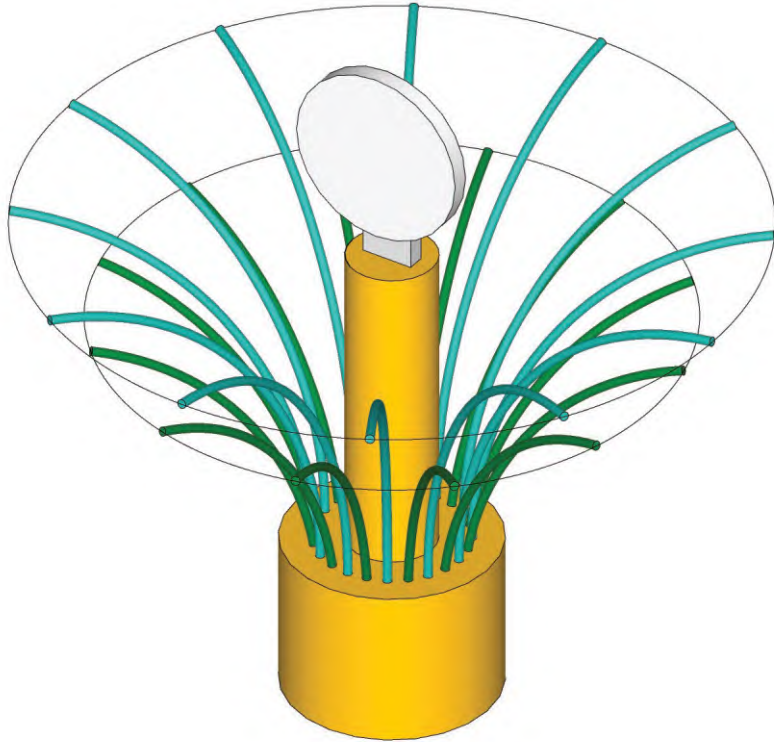

PHỐI CẢNH

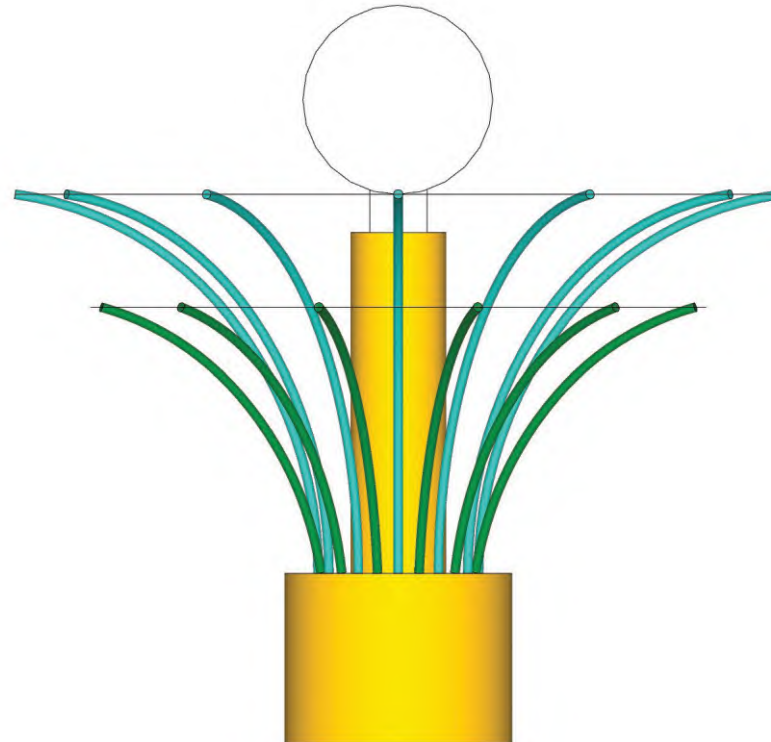

MẶT ĐỨNG

HỒ SƠ THIẾT KẾ

HỘI CHỢ TRIỂN LÃM
HÀNG CÔNG NGHIỆP NÔNG THÔN
KHƠI NGUỒN ĐỔI MỚI, THÚC ĐẨY
THƯƠNG HIỆU VIỆT NĂM 2025

THIẾT KẾ TỔNG THỂ, CHI TIẾT
KỸ THUẬT, CÁC HẠNG MỤC
HỘI CHỢ TRIỂN LÃM

CHỦ ĐẦU TƯ

TRUNG TÂM ĐỔI MỚI SÁNG TẠO
VÀ KHUYẾN CÔNG
VIA KHUYẾN CÔNG

ĐƠN VỊ THIẾT KẾ

CÔNG TY CP ĐẦU TƯ
VÀ THƯƠNG MẠI FEMOR

CÔNG TY
CỔ PHẦN
ĐẦU TƯ VÀ THƯƠNG MẠI
FEMOR

Bà Nguyễn Thủy Tiên

CHỦ TRÌ

Ông Nguyễn Mạnh Thành

THIẾT KẾ

Bà Vũ Kim Hương

HOÀN THÀNH

Năm 2025

KÍCH THƯỚC CHI TIẾT CÁC HẠNG MỤC

PHỐI CẢNH VÀ KÍCH THƯỚC TRỤ B5

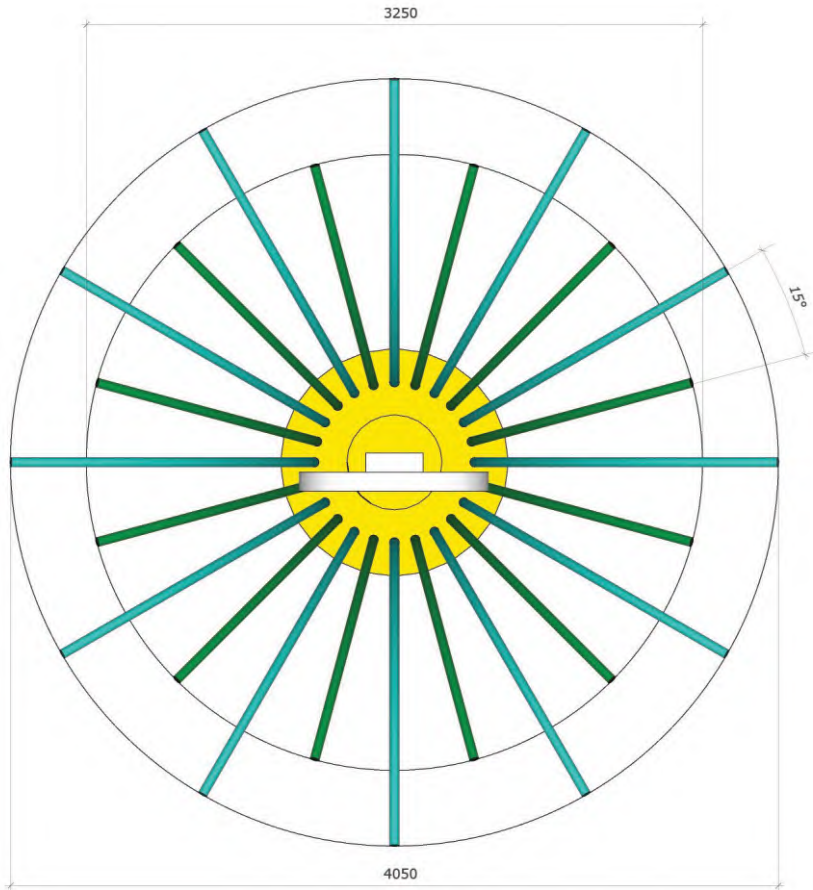

MẶT BẰNG

- HỆ ĐẾ:
 - KHUNG SẮT HỘP 20 X 20 X 1.2MM DÀY.
 - ỐP MDF (DÀY 9MM) CẮT CNC BỚI DECAL CÁN MỜ.
 - DIỆN TÍCH: 4.5M².
 TRỤ TRUNG TÂM:
 - KHUNG SẮT HỘP 20 X 20 X 1.2MM DÀY.
 - ỐP MDF (DÀY 9MM) CẮT CNC BỚI DECAL CÁN MỜ.
 - DIỆN TÍCH: 3.21M².
 TÂM ĐỒ LOGO:
 - KHUNG SẮT HỘP 20 X 20 X 1.2MM DÀY.
 - ỐP MDF (DÀY 9MM) CẮT CNC BỚI DECAL CÁN MỜ.
 - DIỆN TÍCH: 0.7M².
 TÂM LOGO:
 - KHUNG SẮT HỘP 20 X 20 X 1.2MM DÀY.
 - ỐP FOMEX 5MM BỚI DECAL 1 MẶT.
 - DIỆN TÍCH: 1.87M².

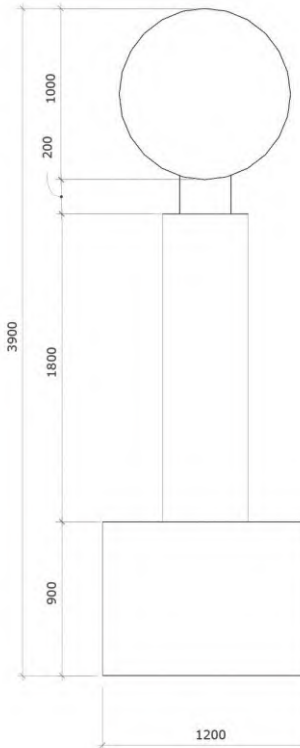
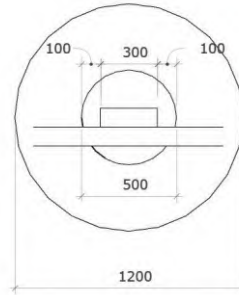

CHẤT LIỆU: ống thép mềm uốn nguội hoặc ống nhựa mềm UPVC.
 UỐN CONG THEO JIG, SƠN TÍNH ĐIỆN.
 SỐ LƯỢNG:
 - THANH 1200 X 1400: 12 THANH.
 - THANH 1600 X 2000: 12 THANH.

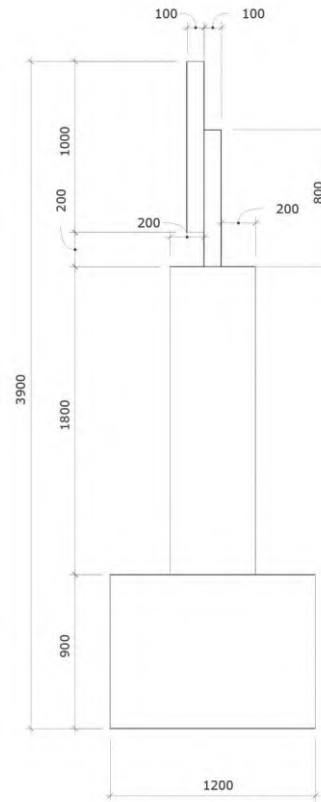
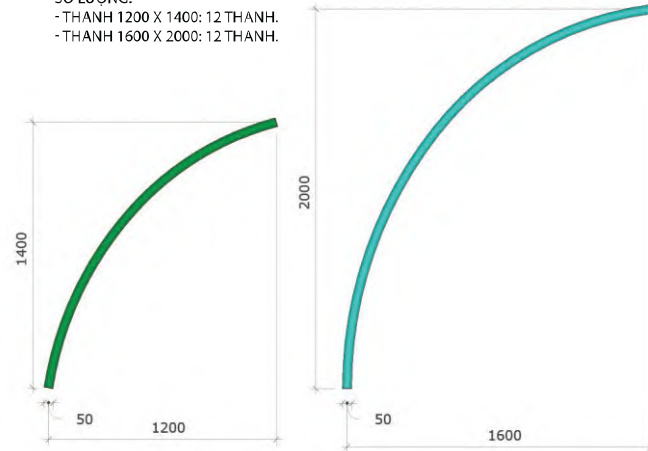

HỒ SƠ THIẾT KẾ
**HỘI CHỢ TRIỂN LÃM
 HÀNG CÔNG NGHIỆP NÔNG THÔN
 KHƠI NGUỒN ĐỔI MỚI, THỰC ĐẨY
 THƯƠNG HIỆU VIỆT NĂM 2025**

THIẾT KẾ TỔNG THỂ, CHI TIẾT
 KỸ THUẬT, CÁC HẠNG MỤC
 HỘI CHỢ TRIỂN LÃM

CHỦ ĐẦU TƯ
**TRUNG TÂM ĐỔI MỚI SÁNG TẠO
 VÀ KHUYẾN CÔNG
 VÀ KHUYẾN CÔNG**

ĐƠN VỊ THIẾT KẾ
**CÔNG TY CP ĐẦU TƯ
 VÀ THƯƠNG MẠI FEMOR**

M.S.D.N: 0109814631 - C.T.C.P
**CÔNG TY
 CỔ PHẦN
 ĐẦU TƯ VÀ THƯƠNG MẠI
 FEMOR**

Bà Nguyễn Thủy Tiên

CHỦ TRÌ

Ông Nguyễn Mạnh Thành

THIẾT KẾ

Bà Vũ Kim Hương

HOÀN THÀNH
 Năm 2025

KÍCH THƯỚC CHI TIẾT CÁC HẠNG MỤC

KÍCH THƯỚC KHUNG C1

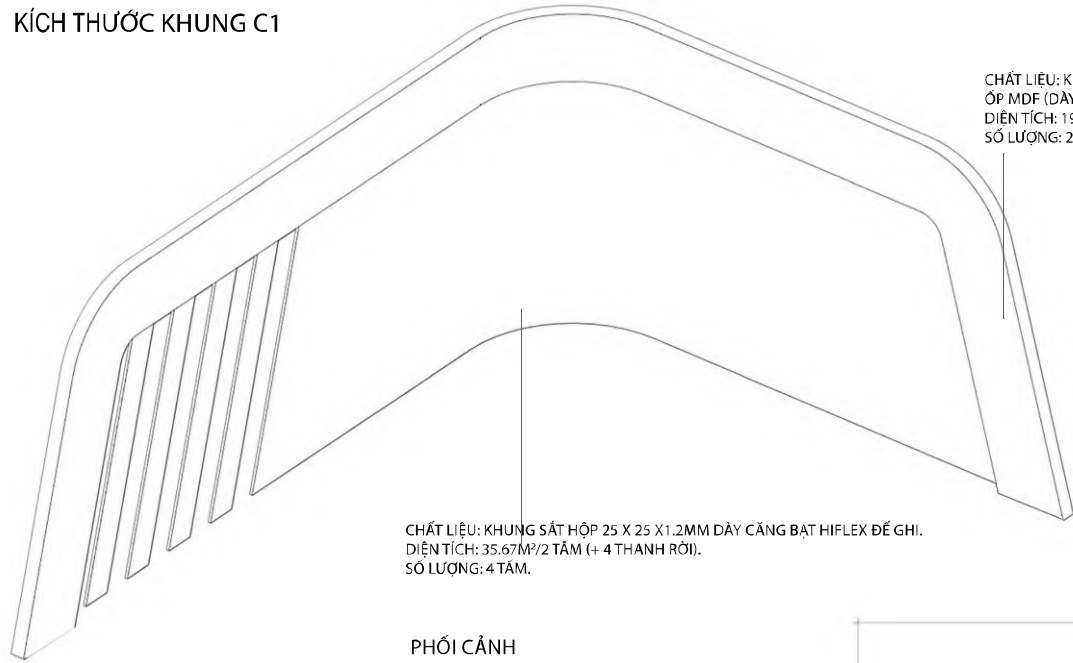

PHỐI CẢNH

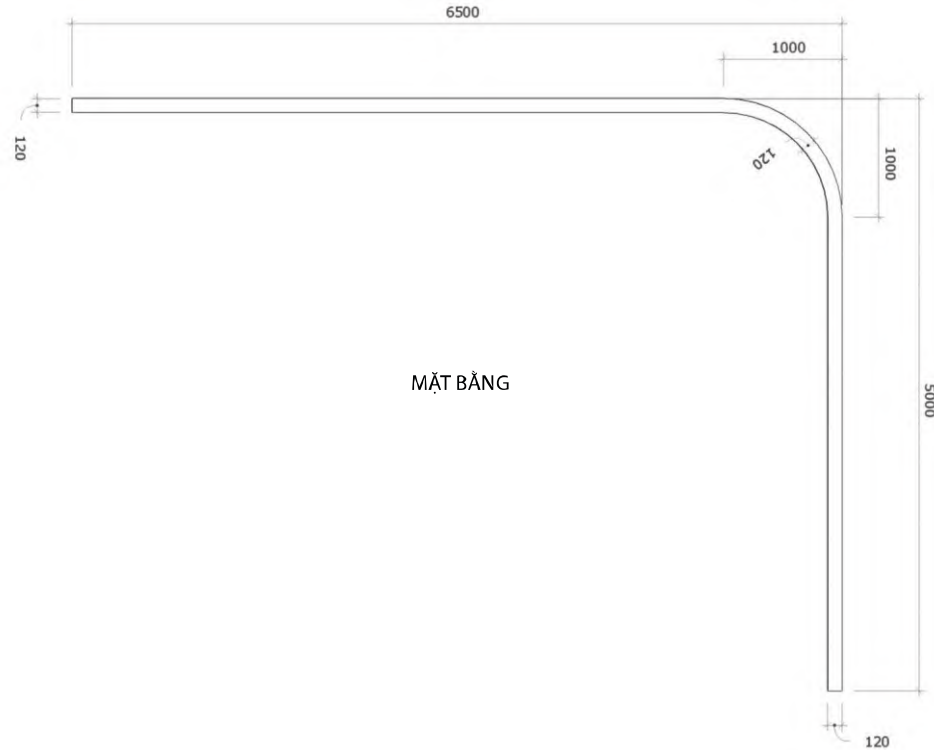

HỒ SƠ THIẾT KẾ

HỘI CHỢ TRIỂN LÃM
HÀNG CÔNG NGHIỆP NÔNG THÔN
KHƠI NGUỒN ĐỔI MỚI, THÚC ĐẨY
THƯƠNG HIỆU VIỆT NĂM 2025

THIẾT KẾ TỔNG THỂ, CHI TIẾT
KỸ THUẬT, CÁC HẠNG MỤC
HỘI CHỢ TRIỂN LÃM

CHỦ ĐẦU TƯ

TRUNG TÂM ĐỔI MỚI SÁNG TẠO
VÀ KHUYẾN CÔNG
VIA KHUYẾN CÔNG

ĐƠN VỊ THIẾT KẾ

CÔNG TY CP ĐẦU TƯ
VÀ THƯƠNG MẠI FEMOR

GIÁM ĐỐC

CÔNG TY
CỔ PHẦN
ĐẦU TƯ VÀ THƯƠNG MẠI
FEMOR

Bà Nguyễn Thủy Tiên

CHỦ TRÌ

Ông Nguyễn Mạnh Thành

THIẾT KẾ

Bà Vũ Kim Hương

HOÀN THÀNH

Năm 2025

KÍCH THƯỚC CHI TIẾT CÁC HẠNG MỤC

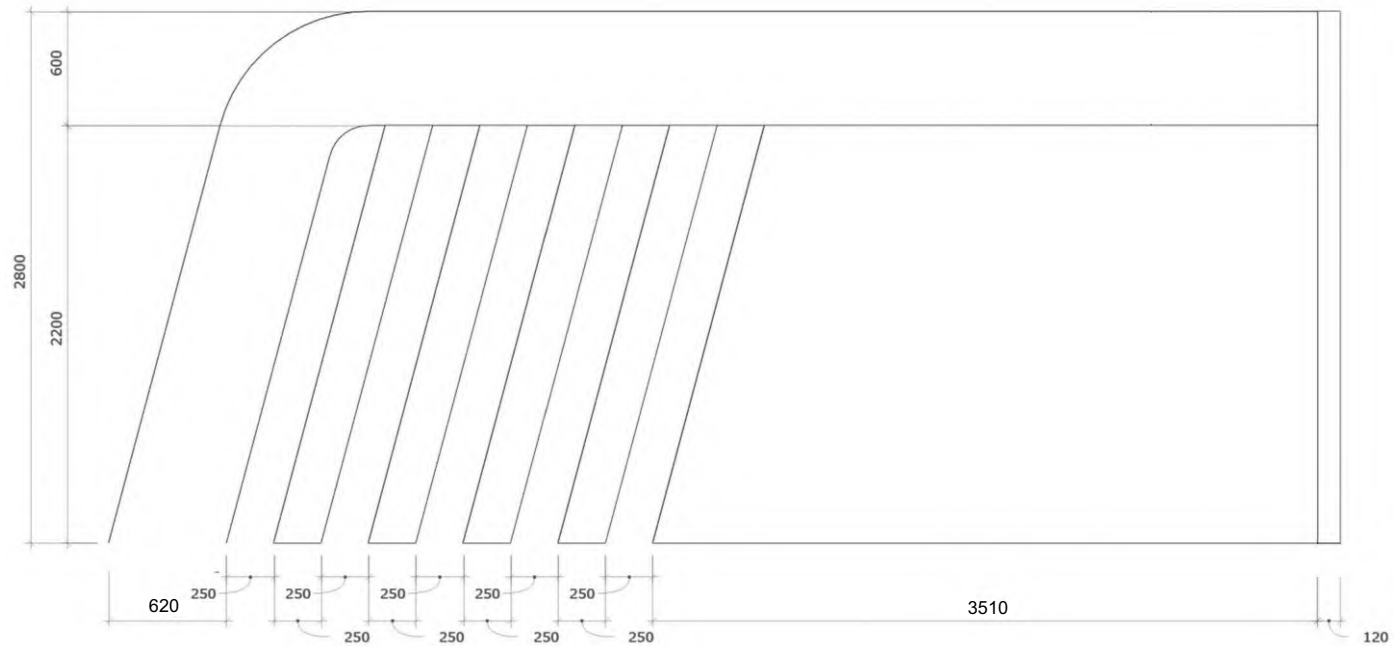
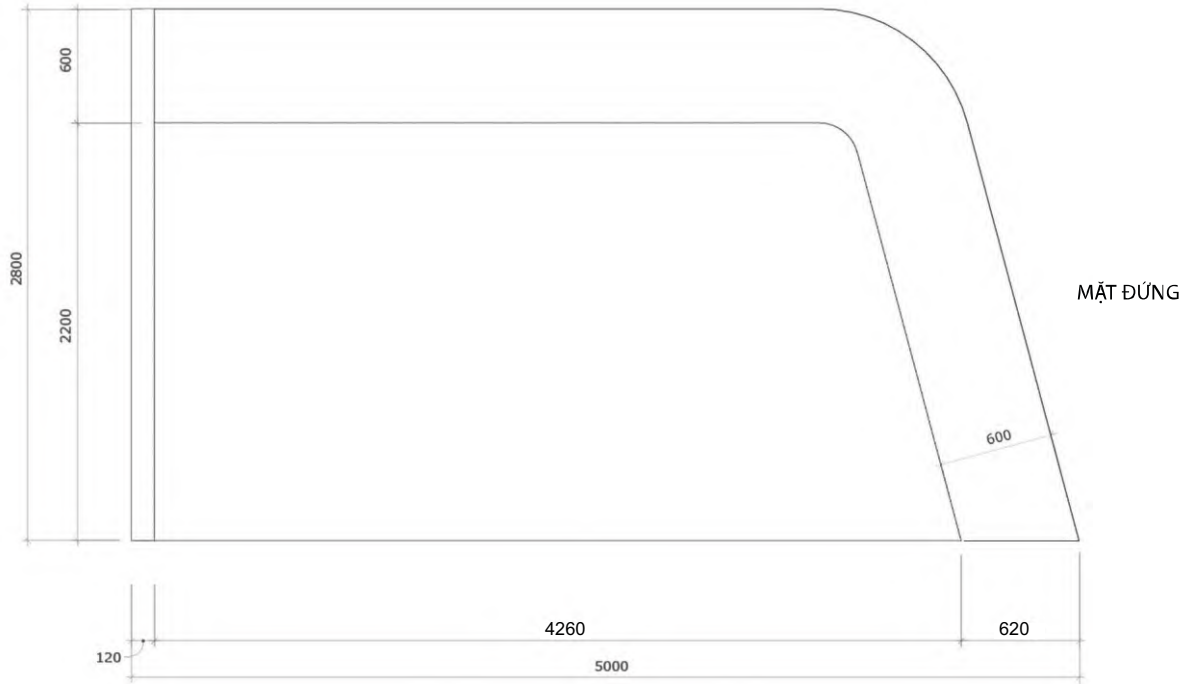

HỒ SƠ THIẾT KẾ

HỘI CHỢ TRIỂN LÃM
HÀNG CÔNG NGHIỆP NÔNG THÔN
KHƠI NGUỒN ĐỔI MỚI, THÚC ĐẨY
THƯƠNG HIỆU VIỆT NĂM 2025

THIẾT KẾ TỔNG THỂ, CHI TIẾT
KỸ THUẬT, CÁC HẠNG MỤC
HỘI CHỢ TRIỂN LÃM

CHỦ ĐẦU TƯ

TRUNG TÂM ĐỔI MỚI SÁNG TẠO
VÀ KHUYẾN CÔNG
VIA KHUYẾN CÔNG

ĐƠN VỊ THIẾT KẾ

CÔNG TY CP ĐẦU TƯ
VÀ THƯƠNG MẠI FEMOR

CÔNG TY
CỔ PHẦN
GIÁM ĐỐC
ĐẦU TƯ VÀ THƯƠNG MẠI
FEMOR

Bà Nguyễn Thủy Tiên

CHỦ TRÌ

Ông Nguyễn Mạnh Thành

THIẾT KẾ

Bà Vũ Kim Hương

HOÀN THÀNH

Năm 2025

KÍCH THƯỚC BỤC C2

KÍCH THƯỚC CHI TIẾT CÁC HẠNG MỤC

KÍCH THƯỚC BỤC C4

HỒ SƠ THIẾT KẾ

HỘI CHỢ TRIỂN LÃM
HÀNG CÔNG NGHIỆP NÔNG THÔN
KHƠI NGUỒN ĐỔI MỚI, THỰC ĐẨY
THƯƠNG HIỆU VIỆT NĂM 2025

THIẾT KẾ TỔNG THỂ, CHI TIẾT
KỸ THUẬT, CÁC HẠNG MỤC
HỘI CHỢ TRIỂN LÃM

CHỦ ĐẦU TƯ

TRUNG TÂM BỒI DƯỠNG SÁNG TẠO
VÀ KHUYẾN CỘNG
HỘI CHỢ TRIỂN LÃM

ĐƠN VỊ THIẾT KẾ

CÔNG TY CP ĐẦU TƯ
VÀ THƯƠNG MẠI FEMOR

M.S.D. 0109814631 - C.T.C.P
CÔNG TY
CỔ PHẦN
ĐẦU TƯ VÀ THƯƠNG MẠI
FEMOR
GIÁM ĐỐC

Bà Nguyễn Thủy Tiên

CHỦ TRÌ

Ông Nguyễn Mạnh Thành

THIẾT KẾ

Bà Vũ Kim Hương

HOÀN THÀNH

Năm 2025

MẶT ĐỨNG

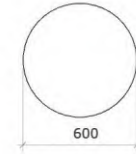
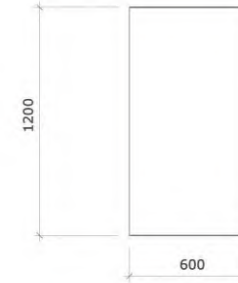
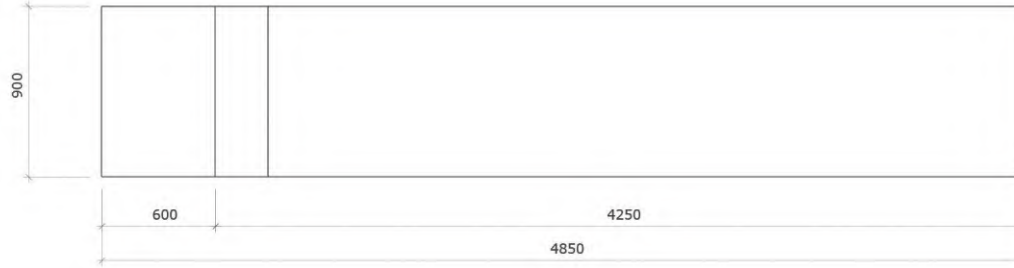

CHẤT LIỆU: KHUNG SẮT HỘP 20 X 20 X 1.2MM DÀY.
ÓP MDF (DÀY 9MM) CẮT CNC BÓI DECAL CÁN MỠ.
DIỆN TÍCH: 2.82M²/1 HỆ.
SỐ LƯỢNG: 3 HỆ BỤC.

MẶT BẰNG

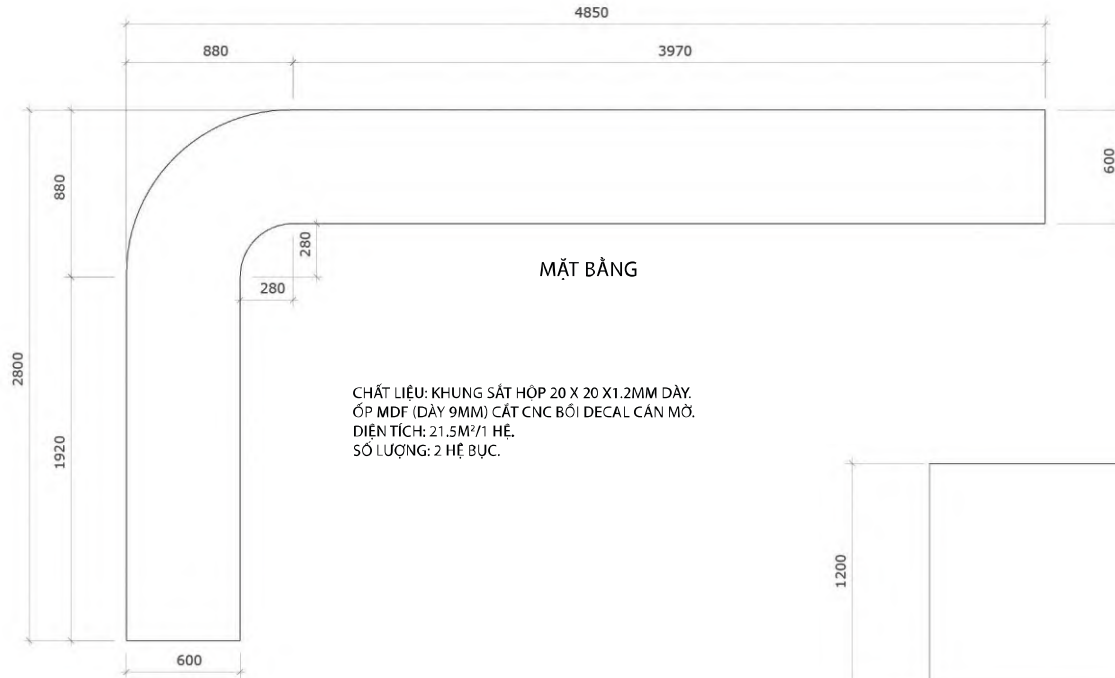

CHẤT LIỆU: KHUNG SẮT HỘP 20 X 20 X 1.2MM DÀY.
ÓP MDF (DÀY 9MM) CẮT CNC BÓI DECAL CÁN MỠ.
DIỆN TÍCH: 21.5M²/1 HỆ.
SỐ LƯỢNG: 2 HỆ BỤC.

KÍCH THƯỚC BỤC C5

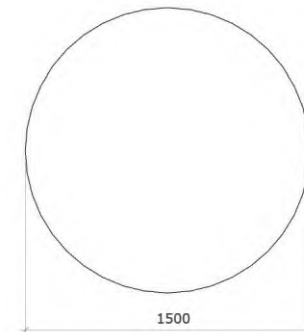

MẶT BẰNG

CHẤT LIỆU: KHUNG SẮT HỘP 20 X 20 X 1.2MM DÀY.
ÓP MDF (DÀY 9MM) CẮT CNC BÓI DECAL CÁN MỠ.
DIỆN TÍCH: 9.17M²/1 HỆ.
SỐ LƯỢNG: 1 HỆ BỤC.

MẶT ĐỨNG BÊN

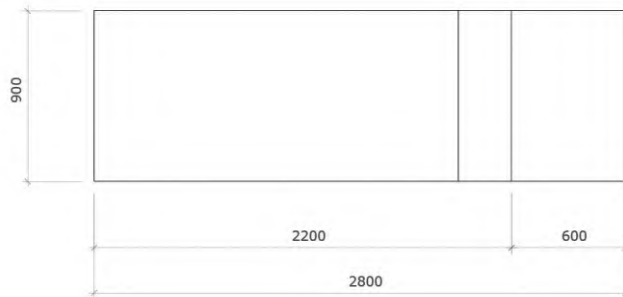

KÍCH THƯỚC CHI TIẾT CÁC HẠNG MỤC

KÍCH THƯỚC BỤC C6

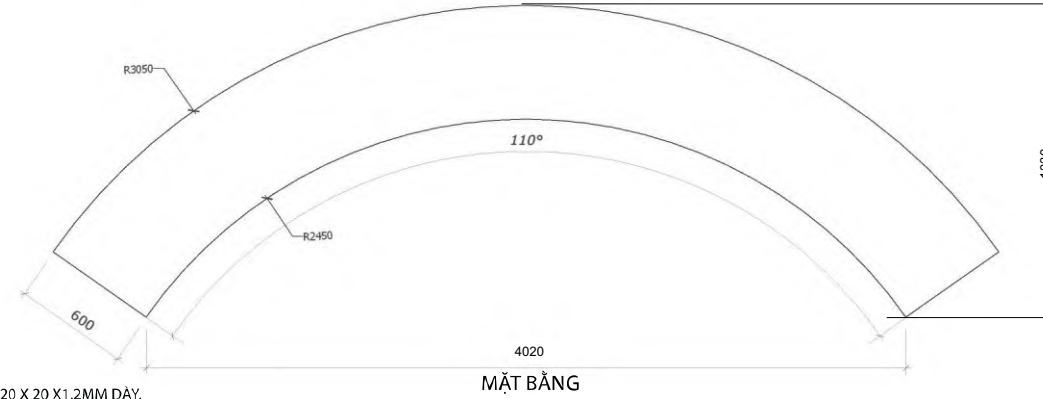
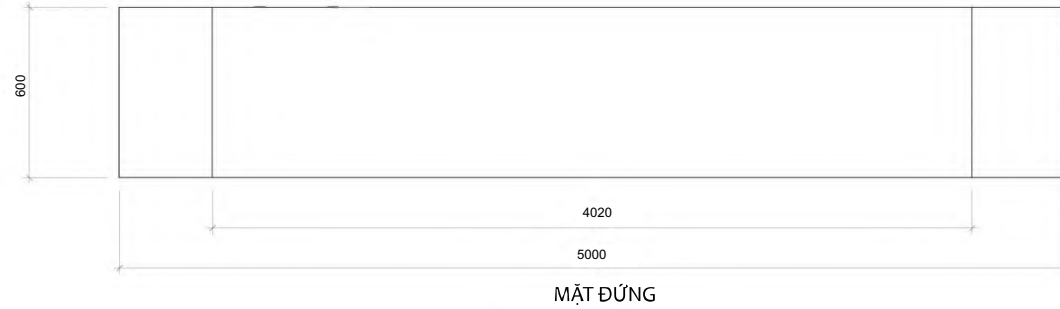

CHẤT LIỆU: KHUNG SẮT HỘP 20 X 20 X 1.2MM DÀY.
ỚP MDF (DÀY 9MM) CẮT CNC BÓI DECAL CÁN MỠ.
DIỆN TÍCH: 13.75M²/1 HỆ.
SỐ LƯỢNG: 1 HỆ BỤC.

KÍCH THƯỚC BỤC C3

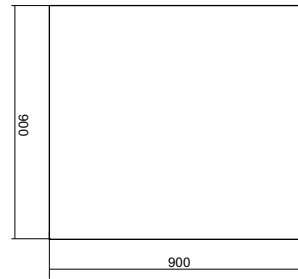

MẶT ĐỨNG



MẶT BẰNG

CHẤT LIỆU: KHUNG SẮT HỘP 20 X 20 X 1.2MM DÀY.
ỚP MDF (DÀY 9MM) CẮT CNC BÓI DECAL CÁN MỠ.
DIỆN TÍCH: 5.76M²/1 HỆ.
SỐ LƯỢNG: 3 HỆ BỤC.

HỒ SƠ THIẾT KẾ

HỘI CHỢ TRIỂN LÃM
HÀNG CÔNG NGHIỆP NÔNG THÔN
KHƠI NGUỒN ĐỔI MỚI, THÚC ĐẨY
THƯƠNG HIỆU VIỆT NĂM 2025

THIẾT KẾ TỔNG THỂ, CHI TIẾT
KỸ THUẬT, CÁC HẠNG MỤC
HỘI CHỢ TRIỂN LÃM

CHỦ ĐẦU TƯ

TRUNG TÂM ĐỔI MỚI SÁNG TẠO
VÀ KHUYẾN CÔNG
VIA KHUYẾN CÔNG

ĐƠN VỊ THIẾT KẾ

CÔNG TY CP ĐẦU TƯ
VÀ THƯƠNG MẠI FEMOR

CÔNG TY
CỔ PHẦN
ĐẦU TƯ VÀ THƯƠNG MẠI
FEMOR

Bà Nguyễn Thủy Tiên

CHỦ TRÌ

Ông Nguyễn Mạnh Thành

THIẾT KẾ

Bà Vũ Kim Hương

HOÀN THÀNH

Năm 2025

KÍCH THƯỚC CHI TIẾT CÁC HẠNG MỤC

KÍCH THƯỚC HỆ C7

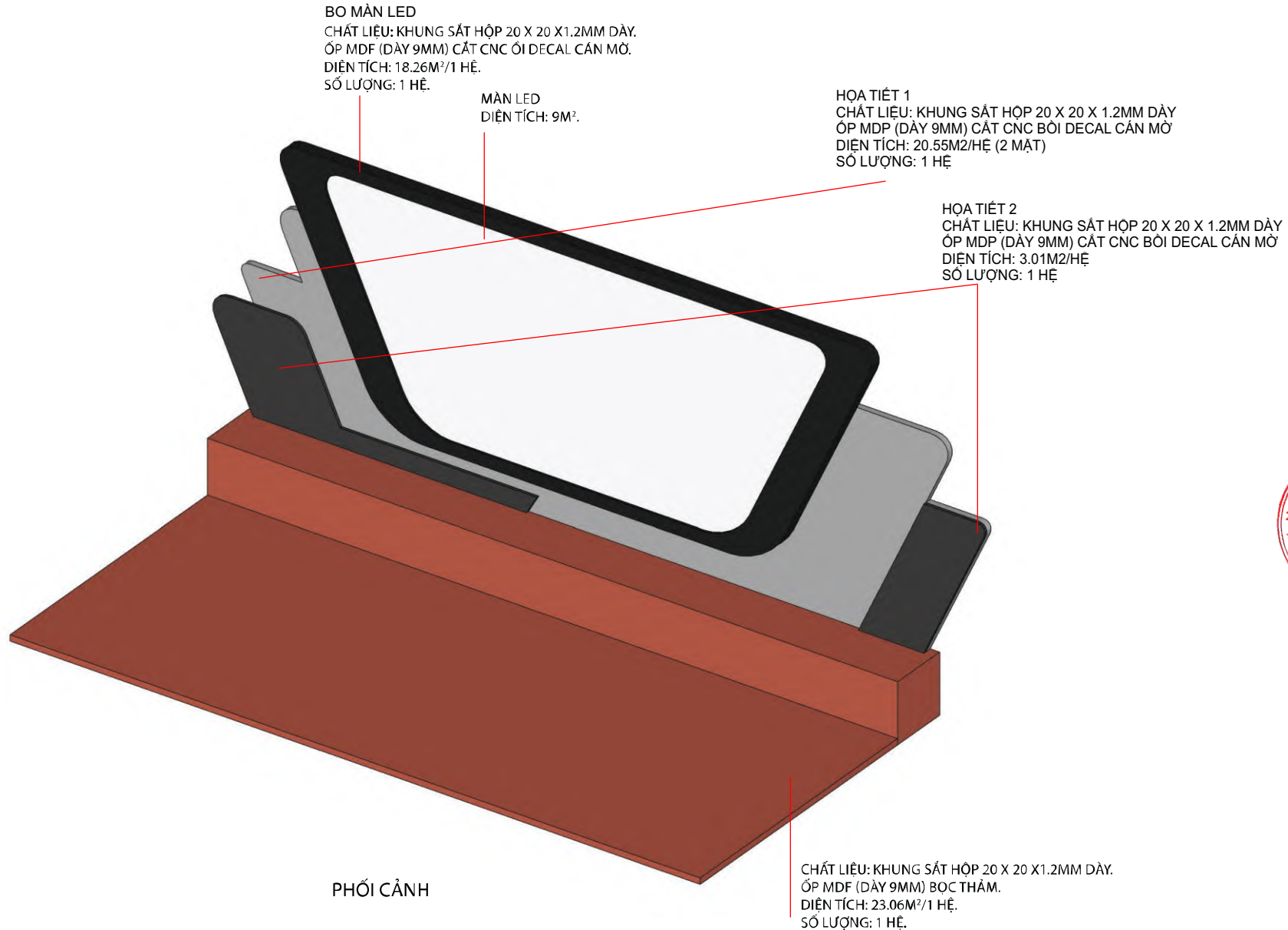

HỒ SƠ THIẾT KẾ

HỘI CHỢ TRIỂN LÃM
HÀNG CÔNG NGHIỆP NÔNG THÔN
KHƠI NGUỒN ĐỔI MỚI, THÚC ĐẨY
THƯƠNG HIỆU VIỆT NĂM 2025

THIẾT KẾ TỔNG THỂ, CHI TIẾT
KỸ THUẬT, CÁC HẠNG MỤC
HỘI CHỢ TRIỂN LÃM

CHỦ ĐẦU TƯ

TRUNG TÂM BỒI DƯỠNG SÁNG TẠO
VÀ KHUYẾN CỐNG
VIA KHUYẾN CÔNG

ĐƠN VỊ THIẾT KẾ

CÔNG TY CP ĐẦU TƯ
VÀ THƯƠNG MẠI FEMOR

CÔNG TY
CỔ PHẦN
ĐẦU TƯ VÀ THƯƠNG MẠI
FEMOR

Bà Nguyễn Thủy Tiên

CHỦ TRÌ

Ông Nguyễn Mạnh Thành

THIẾT KẾ

Bà Vũ Kim Hương

HOÀN THÀNH

Năm 2025

KÍCH THƯỚC CHI TIẾT CÁC HẠNG MỤC

KÍCH THƯỚC HỆ C7



KÍCH THƯỚC HẠNG MỤC D1

KÍCH THƯỚC GHẾ



Số lượng: 8 chiếc

KÍCH THƯỚC BÀN



Số lượng: 2 chiếc

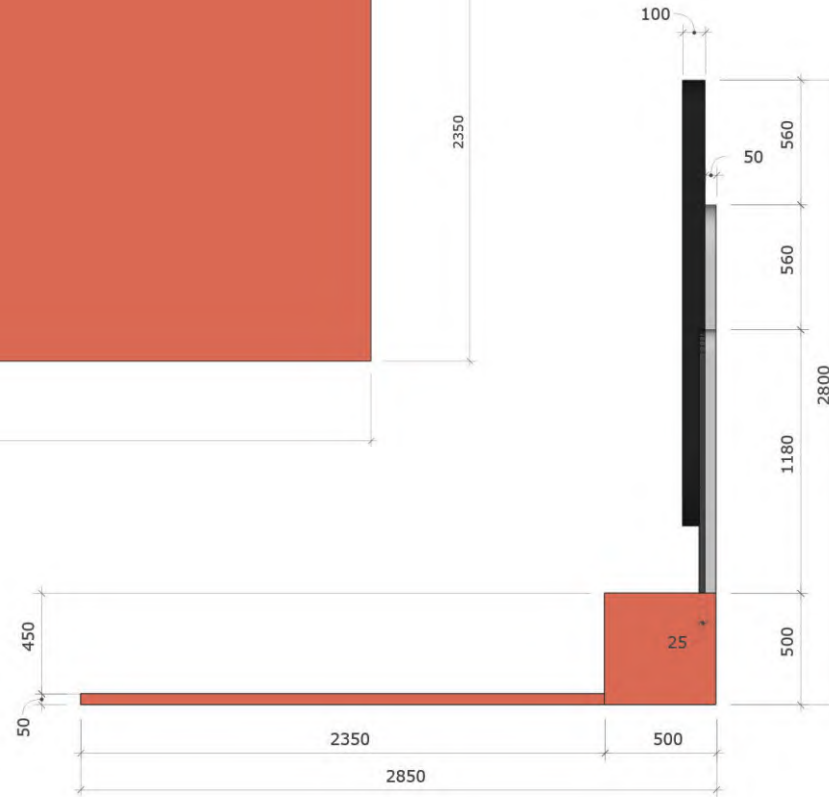

HỒ SƠ THIẾT KẾ

HỘI CHỢ TRIỂN LÃM
HÀNG CÔNG NGHIỆP NÔNG THÔN
KHƠI NGUỒN ĐỔI MỚI, THÚC ĐẨY
THƯƠNG HIỆU VIỆT NĂM 2025

THIẾT KẾ TỔNG THỂ, CHI TIẾT
KỸ THUẬT, CÁC HẠNG MỤC
HỘI CHỢ TRIỂN LÃM

CHỦ ĐẦU TƯ

TRUNG TÂM ĐỔI MỚI SÁNG TẠO
VÀ KHUYẾN CÔNG
VIA KHUYẾN CÔNG

ĐƠN VỊ THIẾT KẾ

CÔNG TY CP ĐẦU TƯ
VÀ THƯƠNG MẠI FEMOR

CÔNG TY
CỔ PHẦN
ĐẦU TƯ VÀ THƯƠNG MẠI
FEMOR

Bà Nguyễn Thủy Tiên

CHỦ TRÌ

Ông Nguyễn Mạnh Thành

THIẾT KẾ

Bà Vũ Kim Hương

HOÀN THÀNH

Năm 2025

KHU TRIỂN LÃM SỬ DỤNG CÔNG NGHỆ THỰC TẾ ẢO

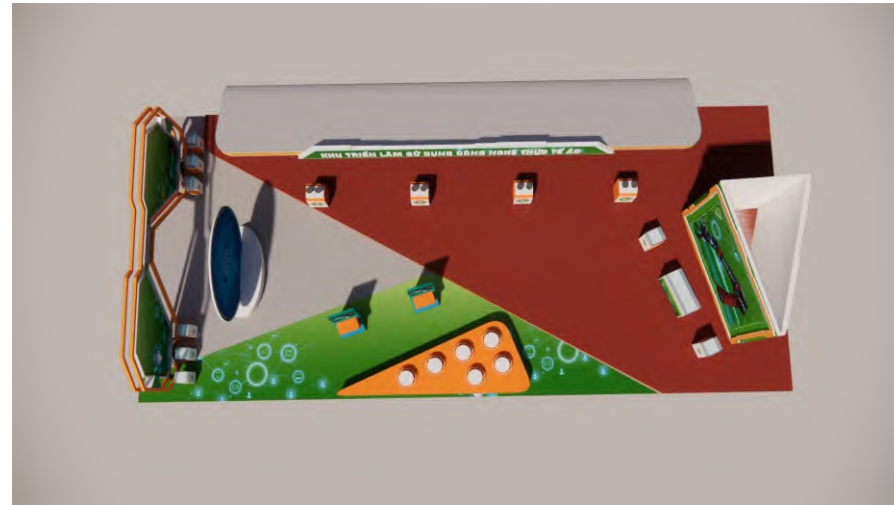

HỒ SƠ THIẾT KẾ

HỘI CHỢ TRIỂN LÃM
HÀNG CÔNG NGHIỆP NÔNG THÔN
KHƠI NGUỒN ĐỔI MỚI, THÚC ĐẨY
THƯƠNG HIỆU VIỆT NĂM 2025

THIẾT KẾ TỔNG THỂ, CHI TIẾT
KỸ THUẬT, CÁC HÀNG MỤC
HỘI CHỢ TRIỂN LÃM

CHỦ ĐẦU TƯ

TRUNG TÂM ĐỔI MỚI SÁNG TẠO
VÀ KHUYẾN CÔNG
VIA KHUYẾN CÔNG

ĐƠN VỊ THIẾT KẾ

CÔNG TY CP ĐẦU TƯ
VÀ THƯƠNG MẠI FEMOR

CÔNG TY
CỔ PHẦN
ĐẦU TƯ VÀ THƯƠNG MẠI
FEMOR

Bà Nguyễn Thủy Tiên

CHỦ TRÌ

Ông Nguyễn Mạnh Thành

THIẾT KẾ

Bà Vũ Kim Hương

HOÀN THÀNH

Năm 2025

KÍCH THƯỚC CHI TIẾT CÁC HẠNG MỤC KHU TRIỂN LÃM SỬ DỤNG CÔNG NGHỆ THỰC TẾ ẢO

VÁCH MAPPING

MẶT ĐỨNG

BỘ CHỮ HỘP ĐÈN,
CHẤT LIỆU: MICA DÁN DECAL XUYÊN SÁNG, DÂY 5CM

BIÊN TÊN: KHUNG SẮT ỐP FOMEX BÓI DECAL



MẶT BẰNG

12000

2450

CHẤT LIỆU: KHUNG SẮT HỘP 20MM X 20MM X 1.2MM DÂY
ỐP FOMEX BÓI DECAL
KÍCH THƯỚC TỔNG THỂ: 12M X 4.2M X 2.45M SÂU
DIỆN TÍCH VÁCH CHÍNH: 70.8M²
DIỆN TÍCH BIÊN TÊN: 10.8M²

MẶT BÊN

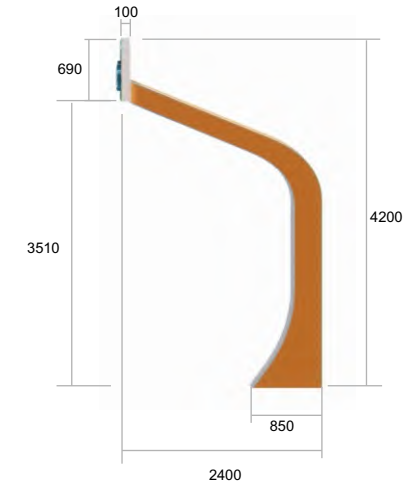

LED DÂY
SỐ LƯỢNG: 36M



HỒ SƠ THIẾT KẾ

HỘI CHỢ TRIỂN LÃM
HÀNG CÔNG NGHIỆP NÔNG THÔN
KHƠI NGUỒN ĐỔI MỚI, THÚC ĐẨY
THƯƠNG HIỆU VIỆT NĂM 2025

THIẾT KẾ TỔNG THỂ, CHI TIẾT
KỸ THUẬT, CÁC HẠNG MỤC
HỘI CHỢ TRIỂN LÃM

CHỦ ĐẦU TƯ

TRUNG TÂM ĐỔI MỚI SÁNG TẠO
VÀ KHUYẾN CÔNG
VIA KHUYẾN CÔNG

ĐƠN VỊ THIẾT KẾ

CÔNG TY CP ĐẦU TƯ
VÀ THƯƠNG MẠI FEMOR

CÔNG TY

CÔNG TY

CÔNG TY

Bà Nguyễn Thủy Tiên

CHỦ TRÌ

Ông Nguyễn Mạnh Thành

THIẾT KẾ

Bà Vũ Kim Hương

HOÀN THÀNH

Năm 2025

KÍCH THƯỚC CHI TIẾT CÁC HẠNG MỤC KHU TRIỂN LÃM SỬ DỤNG CÔNG NGHỆ THỰC TẾ ẢO

KHUNG VÁCH CÔNG BÊN TRÁI

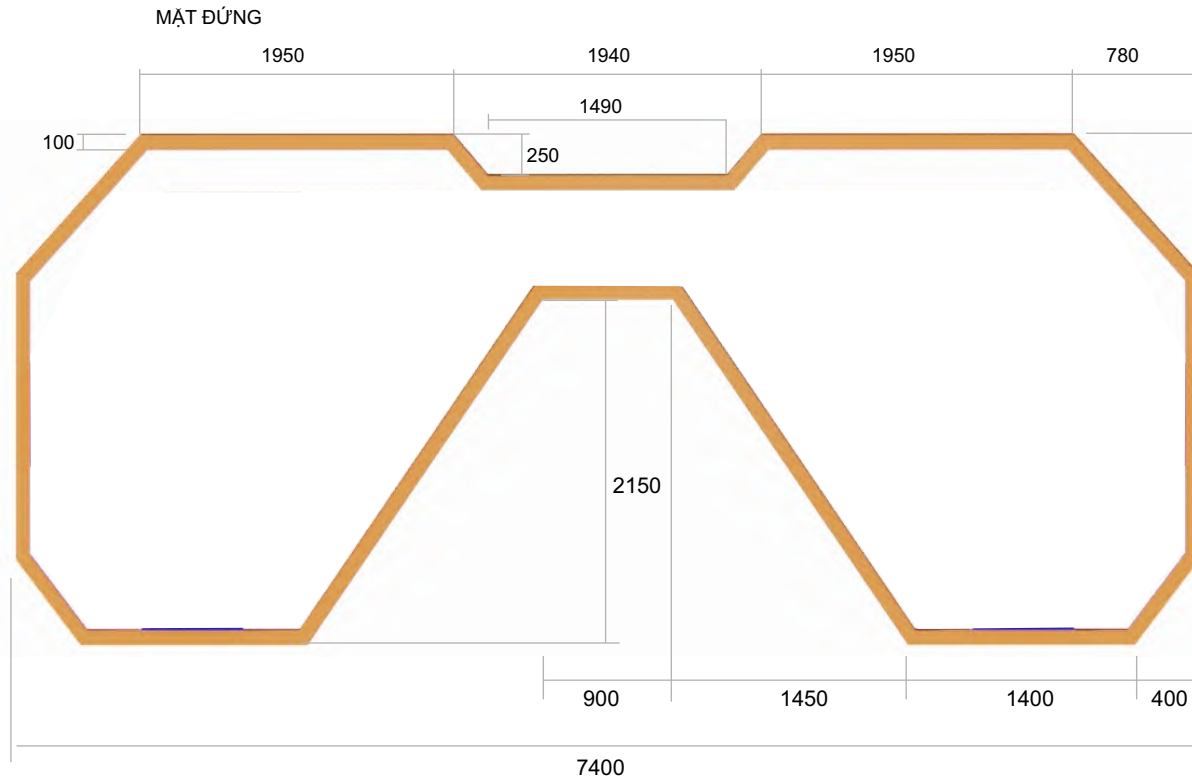

MẶT BÊN

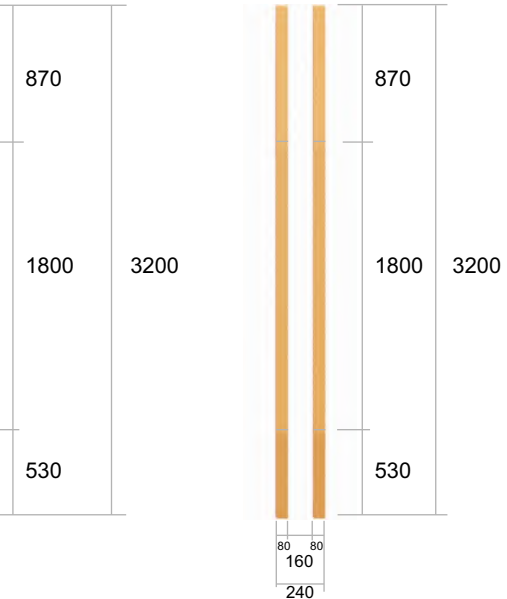

VÁCH BIÊN TÊN CHÍNH GIỮA

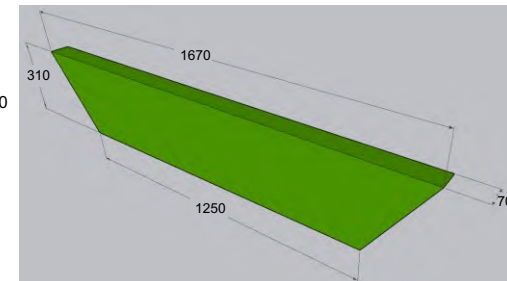

CHẤT LIỆU: KHUNG SẮT HỘP 20MM X 20MM X 1.2MM DÀY
 ỐP FOMEX BỒI DECAL
 KÍCH THƯỚC TỔNG THỂ: 7.4M X 3.2M X 0.24M DÀY
 DIỆN TÍCH : 8M2 (BAO GỒM 4 MẶT VÀ CÁC CẠNH SƯỜN)

FOMEX 7MM BỒI DECAL
 KÍCH THƯỚC: 1.67M X 0.31M X 0.07M SÂU
 DIỆN TÍCH : 0.5 M2
 SỐ LƯỢNG: 2 TẤM
 TỔNG DIỆN TÍCH: 1M2

HỒ SƠ THIẾT KẾ

HỘI CHỢ TRIỂN LÃM
 HÀNG CÔNG NGHIỆP NÔNG THÔN
 KHƠI NGUỒN ĐỔI MỚI, THỰC ĐẨY
 THƯƠNG HIỆU VIỆT NĂM 2025

THIẾT KẾ TỔNG THỂ, CHI TIẾT
 KỸ THUẬT, CÁC HẠNG MỤC
 HỘI CHỢ TRIỂN LÃM

CHỦ ĐẦU TƯ

TRUNG TÂM ĐỔI MỚI SÁNG TẠO
 VÀ KHUYẾN CÔNG
 VÀ KHUYẾN CÔNG

ĐƠN VỊ THIẾT KẾ

CÔNG TY CP ĐẦU TƯ
 VÀ THƯƠNG MẠI FEMOR

GIÁM ĐỐC

CÔNG TY
 CỔ PHẦN
 ĐẦU TƯ VÀ THƯƠNG MẠI
 FEMOR

Bà Nguyễn Thủy Tiên

CHỦ TRÌ

Ông Nguyễn Mạnh Thành

THIẾT KẾ

Bà Vũ Kim Hương

HOÀN THÀNH

Năm 2025

KÍCH THƯỚC CHI TIẾT CÁC HẠNG MỤC KHU TRIỂN LÃM SỬ DỤNG CÔNG NGHỆ THỰC TẾ ẢO

KHUNG ĐỖ VÁCH KÍNH
MẶT ĐỨNG

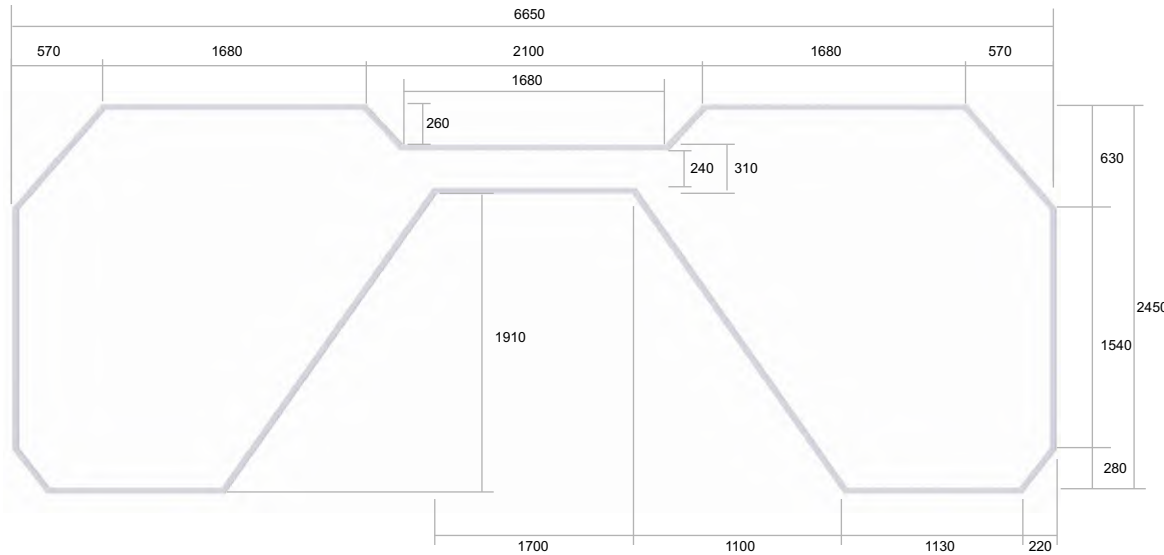

CHẤT LIỆU: KHUNG SẮT HỘP 20MM X 20MM X 1.2MM DÀY
 ỐP FOMEX BÔI DECAL
 KÍCH THƯỚC TỔNG THỂ: 6.65M X 2.45M
 DIỆN TÍCH : 3.5M2 (BAO GỒM 4 MẶT VÀ CÁC CẠNH SƯỜN)

VÁCH KÍNH

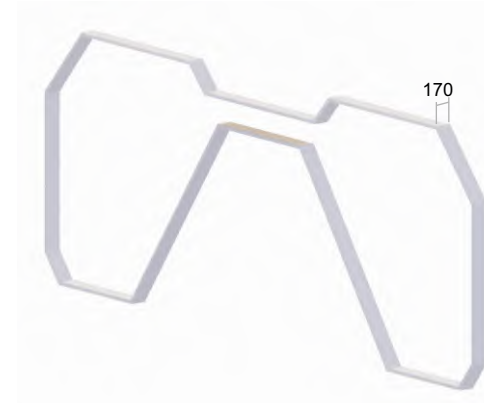

BỘ CHỮ
 CHẤT LIỆU: FOMEX 10MM CẮT CNC BÔI DECAL
 KÍCH THƯỚC TỔNG THỂ: 1.28M X 0.2M
 DIỆN TÍCH: 0.5M2 (2 BỘ)



GIÁ ĐỖ VÁCH KÍNH

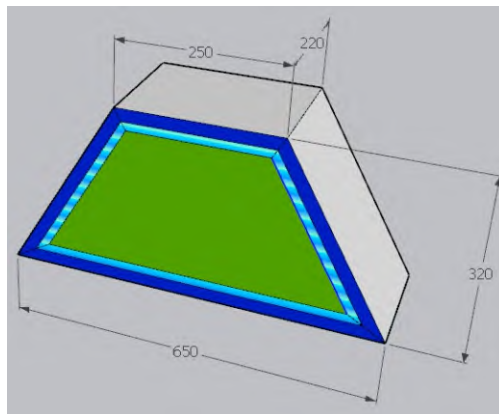

CHẤT LIỆU: KHUNG SẮT HỘP 20MM X 20MM X 1.2MM DÀY
 ỐP FOMEX BÔI DECAL
 KÍCH THƯỚC: 0.65M X 0.32M X 0.22M SÂU
 DIỆN TÍCH : 0.67M2 CHIẾC
 SỐ LƯỢNG: 4 CHIẾC
 TỔNG DIỆN TÍCH: 2.68M2

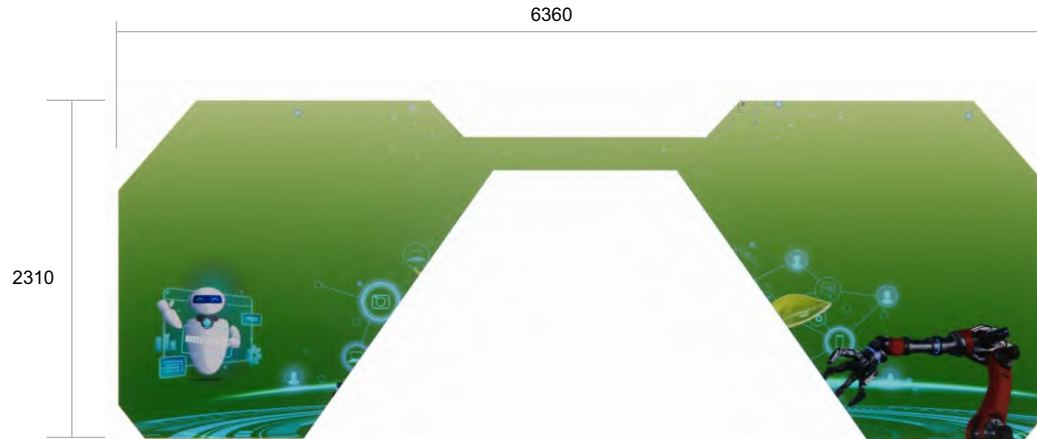

CHẤT LIỆU: KÍNH CHIU LỰC DÀY 10MM
 KÍCH THƯỚC TỔNG THỂ: 2.31M X 6.36M
 DIỆN TÍCH: 14.7M2
 BÔI DECAL TRONG IN UV

HỒ SƠ THIẾT KẾ

HỘI CHỢ TRIỂN LÃM
 HÀNG CÔNG NGHIỆP NÔNG THÔN
 KHÔI NGUỒN ĐỔI MỚI, THỰC ĐẨY
 THƯƠNG HIỆU VIỆT NĂM 2025

THIẾT KẾ TỔNG THỂ, CHI TIẾT
 KỸ THUẬT, CÁC HẠNG MỤC
 HỘI CHỢ TRIỂN LÃM

CHỦ ĐẦU TƯ

TRUNG TÂM ĐỔI MỚI SÁNG TẠO
 VÀ KHUYẾN CÔNG
 VÀ KHUYẾN CÔNG

ĐƠN VỊ THIẾT KẾ

CÔNG TY CP ĐẦU TƯ
 VÀ THƯƠNG MẠI FEMOR

CÔNG TY
 CỔ PHẦN
 ĐẦU TƯ VÀ THƯƠNG MẠI
 FEMOR

Bà Nguyễn Thủy Tiên

CHỦ TRÌ

Ông Nguyễn Mạnh Thành

THIẾT KẾ

Bà Vũ Kim Hương

HOÀN THÀNH

Năm 2025

KÍCH THƯỚC CHI TIẾT CÁC HẠNG MỤC KHU TRIỂN LÃM SỬ DỤNG CÔNG NGHỆ THỰC TẾ ẢO

BỤC ĐỀ MÁY CHIẾU (MAPPING)

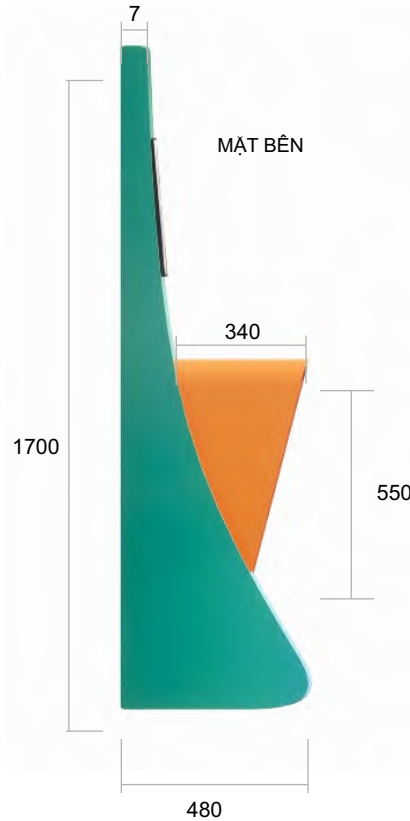
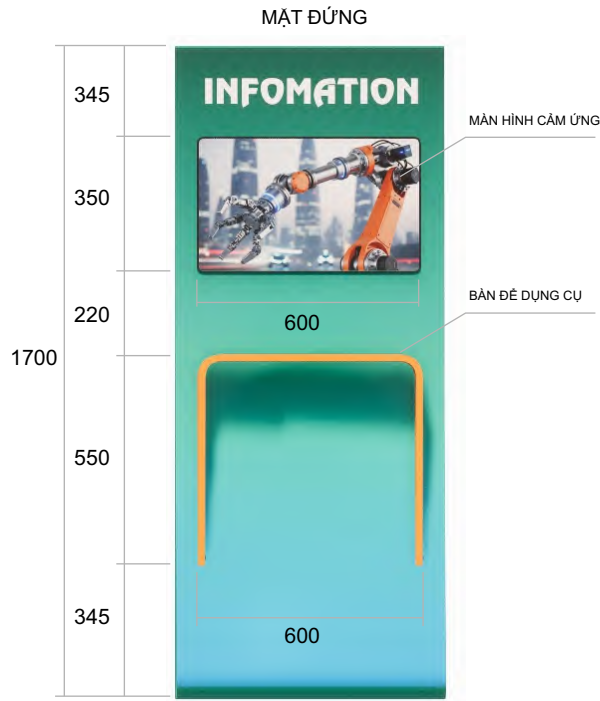

BỤC ĐỀ MÁY CHIẾU (MAPPING)

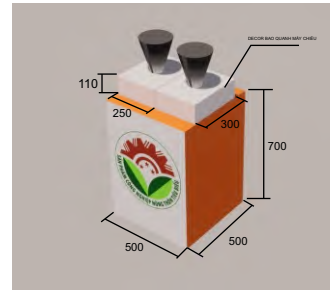

1: BỤC ĐỀ MÁY CHIẾU
CHẤT LIỆU: KHUNG SẮT HỘP
20MM X 20MM X 1.2MM DÀY
ỚP FOMEX BÒI DECAL
KÍCH THƯỚC: 0.5M X 0.5M X 0.7M CAO
DIỆN TÍCH 1 BỤC: 0.95M²
SỐ LƯỢNG: 4

2: DECOR QUANH MÁY CHIẾU
CHẤT LIỆU: FOMEX (7MM) BÒI DECAL
KÍCH THƯỚC: 0.25M X 0.3M X 0.11M CAO
DIỆN TÍCH: 0.18M²
SỐ LƯỢNG: 8 CHIẾC (2 CHIẾC/BỤC)

BỤC TRƯNG BÀY SẢN PHẨM NHỎ

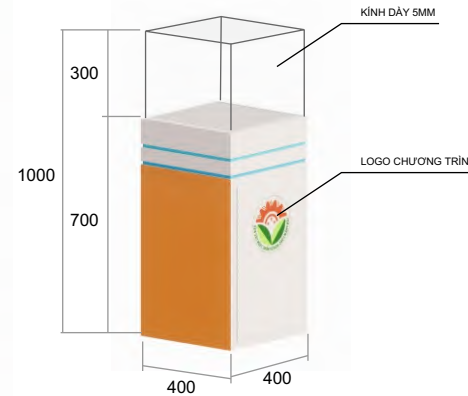

1: BỤC ĐỀ
CHẤT LIỆU: KHUNG SẮT HỘP
20MM X 20MM X 1.2MM DÀY
ỚP FOMEX BÒI DECAL
KÍCH THƯỚC: 0.4M X 0.4M X 0.7M CAO
DIỆN TÍCH 1 BỤC: 1.28M²
SỐ LƯỢNG: 8

2: TỦ KÍNH
KÍNH DÀY 5MM
KÍCH THƯỚC: 0.4M X 0.4M X 0.3M CAO
DIỆN TÍCH: 0.64M²
SỐ LƯỢNG: 8 CHIẾC

MẶT BẰNG

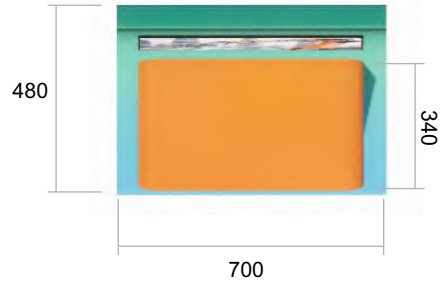

BỤC ĐỀ MÀN HÌNH CẢM ỨNG TRA CỨU THÔNG TIN
CHẤT LIỆU: KHUNG SẮT HỘP 20MM X 20MM X 1.2MM DÀY
ỚP FOMEX BÒI DECAL
KÍCH THƯỚC TỔNG THỂ: 700 X 1700 X 480 DÀY
DIỆN TÍCH 1 BỤC: 5M² (BAO GỒM CẢ PHẦN BÀN ĐỀ DỤNG CỤ)
SỐ LƯỢNG: 2

1: BỤC ĐỀ
CHẤT LIỆU: KHUNG SẮT HỘP
20MM X 20MM X 1.2MM DÀY
ỚP FOMEX BÒI DECAL
KÍCH THƯỚC: 0.4M X 1.4M X 0.7M CAO
DIỆN TÍCH 1 BỤC: 2.1M²

2: TỦ KÍNH
KÍNH DÀY 5MM
DIỆN TÍCH: 1.64M²

BỤC TRƯNG BÀY SẢN PHẨM TO

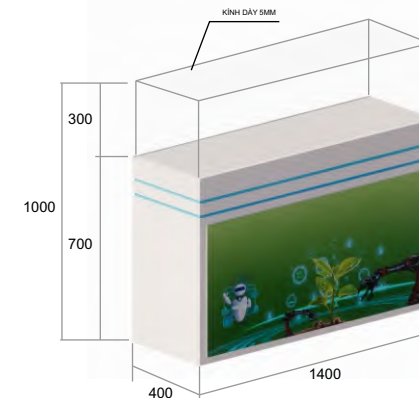

HỒ SƠ THIẾT KẾ

HỘI CHỢ TRIỂN LÃM
HÀNG CÔNG NGHIỆP NÔNG THÔN
KHƠI NGUỒN ĐỔI MỚI, THÚC ĐẨY
THƯƠNG HIỆU VIỆT NĂM 2025

THIẾT KẾ TỔNG THỂ, CHI TIẾT
KỸ THUẬT, CÁC HẠNG MỤC
HỘI CHỢ TRIỂN LÃM

CHỦ ĐẦU TƯ

TRUNG TÂM BỒI DƯỠNG SÁNG TẠO
CƠ ĐỂ PHÁT TRIỂN SÁNG TẠO
VÀ KHUYẾN CỘNG
HÀNH ĐỘNG CHUYỂN ĐỔI XANH VÀ KHUYẾN CỘNG

ĐƠN VỊ THIẾT KẾ

CÔNG TY CP ĐẦU TƯ
VÀ THƯƠNG MẠI FEMOR

M.S.D.N: 0109814631 - C.T.C.P
CÔNG TY
CỔ PHẦN
GIÁM ĐỐC
ĐẦU TƯ VÀ THƯƠNG MẠI
FEMOR

Bà Nguyễn Thủy Tiên

CHỦ TRÌ

Ông Nguyễn Mạnh Thành

THIẾT KẾ

Bà Vũ Kim Hương

HOÀN THÀNH

Năm 2025

KÍCH THƯỚC CHI TIẾT CÁC HẠNG MỤC KHU TRIỂN LÃM SỬ DỤNG CÔNG NGHỆ THỰC TẾ ẢO

VÁCH KÍNH DECOR

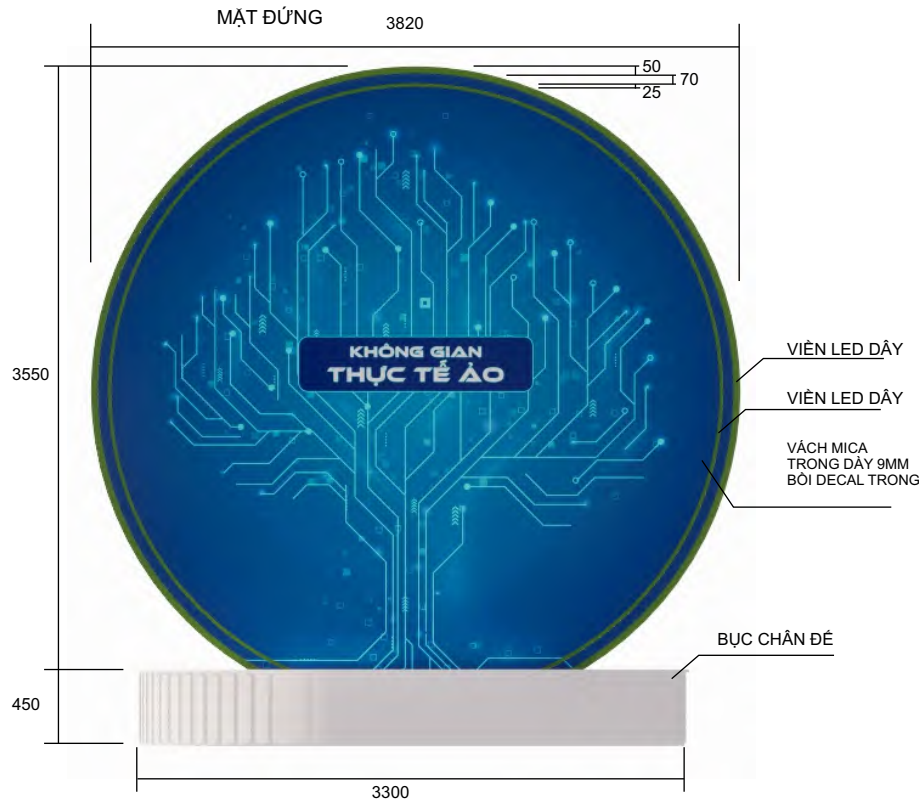

MẶT BẰNG

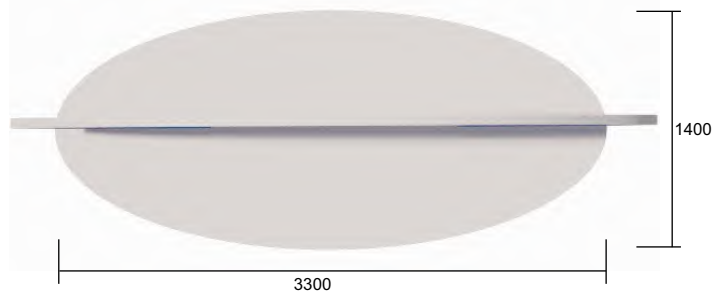

MẶT BÊN

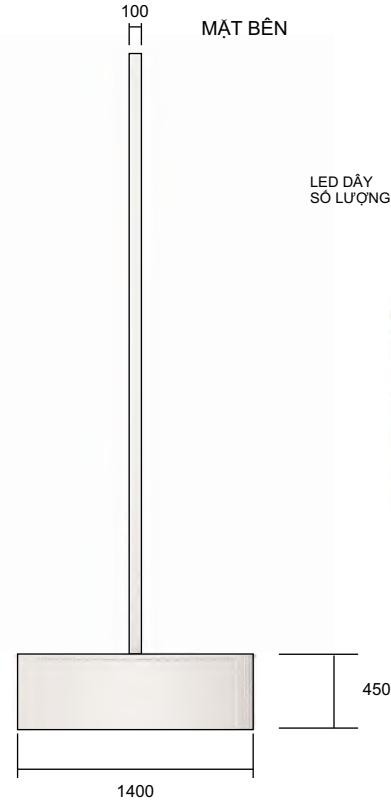

1: BỤC ĐÉ
 CHẤT LIỆU: KHUNG SẮT HỘP 20MM X 20MM X 1.2MM DÀY
 ỐP FOMEX BÔI DECAL
 KÍCH THƯỚC TỔNG THỂ: 1.4M X 3.3M X 0.45M CAO
 DIỆN TÍCH 1 BỤC: 0.95M²
 SỐ LƯỢNG: 1

2: VÁCH KÍNH TRÒN
 CHẤT LIỆU: FOMEX (7MM) BÔI DECAL
 KÍCH THƯỚC: 3.35M X 3.82M X 0.1M DÀY
 DIỆN TÍCH: 0.18M²
 SỐ LƯỢNG: 2 CHIẾC (2 CHIẾC/BỤC)
 TỔNG DIỆN TÍCH: 0.36M²

HỒ SƠ THIẾT KẾ

HỘI CHỢ TRIỂN LÃM
 HÀNG CÔNG NGHIỆP NÔNG THÔN
 KHƠI NGUỒN ĐỐI MÔI, THỰC DẪY
 THƯƠNG HIỆU VIỆT NĂM 2025

THIẾT KẾ TỔNG THỂ, CHI TIẾT
 KỸ THUẬT, CÁC HẠNG MỤC
 HỘI CHỢ TRIỂN LÃM

CHỦ ĐẦU TƯ

TRUNG TÂM ĐỐI MÔI SÁNG TẠO
 VÀ KHUYẾN CÔNG
 VÀ KHUYẾN CÔNG

ĐƠN VỊ THIẾT KẾ

CÔNG TY CP ĐẦU TƯ
 VÀ THƯƠNG MẠI FEMOR



Bà Nguyễn Thủy Tiên

CHỦ TRÌ

Ông Nguyễn Mạnh Thành

THIẾT KẾ

Bà Vũ Kim Hương

HOÀN THÀNH

Năm 2025

KÍCH THƯỚC CHI TIẾT CÁC HẠNG MỤC KHU TRIỂN LÃM SỬ DỤNG CÔNG NGHỆ THỰC TẾ ẢO

VÁCH TAM GIÁC DECOR BÊN PHẢI KHU TRƯNG BÀY

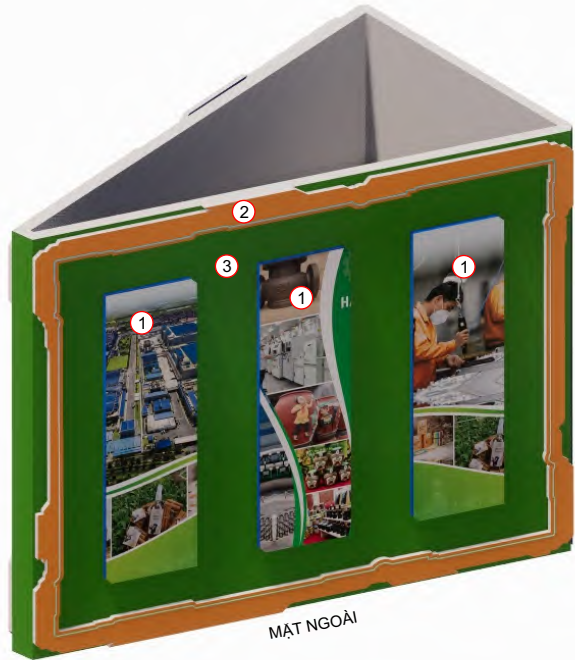

MẶT NGOÀI

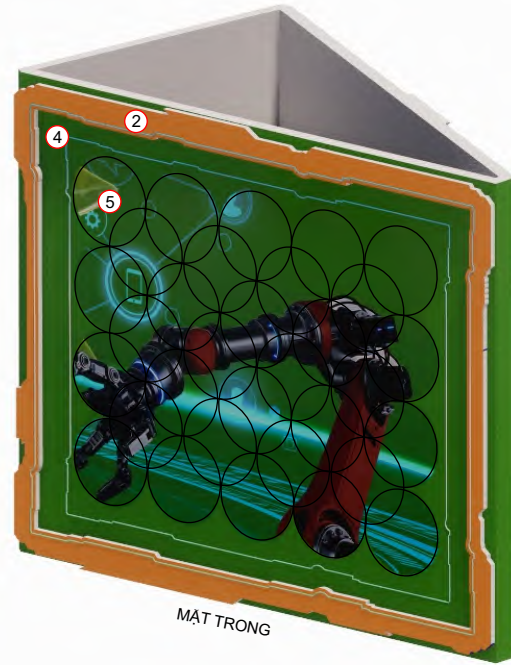

MẶT TRONG



MẶT SAU

VỊ TRÍ CÁC VÁCH

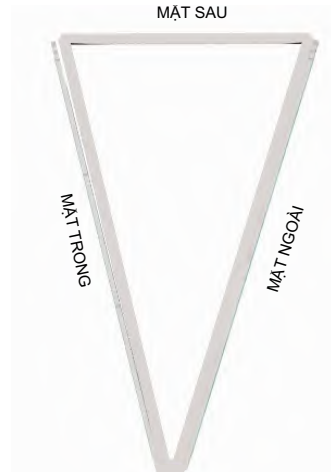

HỒ SƠ THIẾT KẾ

HỘI CHỢ TRIỂN LÃM
HÀNG CÔNG NGHIỆP NÔNG THÔN
KHƠI NGUỒN ĐỔI MỚI, THÚC ĐẨY
THƯƠNG HIỆU VIỆT NĂM 2025

THIẾT KẾ TỔNG THỂ, CHI TIẾT
KỸ THUẬT, CÁC HẠNG MỤC
HỘI CHỢ TRIỂN LÃM

CHỦ ĐẦU TƯ

TRUNG TÂM ĐỔI MỚI SÁNG TẠO
VÀ KHUYẾN CÔNG
KINH DOANH CHUYÊN ĐỔI KINH VÀ KHUYẾN CÔNG

ĐƠN VỊ THIẾT KẾ

CÔNG TY CP ĐẦU TƯ
VÀ THƯƠNG MẠI FEMOR



Bà Nguyễn Thủy Tiên

CHỦ TRÌ

Ông Nguyễn Mạnh Thành

THIẾT KẾ

Bà Vũ Kim Hương

HOÀN THÀNH

Năm 2025

KÍCH THƯỚC CHI TIẾT CÁC HẠNG MỤC KHU TRIỂN LÃM SỬ DỤNG CÔNG NGHỆ THỰC TẾ ẢO

HẠNG MỤC SỐ 1 - VÁCH ẢNH



CHẤT LIỆU
FOMEX BÔI DECAL
KÍCH THƯỚC: 0.67 X 2.25 X 0.01M DÀY
DIỆN TÍCH: 1.5M²
SỐ LƯỢNG: 3 CHIẾC
DIỆN TÍCH TỔNG THỂ: 4.5M²

HẠNG MỤC SỐ 2

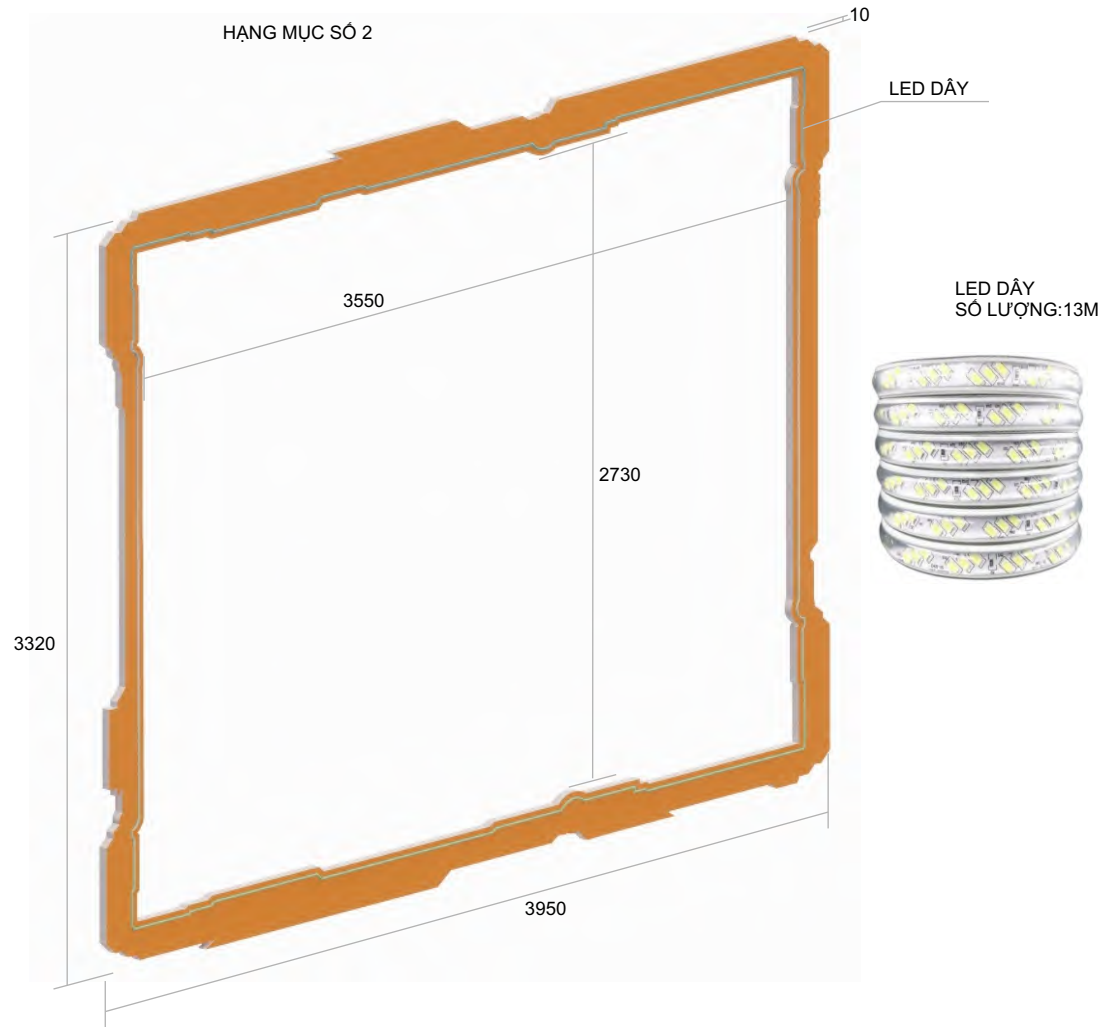

CHẤT LIỆU
FOMEX BÔI DECAL
KÍCH THƯỚC: 3.32M X 3.95M X 0.01MM DÀY
DIỆN TÍCH: 3.5M²
SỐ LƯỢNG: 2 CHIẾC
DIỆN TÍCH TỔNG THỂ: 7M²

HỒ SƠ THIẾT KẾ

HỘI CHỢ TRIỂN LÃM
HÀNG CÔNG NGHIỆP NÔNG THÔN
KHƠI NGUỒN ĐỔI MỚI, THÚC ĐẨY
THƯƠNG HIỆU VIỆT NĂM 2025

THIẾT KẾ TỔNG THỂ, CHI TIẾT
KỸ THUẬT, CÁC HẠNG MỤC
HỘI CHỢ TRIỂN LÃM

CHỦ ĐẦU TƯ

TRUNG TÂM ĐỔI MỚI SÁNG TẠO
VÀ KHUYẾN CỘNG
VIA KHUYẾN CỘNG

ĐƠN VỊ THIẾT KẾ

CÔNG TY CP ĐẦU TƯ
VÀ THƯƠNG MẠI FEMOR

CÔNG TY
CỔ PHẦN
GIÁM ĐỐC
ĐẦU TƯ VÀ THƯƠNG MẠI
FEMOR

Bà Nguyễn Thủy Tiên

CHỦ TRÌ

Ông Nguyễn Mạnh Thành

THIẾT KẾ

Bà Vũ Kim Hương

HOÀN THÀNH

Năm 2025

KÍCH THƯỚC CHI TIẾT CÁC HÀNG MỤC KHU TRIỂN LÃM SỬ DỤNG CÔNG NGHỆ THỰC TẾ ẢO

HÀNG MỤC SỐ 3

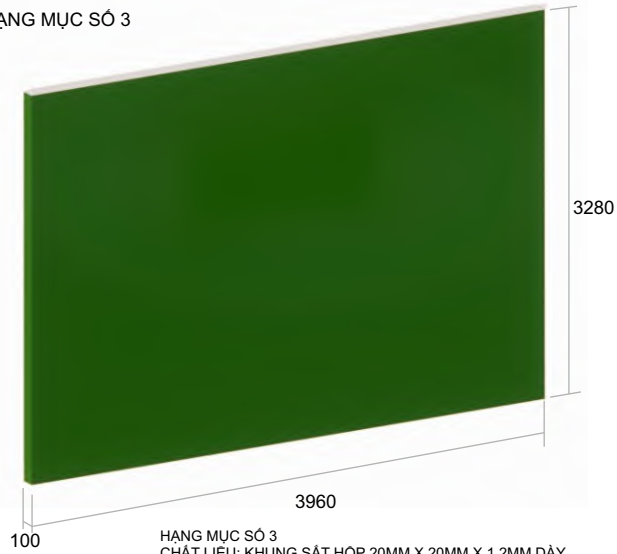

HÀNG MỤC SỐ 3
 CHẤT LIỆU: KHUNG SẮT HỘP 20MM X 20MM X 1.2MM DÀY
 ỐP FOMEX BÔI DECAL
 KÍCH THƯỚC TỔNG THỂ: 3.28M X 3.96M X 0.1M DÀY
 DIỆN TÍCH: 13.6M²

HÀNG MỤC SỐ 4

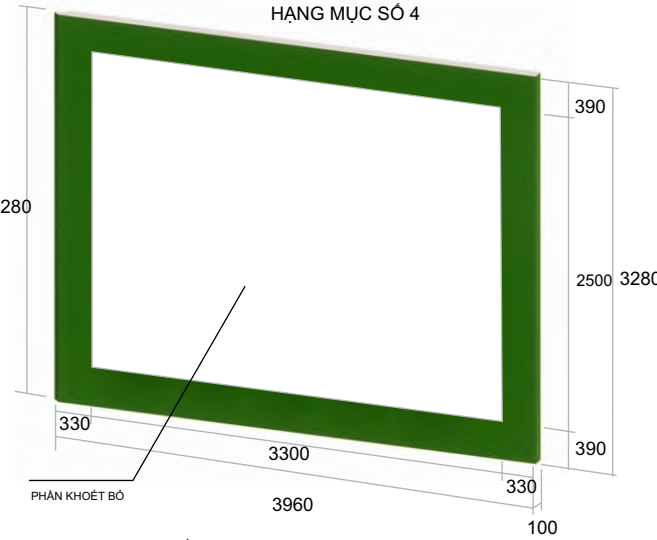

HÀNG MỤC SỐ 4
 CHẤT LIỆU: KHUNG SẮT HỘP 20MM X 20MM X 1.2MM DÀY
 ỐP FOMEX BÔI DECAL
 KÍCH THƯỚC TỔNG THỂ: 3.28M X 3.96M X 0.1M DÀY
 DIỆN TÍCH: 5.4 M²

VÁCH MẶT SAU
 CHẤT LIỆU: KHUNG SẮT HỘP 20MM X 20MM X 1.2MM DÀY
 ỐP FOMEX BÔI DECAL
 KÍCH THƯỚC TỔNG THỂ: 2.17M X 3.28M X 0.1M DÀY
 DIỆN TÍCH: 7.1 M²

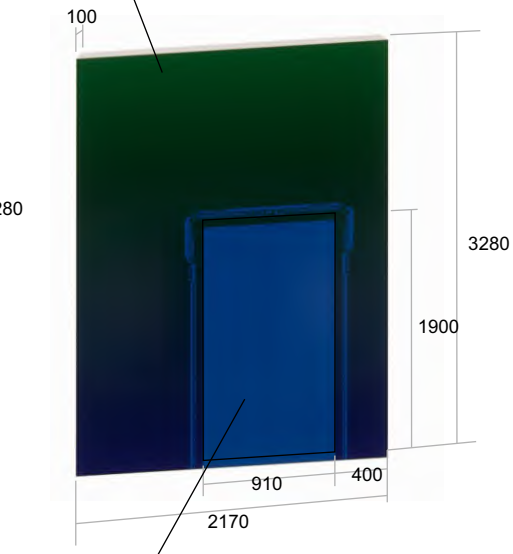

CỬA RA VÀO KHU KỸ THUẬT
 CHẤT LIỆU: KHUNG SẮT HỘP 20MM X 20MM X 1.2MM DÀY
 ỐP FOMEX BÔI DECAL
 KÍCH THƯỚC: 1.9M X 0.91M X 0.1M DÀY
 SỐ LƯỢNG: 1

HÀNG MỤC SỐ 5

VỊ TRÍ TREO QUẠT HOLOFAN

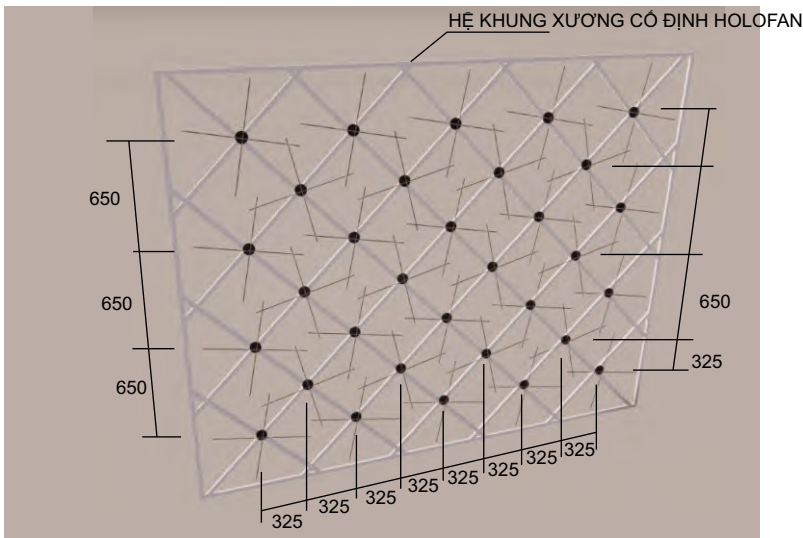

HỆ KHUNG XƯƠNG CỐ ĐỊNH HOLOFAN

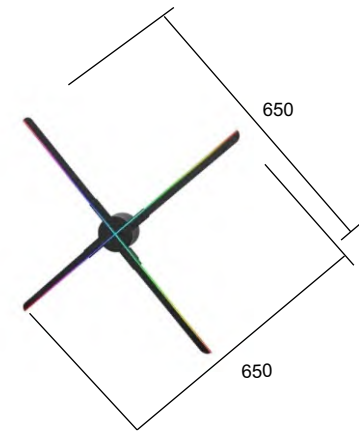
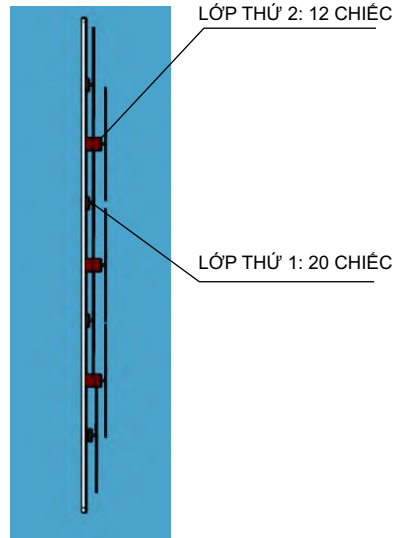

HOLOFAN
 KÍCH THƯỚC TỔNG THỂ
 PHÂN HIỂN THỊ HÌNH ẢNH: 600 X 600
 SỐ LƯỢNG: 32 CHIẾC

HỒ SƠ THIẾT KẾ

HỘI CHỢ TRIỂN LÃM
 HÀNG CÔNG NGHIỆP NÔNG THÔN
 KHƠI NGUỒN ĐỐI MÔI, THỰC ĐẨY
 THƯƠNG HIỆU VIỆT NĂM 2025

THIẾT KẾ TỔNG THỂ, CHI TIẾT
 KỸ THUẬT, CÁC HÀNG MỤC
 HỘI CHỢ TRIỂN LÃM

CHỦ ĐẦU TƯ

TRUNG TÂM ĐỐI MÔI SÁNG TẠO
 VÀ KHUYẾN CÔNG
 VÀ KHUYẾN CÔNG

ĐƠN VỊ THIẾT KẾ

CÔNG TY CP ĐẦU TƯ
 VÀ THƯƠNG MẠI FEMOR



Bà Nguyễn Thủy Tiên

CHỦ TRÌ

Ông Nguyễn Mạnh Thành

THIẾT KẾ

Bà Vũ Kim Hương

HOÀN THÀNH

Năm 2025

KÍCH THƯỚC CHI TIẾT CÁC HẠNG MỤC KHU TRIỂN LÃM SỬ DỤNG CÔNG NGHỆ THỰC TẾ ẢO

BỤC TAM GIÁC TRƯNG BÀY SẢN PHẨM

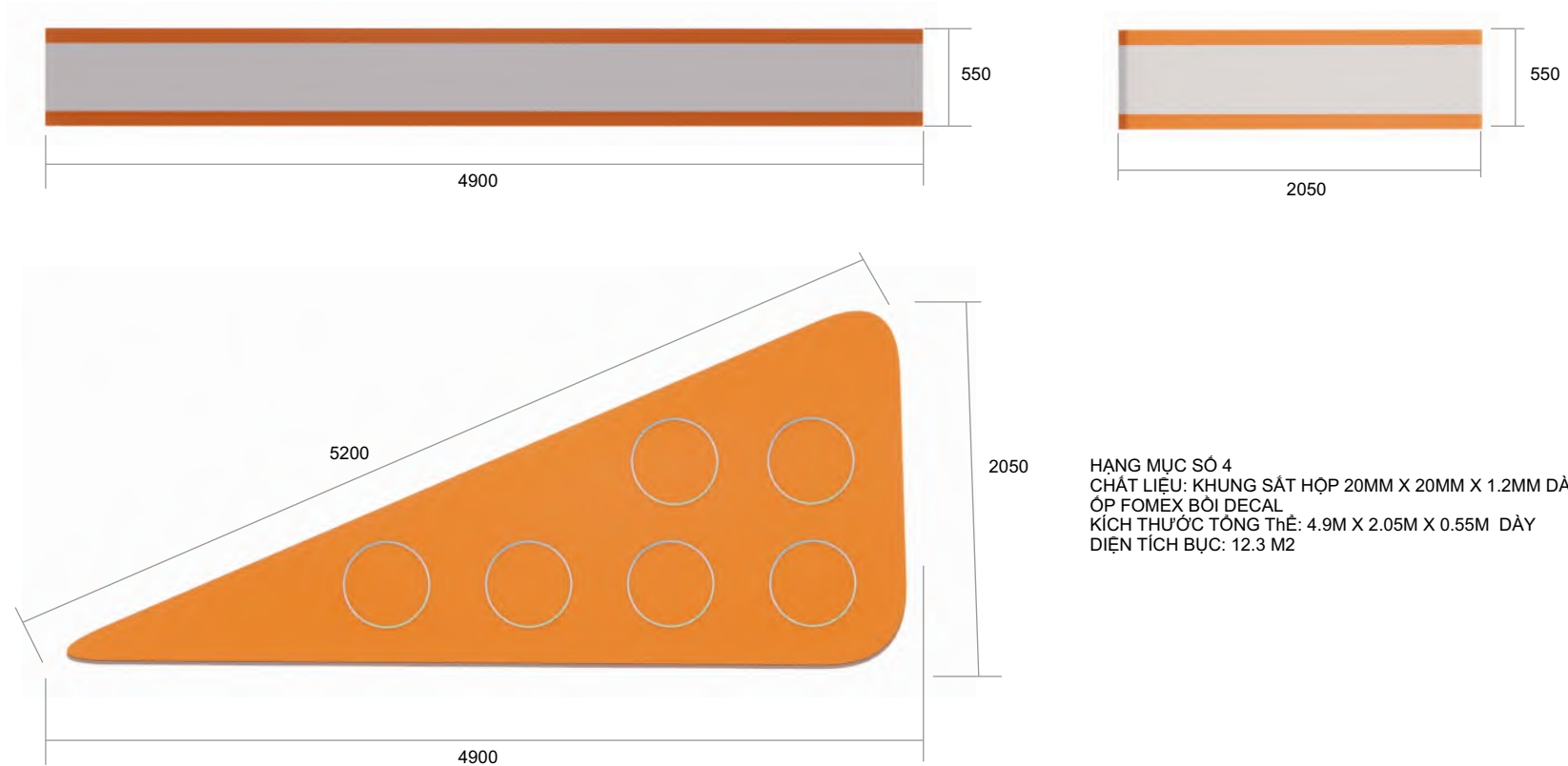

BỤC TRÒN TRƯNG BÀY SẢN PHẨM

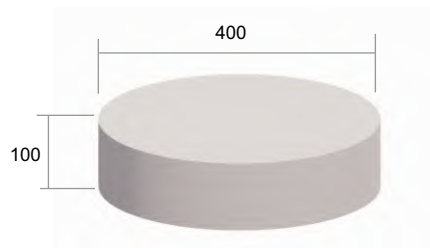

HẠNG MỤC SỐ 4
CHẤT LIỆU: KHUNG SẮT HỘP 20MM X 20MM X 1.2MM DÀY
ỐP FOMEX BÔI DECAL
KÍCH THƯỚC TỔNG THỂ: 0.4M X 0.4M X 0.1M DÀY
DIỆN TÍCH BỤC: 0.2 M2
SỐ LƯỢNG: 6 CHIẾC
TỔNG DIỆN TÍCH: 1.2M2

HỒ SƠ THIẾT KẾ

HỘI CHỢ TRIỂN LÃM
HÀNG CÔNG NGHIỆP NÔNG THÔN
KHƠI NGUỒN ĐỐI MÔI, THỰC ĐẨY
THƯƠNG HIỆU VIỆT NĂM 2025

THIẾT KẾ TỔNG THỂ, CHI TIẾT
KỸ THUẬT, CÁC HẠNG MỤC
HỘI CHỢ TRIỂN LÃM

CHỦ ĐẦU TƯ

TRUNG TÂM BỒI DƯỠNG SÁNG TẠO
VÀ KHUYẾN CỐNG
VÀ KHUYẾN CỐNG

ĐƠN VỊ THIẾT KẾ

CÔNG TY CP ĐẦU TƯ
VÀ THƯƠNG MẠI FEMOR

CÔNG TY

CỔ PHẦN

GIÁM ĐỐC

ĐẦU TƯ VÀ THƯƠNG MẠI

Bà Nguyễn Thủy Tiên

CHỦ TRÌ

Ông Nguyễn Mạnh Thành

THIẾT KẾ

Bà Vũ Kim Hương

HOÀN THÀNH

Năm 2025

KÍCH THƯỚC CHI TIẾT CÁC HẠNG MỤC KHU TRIỂN LÃM SỬ DỤNG CÔNG NGHỆ THỰC TẾ ẢO

HỆ SÀN GỖ

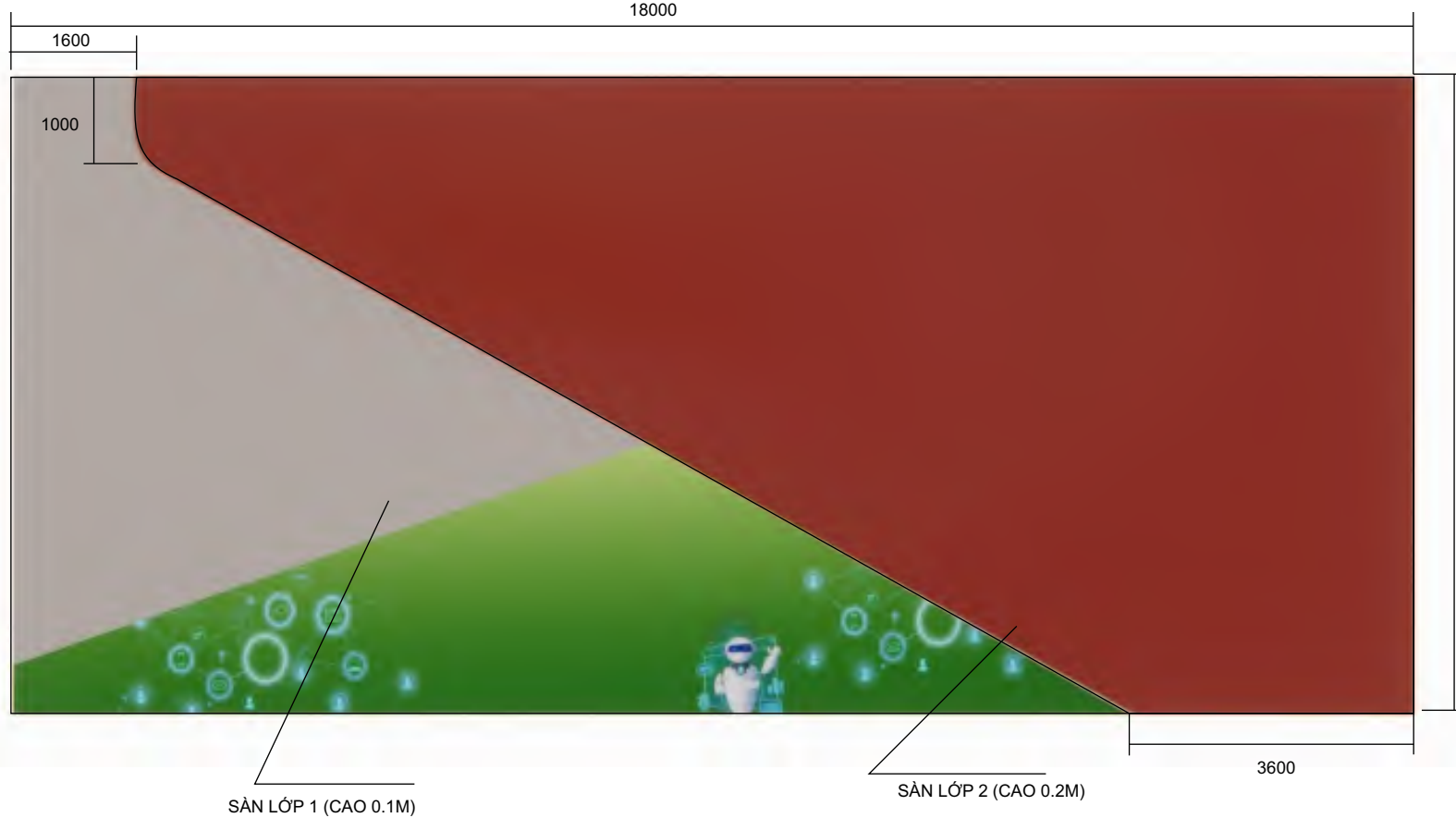

SÀN LỚP 1 (CAO 0.1M)

SÀN LỚP 2 (CAO 0.2M)

HỆ SÀN
KÍCH THƯỚC TỔNG THỂ 18M X 8M X 0.2M CAO
SẮT HỘP 40MM X 80MM X 1.2MM DÀY
TRÁI GỖ MDF 18MM

1. LỚP 1: DIỆN TÍCH: 57.6M² CAO 0.1M
SẮT HỘP 40MM X 80MM X 1.2MM DÀY
TRÁI GỖ MDF 18MM
PHÍA TRÊN DÁN DECAL IN MÀU THEO THIẾT KẾ

2. LỚP 2: DIỆN TÍCH: 93.6M² CAO 0.2M
SẮT HỘP 40MM X 80MM X 1.2MM DÀY
TRÁI GỖ MDF 18MM
PHÍA TRÊN DÁN DECAL IN MÀU THEO THIẾT KẾ

HỒ SƠ THIẾT KẾ

HỘI CHỢ TRIỂN LÃM
HÀNG CÔNG NGHIỆP NÔNG THÔN
KHƠI NGUỒN ĐỔI MỚI, THỰC ĐẨY
THƯƠNG HIỆU VIỆT NĂM 2025

THIẾT KẾ TỔNG THỂ, CHI TIẾT
KỸ THUẬT, CÁC HẠNG MỤC
HỘI CHỢ TRIỂN LÃM

CHỦ ĐẦU TƯ

TRUNG TÂM ĐỔI MỚI SÁNG TẠO
VÀ KHUYẾN CÔNG
VIA KHUYẾN CÔNG

8000

ĐƠN VỊ THIẾT KẾ

CÔNG TY CP ĐẦU TƯ
VÀ THƯƠNG MẠI FEMOR

CÔNG TY

CỔ PHẦN

GIÁM ĐỐC

ĐẦU TƯ VÀ THƯƠNG MẠI

FEMOR

Bà Nguyễn Thủy Tiên

CHỦ TRÌ

Ông Nguyễn Mạnh Thành

THIẾT KẾ

Bà Vũ Kim Hương

Bà Vũ Kim Hương

HOÀN THÀNH

Năm 2025

PHỐI CẢNH KHU VỰC BAN TỔ CHỨC

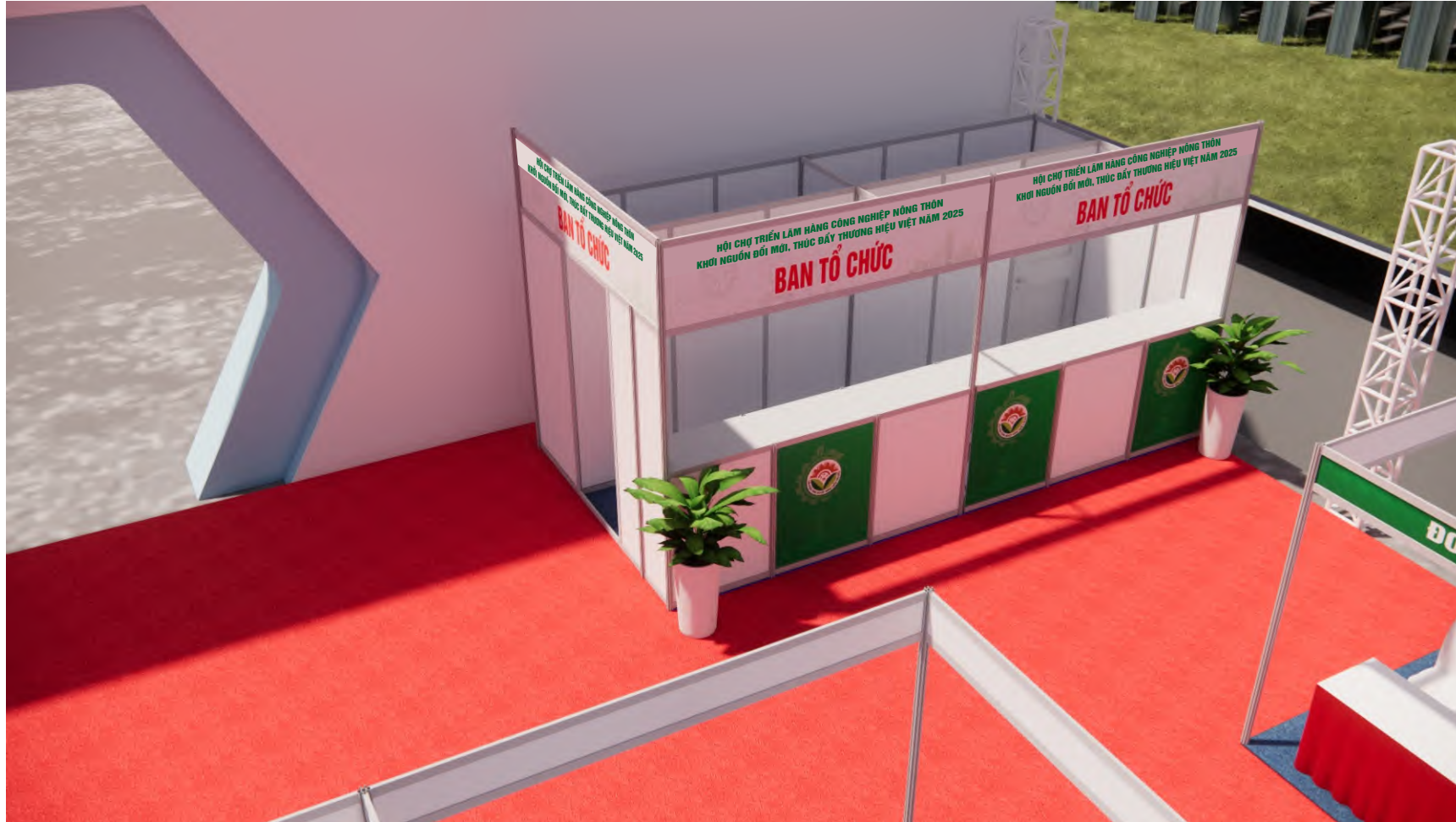

HỒ SƠ THIẾT KẾ

HỘI CHỢ TRIỂN LÃM
HÀNG CÔNG NGHIỆP NÔNG THÔN
KHƠI NGUỒN ĐỔI MỚI, THúc ĐẨY
THƯƠNG HIỆU VIỆT NAM 2025

THIẾT KẾ TỔNG THỂ, CHI TIẾT
KỸ THUẬT, CÁC HÀNG MỤC
HỘI CHỢ TRIỂN LÃM

CHỦ ĐẦU TƯ

TRUNG TÂM ĐỔI MỚI SÁNG TẠO
VÀ KHUYẾN CÔNG
VIA KHUYẾN CÔNG

ĐƠN VỊ THIẾT KẾ

CÔNG TY CP ĐẦU TƯ
VÀ THƯƠNG MẠI FEMOR

GIÁM ĐỐC

CÔNG TY
CƠ PHẦN
ĐẦU TƯ VÀ THƯƠNG MẠI
FEMOR

Bà Nguyễn Thủy Tiên

CHỦ TRÌ

Ông Nguyễn Mạnh Thành

THIẾT KẾ

Bà Vũ Kim Hương

HOÀN THÀNH

Năm 2025

KÍCH THƯỚC CHI TIẾT KHU VỰC BAN TỔ CHỨC



VÁCH 1.2M X 1M
(FOMEX BÒI DECAL)

BIÊN TÊN 0.5M X 3M
(FOMEX BÒI DECAL)

CỬA RA VÀO KHO
KT: 1M X 2,5M

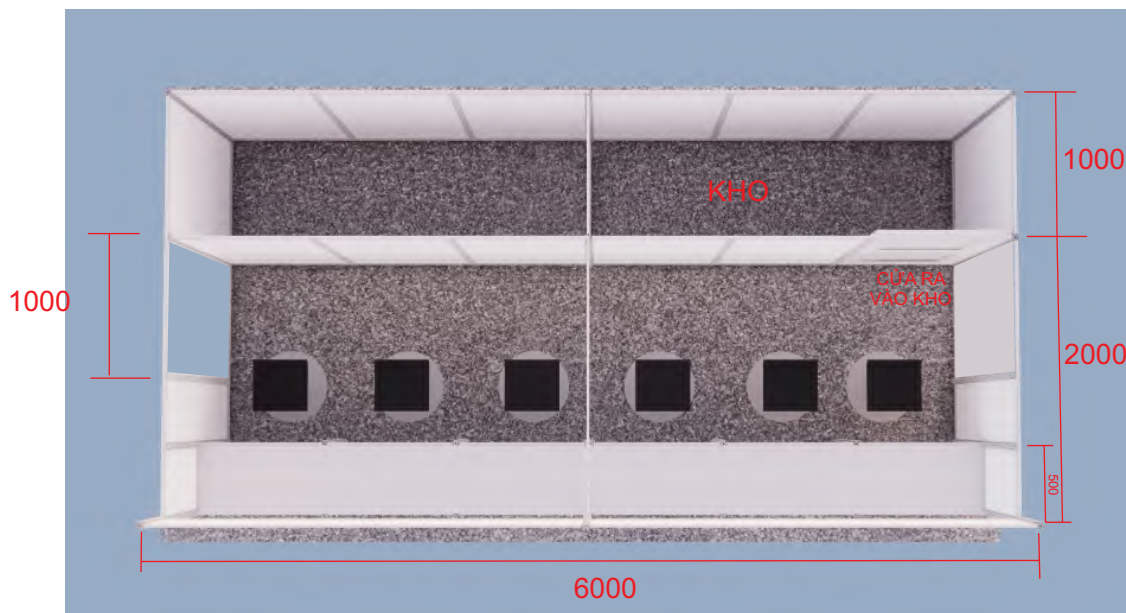
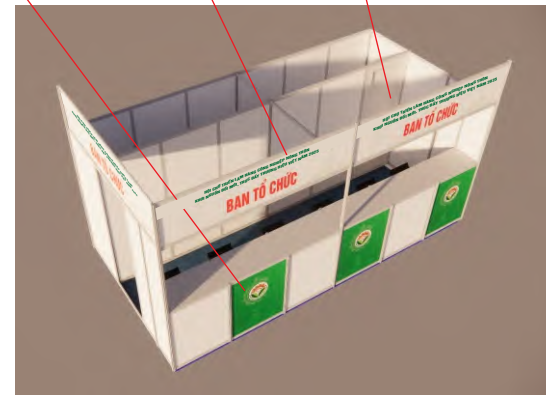

KÍCH THƯỚC GHẾ CHO KHU VỰC BTC



Số lượng: 6 ghế

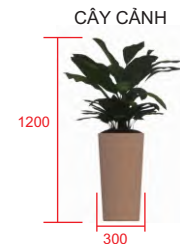

Số lượng: 2 cây
Chiều cao từ 1m đến 1,3m

SỢT RÁC NHỰA

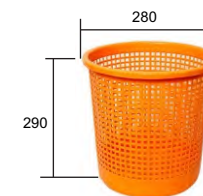

Số lượng: 2 chiếc

HỒ SƠ THIẾT KẾ

HỘI CHỢ TRIỂN LÃM
HÀNG CÔNG NGHIỆP NÔNG THÔN
KHƠI NGUỒN ĐỔI MỚI, THÚC ĐẨY
THƯƠNG HIỆU VIỆT NĂM 2025

THIẾT KẾ TỔNG THỂ, CHI TIẾT
KỸ THUẬT, CÁC HÀNG MỤC
HỘI CHỢ TRIỂN LÃM

CHỦ ĐẦU TƯ

TRUNG TÂM ĐỔI MỚI SÁNG TẠO
VÀ KHUYẾN CÔNG
VIA KHUYẾN CÔNG

ĐƠN VỊ THIẾT KẾ

CÔNG TY CP ĐẦU TƯ
VÀ THƯƠNG MẠI FEMOR



Bà Nguyễn Thủy Tiên

CHỦ TRÌ

Ông Nguyễn Mạnh Thành

THIẾT KẾ

Bà Vũ Kim Hương

HOÀN THÀNH

Năm 2025

PHỐI CẢNH KHU VỰC QUẦY ĐĂNG KÝ



HỒ SƠ THIẾT KẾ

HỘI CHỢ TRIỂN LÃM
HÀNG CÔNG NGHIỆP NÔNG THÔN
KHƠI NGUỒN ĐỔI MỚI, THÚC ĐẨY
THƯƠNG HIỆU VIỆT NĂM 2025

THIẾT KẾ TỔNG THỂ, CHI TIẾT
KỸ THUẬT, CÁC HÀNG MỤC
HỘI CHỢ TRIỂN LÃM

CHỦ ĐẦU TƯ

TRUNG TÂM ĐỔI MỚI SÁNG TẠO
VÀ KHUYẾN CÔNG
VIA KHUYẾN CÔNG

ĐƠN VỊ THIẾT KẾ

CÔNG TY CP ĐẦU TƯ
VÀ THƯƠNG MẠI FEMOR

CÔNG TY
CƠ PHẦN
ĐẦU TƯ VÀ THƯƠNG MẠI
FEMOR

Bà Nguyễn Thủy Tiên

CHỦ TRÌ

Ông Nguyễn Mạnh Thành

THIẾT KẾ

Bà Vũ Kim Hương

HOÀN THÀNH

Năm 2025

PHỐI CẢNH KHU VỰC QUẦY ĐĂNG KÝ

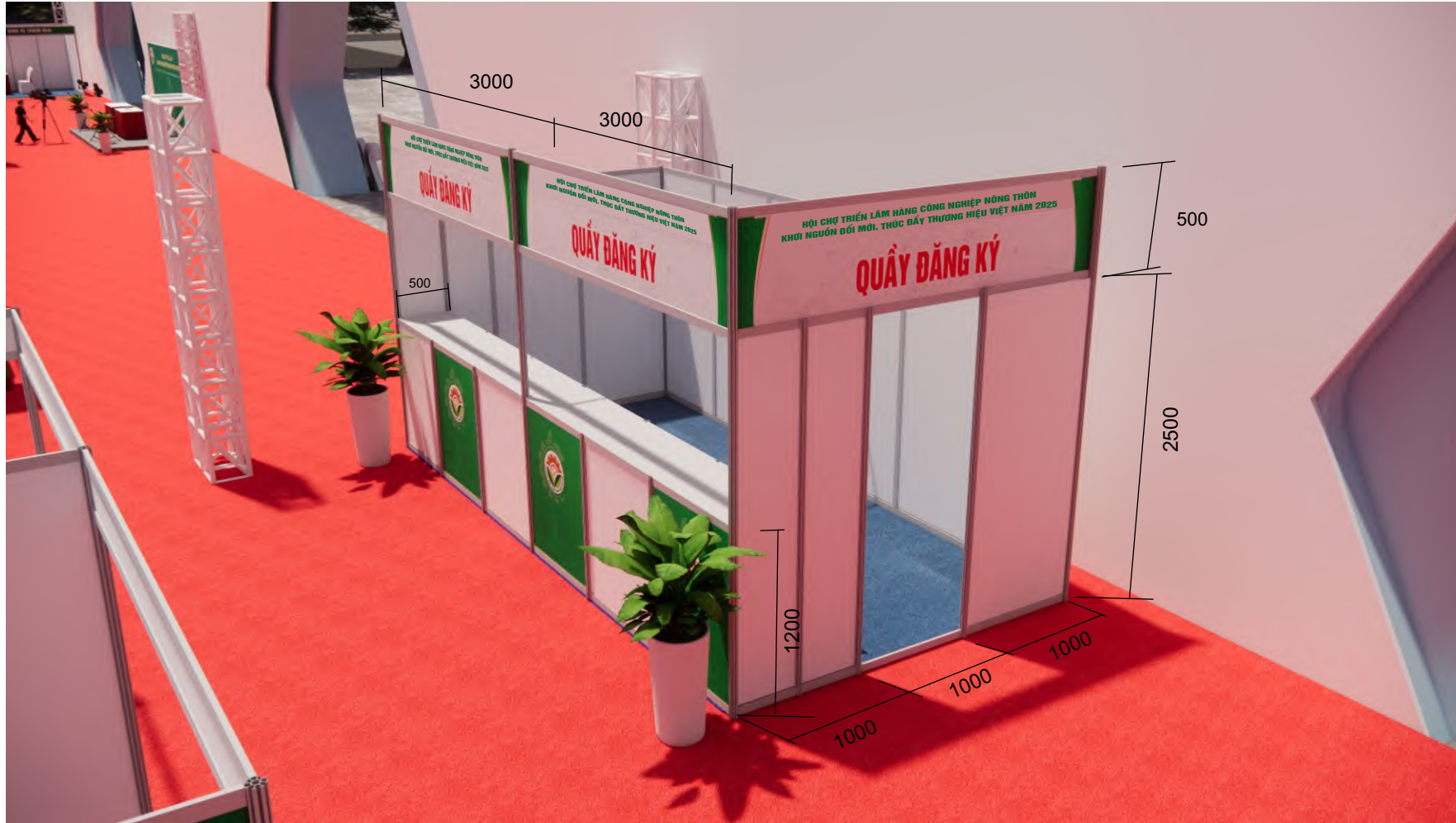

HỒ SƠ THIẾT KẾ

HỘI CHỢ TRIỂN LÃM
HÀNG CÔNG NGHIỆP NÔNG THÔN
KHƠI NGUỒN ĐỔI MỚI, THúc ĐẨY
THƯƠNG HIỆU VIỆT NĂM 2025

THIẾT KẾ TỔNG THỂ, CHI TIẾT
KỸ THUẬT, CÁC HÀNG MỤC
HỘI CHỢ TRIỂN LÃM

CHỦ ĐẦU TƯ

TRUNG TÂM ĐỔI MỚI SÁNG TẠO
VÀ KHUYẾN CỘNG
VIA KHUYẾN CÔNG

ĐƠN VỊ THIẾT KẾ

CÔNG TY CP ĐẦU TƯ
VÀ THƯƠNG MẠI FEMOR

CÔNG TY
CỔ PHẦN
ĐẦU TƯ VÀ THƯƠNG MẠI
FEMOR

Bà Nguyễn Thủy Tiên

CHỦ TRÌ

Ông Nguyễn Mạnh Thành

THIẾT KẾ

Bà Vũ Kim Hương

Bà Vũ Kim Hương

HOÀN THÀNH

Năm 2025

KÍCH THƯỚC CHI TIẾT KHU VỰC QUẦY ĐĂNG KÝ



SỐ LƯỢNG: 1 KHU

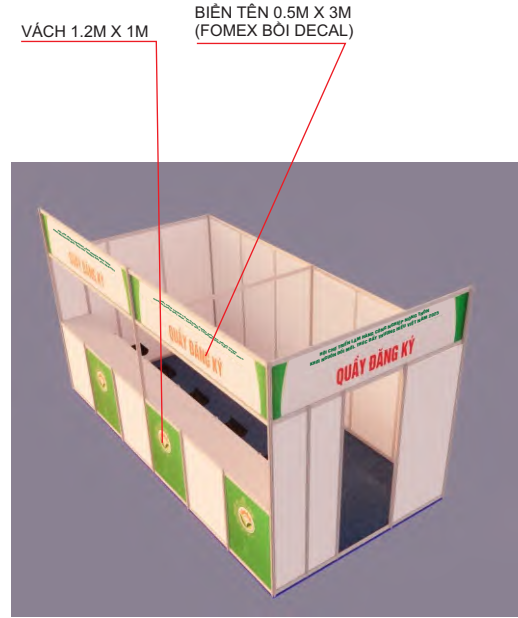
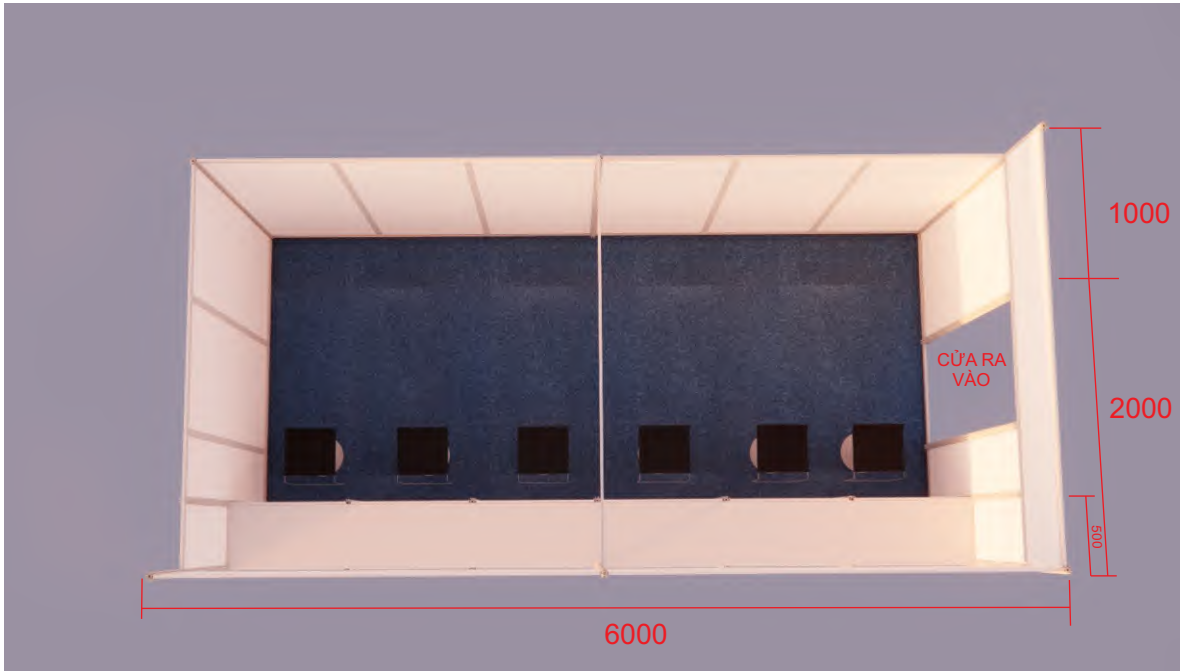

KÍCH THƯỚC GHẾ CHO KHU VỰC BTC



Số lượng: 6 chiếc cho mỗi khu



Số lượng: 2 cây
Chiều cao từ 1m đến 1,3m



Số lượng: 2 chiếc

HỒ SƠ THIẾT KẾ

HỘI CHỢ TRIỂN LÃM
HÀNG CÔNG NGHIỆP NÔNG THÔN
KHƠI NGUỒN ĐỔI MỚI, THỰC ĐẨY
THƯƠNG HIỆU VIỆT NĂM 2025

THIẾT KẾ TỔNG THỂ, CHI TIẾT
KỸ THUẬT, CÁC HÀNG MỤC
HỘI CHỢ TRIỂN LÃM

CHỦ ĐẦU TƯ

TRUNG TÂM ĐỔI MỚI SÁNG TẠO
VÀ KHUYẾN CÔNG
VÀ KHUYẾN CÔNG

ĐƠN VỊ THIẾT KẾ

CÔNG TY CP ĐẦU TƯ
VÀ THƯƠNG MẠI FEMOR

M.S.D.N: 0109814631 - C.T.C.P
CÔNG TY
CƠ PHÂN
GIÁM ĐỐC
ĐẦU TƯ VÀ THƯƠNG MẠI
FEMOR

Bà Nguyễn Thủy Tiên

CHỦ TRÌ

Ông Nguyễn Mạnh Thành

THIẾT KẾ

Bà Vũ Kim Hương

HOÀN THÀNH

Năm 2025

PHỐI CẢNH KHU VỰC VIP

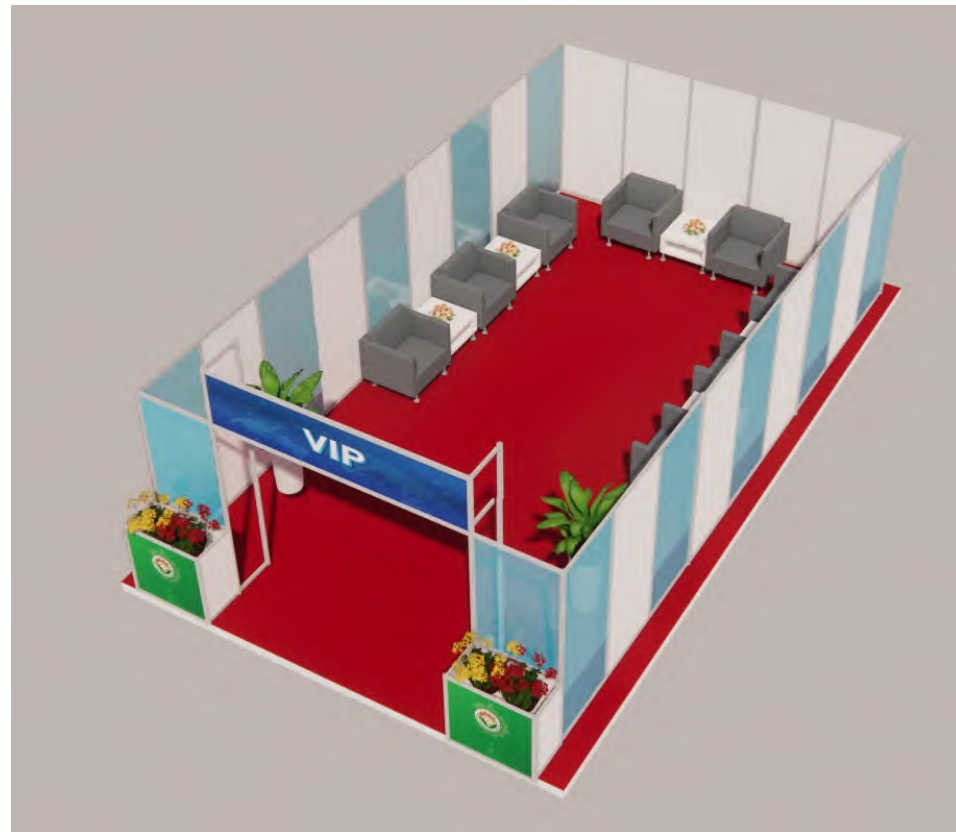

HỒ SƠ THIẾT KẾ

HỘI CHỢ TRIỂN LÃM
HÀNG CÔNG NGHIỆP NÔNG THÔN
KHƠI NGUỒN ĐỔI MỚI, THÚC ĐẨY
THƯƠNG HIỆU VIỆT NĂM 2025

THIẾT KẾ TỔNG THỂ, CHI TIẾT
KỸ THUẬT, CÁC HÀNG MỤC
HỘI CHỢ TRIỂN LÃM

CHỦ ĐẦU TƯ

TRUNG TÂM ĐỔI MỚI SÁNG TẠO
VÀ KHUYẾN CỐNG
VIA KHUYẾN CÔNG

ĐƠN VỊ THIẾT KẾ

CÔNG TY CP ĐẦU TƯ
VÀ THƯƠNG MẠI FEMOR

CÔNG TY
CỔ PHẦN
ĐẦU TƯ VÀ THƯƠNG MẠI
FEMOR

Bà Nguyễn Thủy Tiên

CHỦ TRÌ

Ông Nguyễn Mạnh Thành

THIẾT KẾ

Bà Vũ Kim Hương

HOÀN THÀNH

Năm 2025

KÍCH THƯỚC KHU VỰC VIP

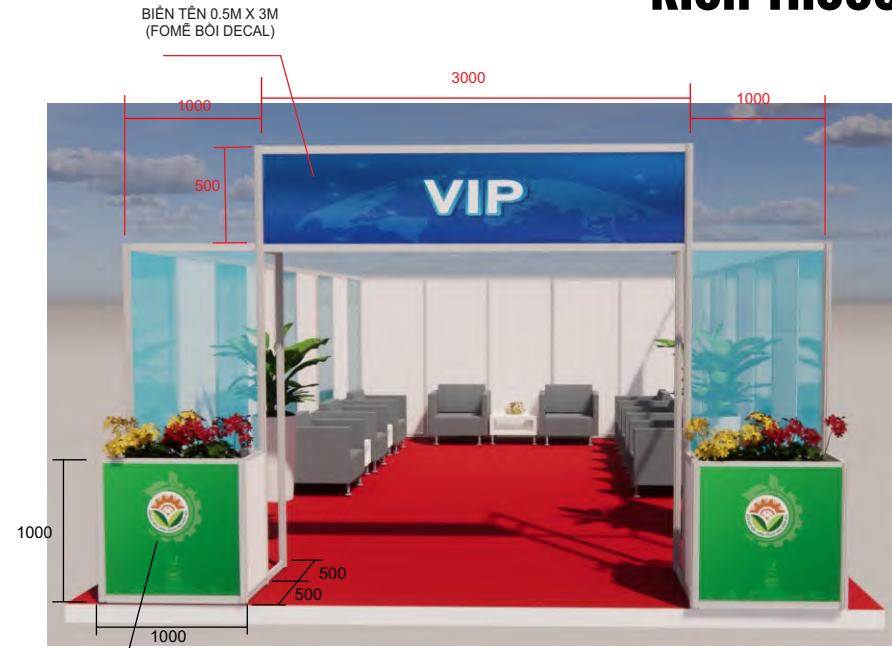

BIÊN TÊN 1M X 1M (FOMEX BÔI DECAL)



CHẬU HOA

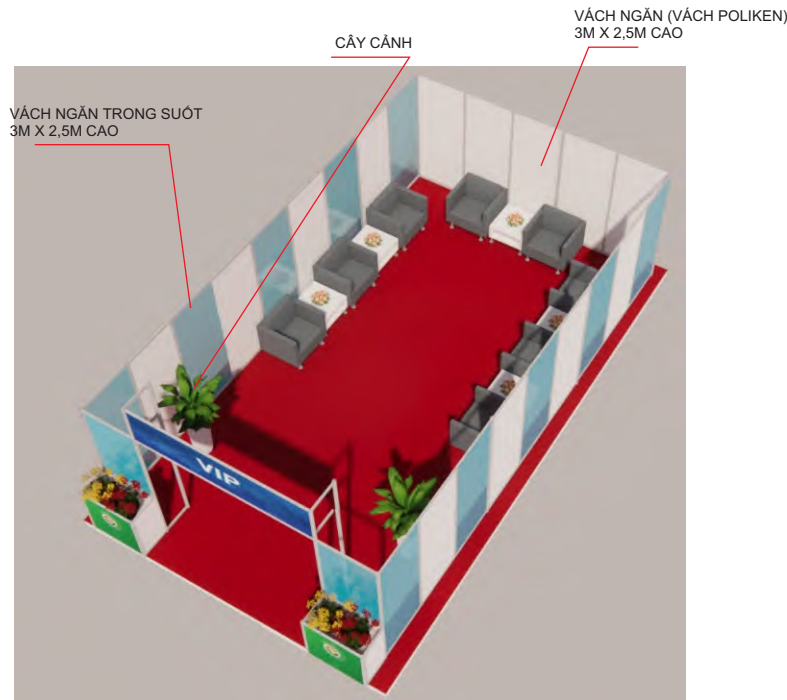

KÍCH THƯỚC BÀN GỖ

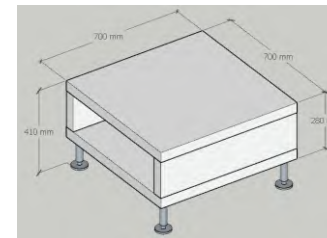

Số lượng: 5 chiếc

KÍCH THƯỚC SOFA

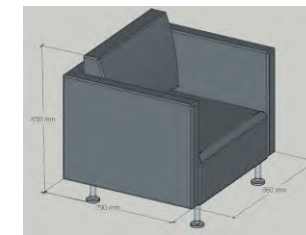

Số lượng: 10 chiếc

SỢT RÁC NHỰA



Số lượng: 1 chiếc

CHẬU HOA

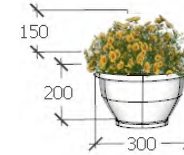

Số lượng: 21 chậu

CÂY CẢNH

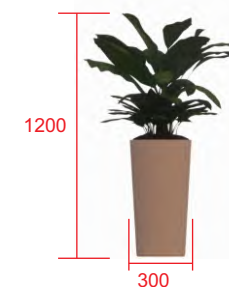

Số lượng: 2 cây
Chiều cao từ 1m đến 1,3m

HỒ SƠ THIẾT KẾ

HỘI CHỢ TRIỂN LÃM
HÀNG CÔNG NGHIỆP NÔNG THÔN
KHÔI NGUỒN ĐỔI MỚI, THỨC ĐẨY
THƯƠNG HIỆU VIỆT NĂM 2025

THIẾT KẾ TỔNG THỂ, CHI TIẾT
KỸ THUẬT, CÁC HÀNG MỤC
HỘI CHỢ TRIỂN LÃM

CHỦ ĐẦU TƯ

TRUNG TÂM ĐỔI MỚI SÁNG TẠO
VÀ KHUYẾN CÔNG
VIA KHUYẾN CÔNG

ĐƠN VỊ THIẾT KẾ

CÔNG TY CP ĐẦU TƯ
VÀ THƯƠNG MẠI FEMOR

M.S.D.N: 0109814631 - C.T.C.P
CÔNG TY
CỔ PHẦN
ĐẦU TƯ VÀ THƯƠNG MẠI
FEMOR

Bà Nguyễn Thủy Tiên

CHỦ TRÌ

Ông Nguyễn Mạnh Thành

THIẾT KẾ

Bà Vũ Kim Hương

HOÀN THÀNH

Năm 2025

PHỐI CẢNH KHU VỰC GIAO THƯƠNG

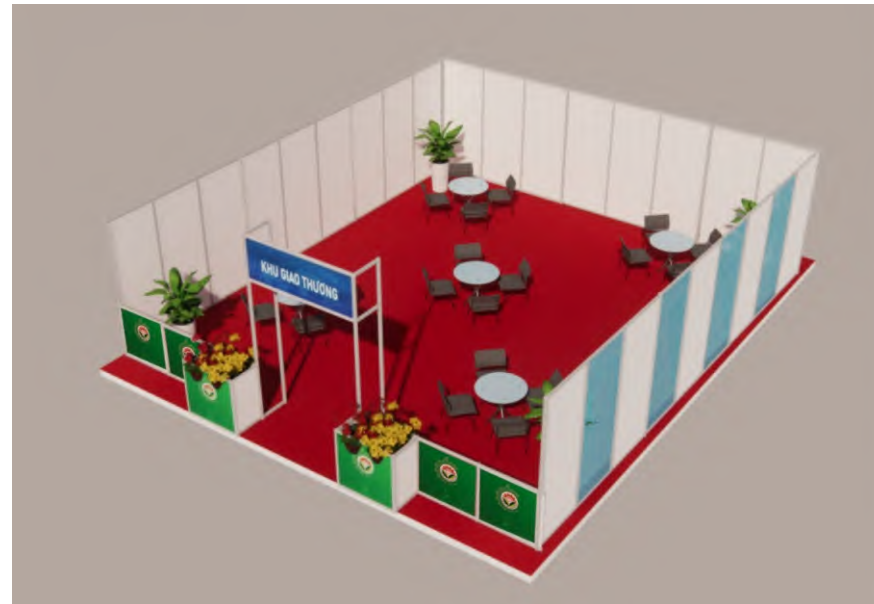

HỒ SƠ THIẾT KẾ

HỘI CHỢ TRIỂN LÃM
HÀNG CÔNG NGHIỆP NÔNG THÔN
KHÔI NGUỒN ĐỔI MỚI, THÚC ĐẨY
THƯƠNG HIỆU VIỆT NĂM 2025

THIẾT KẾ TỔNG THỂ, CHI TIẾT
KỸ THUẬT, CÁC HÀNG MỤC
HỘI CHỢ TRIỂN LÃM

CHỦ ĐẦU TƯ

TRUNG TÂM ĐỔI MỚI SÁNG TẠO
VÀ KHUYẾN CÔNG

ĐƠN VỊ THIẾT KẾ

CÔNG TY CP ĐẦU TƯ
VÀ THƯƠNG MẠI FEMOR

GIAO ĐÓNG

CÔNG TY
CỔ PHẦN
ĐẦU TƯ VÀ THƯƠNG MẠI
FEMOR

Bà Nguyễn Thủy Tiên

CHỦ TRÌ

Ông Nguyễn Mạnh Thành

THIẾT KẾ

Bà Vũ Kim Hương

HOÀN THÀNH

Năm 2025

KÍCH THƯỚC KHU VỰC GIAO THƯƠNG

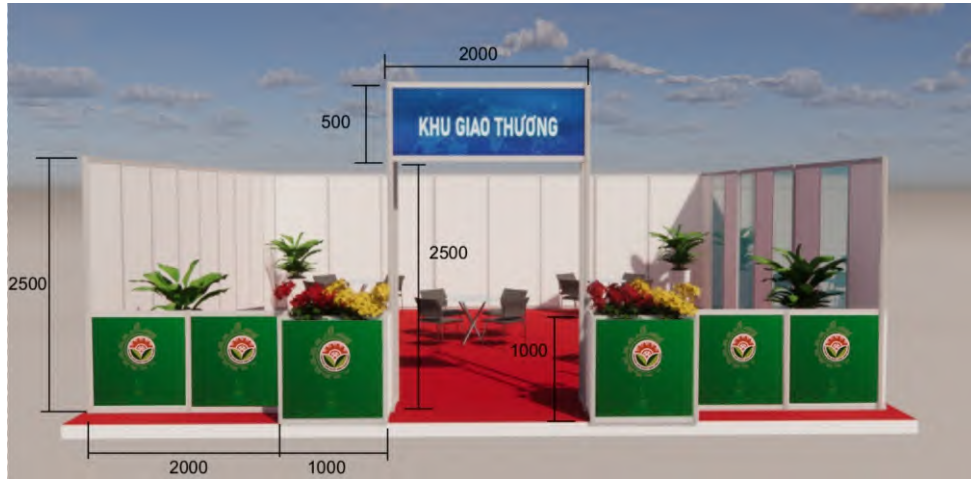

BIÊN TÊN 0.5M X 2M



CHẬU HOA

BÀN KÍNH

GHẾ

KÍCH THƯỚC GHẾ



Số lượng: 20 chiếc

KÍCH THƯỚC BÀN KÍNH



Số lượng: 5 chiếc

CÂY CẢNH

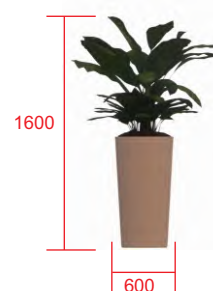

Số lượng: 4 cây
Chiều cao từ 1,5m đến 1,7m

CHẬU HOA



Số lượng: 8 chậu

SỢT RÁC NHỰA

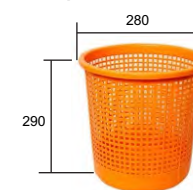

Số lượng: 2 chậu

HỒ SƠ THIẾT KẾ

HỘI CHỢ TRIỂN LÃM
HÀNG CÔNG NGHIỆP NÔNG THÔN
KHƠI NGUỒN ĐỔI MỚI, THÚC ĐẨY
THƯƠNG HIỆU VIỆT NĂM 2025

THIẾT KẾ TỔNG THỂ, CHI TIẾT
KỸ THUẬT, CÁC HÀNG MỤC
HỘI CHỢ TRIỂN LÃM

CHỦ ĐẦU TƯ

TRUNG TÂM ĐỔI MỚI SÁNG TẠO
VÀ KHUYẾN CÔNG
VIA KHUYẾN CÔNG

ĐƠN VỊ THIẾT KẾ

CÔNG TY CP ĐẦU TƯ
VÀ THƯƠNG MẠI FEMOR

M.S.D.N: 0109814631 - C.T.C.P
CÔNG TY
CỔ PHẦN
ĐẦU TƯ VÀ THƯƠNG MẠI
FEMOR

Bà Nguyễn Thủy Tiên

CHỦ TRÌ

Ông Nguyễn Mạnh Thành

THIẾT KẾ

Bà Vũ Kim Hương

HOÀN THÀNH

Năm 2025

TỦ PHÂN PHỐI 1

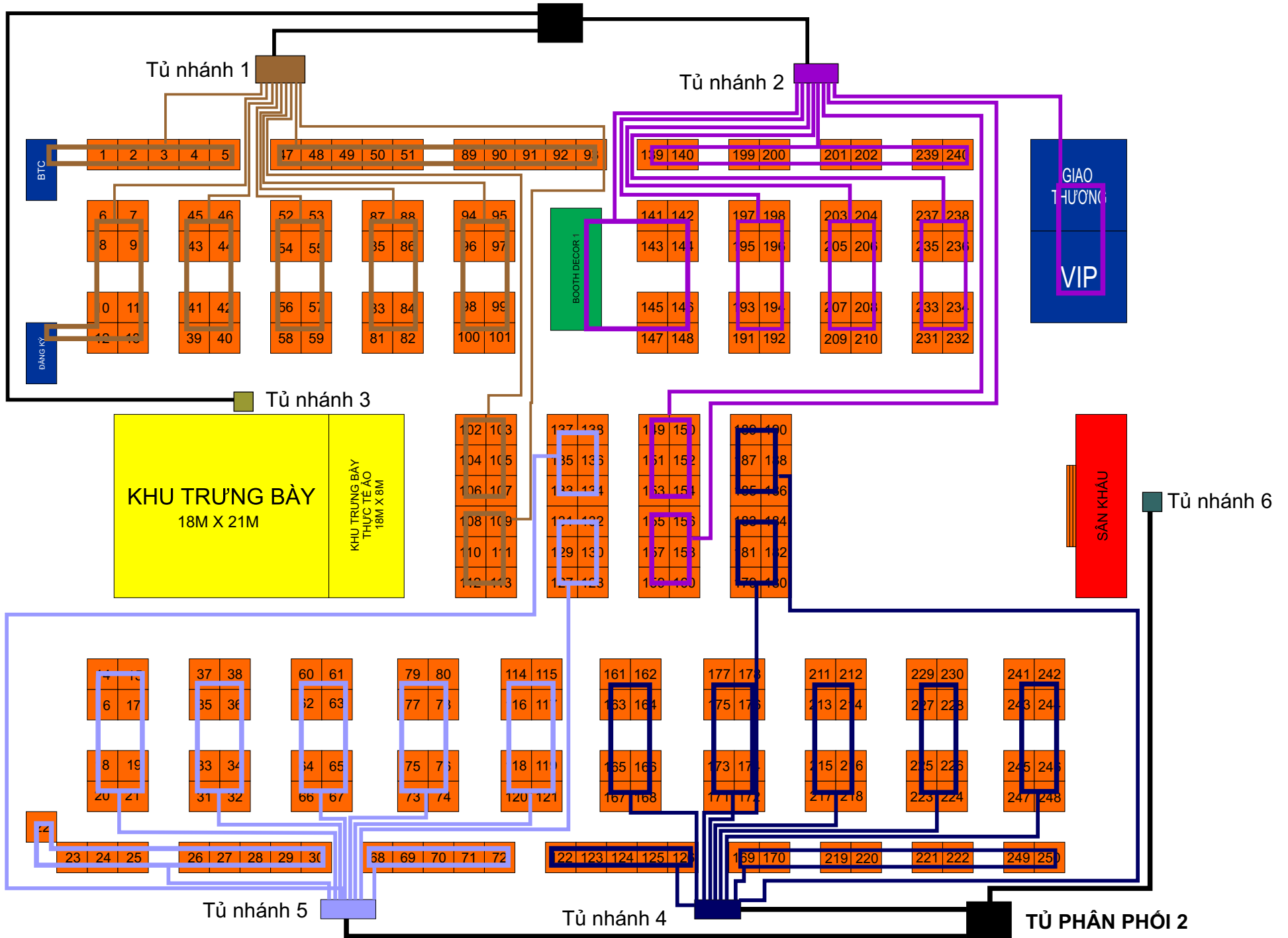

GIẢI TRÌNH VỀ KỸ THUẬT

1. Dựa thiết kế và số lượng gian hàng của chương trình HỘI CHỢ TRIỂN LÃM HÀNG CÔNG NGHIỆP NÔNG THÔN TIÊU BIỂU - CHUYỂN ĐỔI XANH NĂM 2025 tại Trung tâm Triển lãm và Hội nghị Sài Gòn (SECC) – 799 Đại lộ Nguyễn Văn Linh, Tp. Hồ Chí Minh, công suất tổng của các gian hàng là: 353.875 w/h (bao gồm cả phát sinh và dự phòng).

Dòng điện tổng $353.875/220=1610A/3=540A$

- Tủ điện tại mỗi bên sân khấu có công suất là 400a - 3pha (mỗi bên sân khấu được bố trí 1 tủ 400a - 3pha. Vậy toàn bộ gian hàng tham dự chương trình sẽ sử dụng điện của cả hai tủ này. Công suất tiêu thụ sẽ cân pha theo thông số trên sơ .

- Tiết diện dây 3 pha như sau:

- Tủ phân phối 1: 4 x 150mm Cu/pvc/pvc

- Tủ phân phối 2: 4 x 150mm Cu/pvc/pvc

- Dây nguồn đến các gian hàng là dây 4 x 6 và bố trí theo sơ đồ Hệ thống điện

- Tất cả các dây điện vào gian hàng sẽ được treo lên cao, luông trong ống gen chống cháy. Tại nhưng vị trí bắt buộc phải đi dưới đất, sẽ dùng máng cao su

- Các dây cáp chạy trong ống ghen

2. Các thiết bị cung cấp cho các gian hàng bao gồm:

- 1 bóng tuýp led 18W hoặc 1 bóng đèn led tròn 40w

- 1 ổ cắm đôi 3 chấu

3. Đối với các gian hàng có nhu cầu mạng thêm thiết bị sử dụng điện hoặc thiết bị chiếu sáng:

- Các gian hàng chỉ được dùng các thiết bị điện có tổng công suất không quá 2000W/gian (hoặc tổng các gian hàng dùng chung nguồn không được vượt quá trị giá của aptomat cho nguồn đó). Dây điện phải được bọc trong ống gen chống cháy, có tiếp địa

- Đối với các bóng chiếu sáng lắp thêm (không tính bóng đèn do BTC cung cấp), tổng công suất của toàn bộ hệ thống chiếu sáng không được vượt quá 100W. Các bóng phải được treo cao cách mép dưới của biển tên 15cm. Dây dẫn phải được bọc trong ống gen chống cháy. Hình thức treo phải căng, thẳng, đảm bảo hình thức đẹp

4. Phương án phân chia nguồn và các tủ điện:

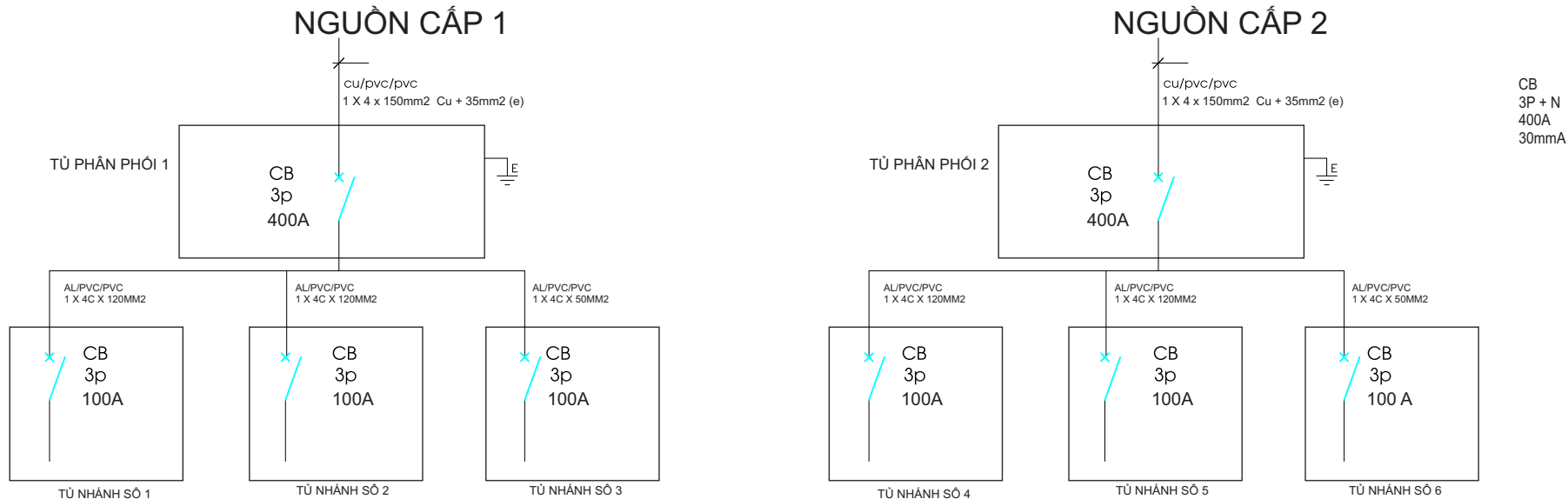

SƠ ĐỒ ĐIỆN TẠI TỦ NHÁNH 1

Thiết bị dự kiến sử dụng

CB
3P + N
100A
30mmA



CB
1P + N
32A
30mmA



TỦ NHÁNH 1

TỔNG CÔNG SUẤT: 50.400w

- * Tất cả dây dẫn phải được đi trong ghen điện chống cháy vị trí đi trên mặt sàn được đi trong ghen chống cháy
- * Tủ điện là loại tủ ngoài trời, có khóa an toàn.

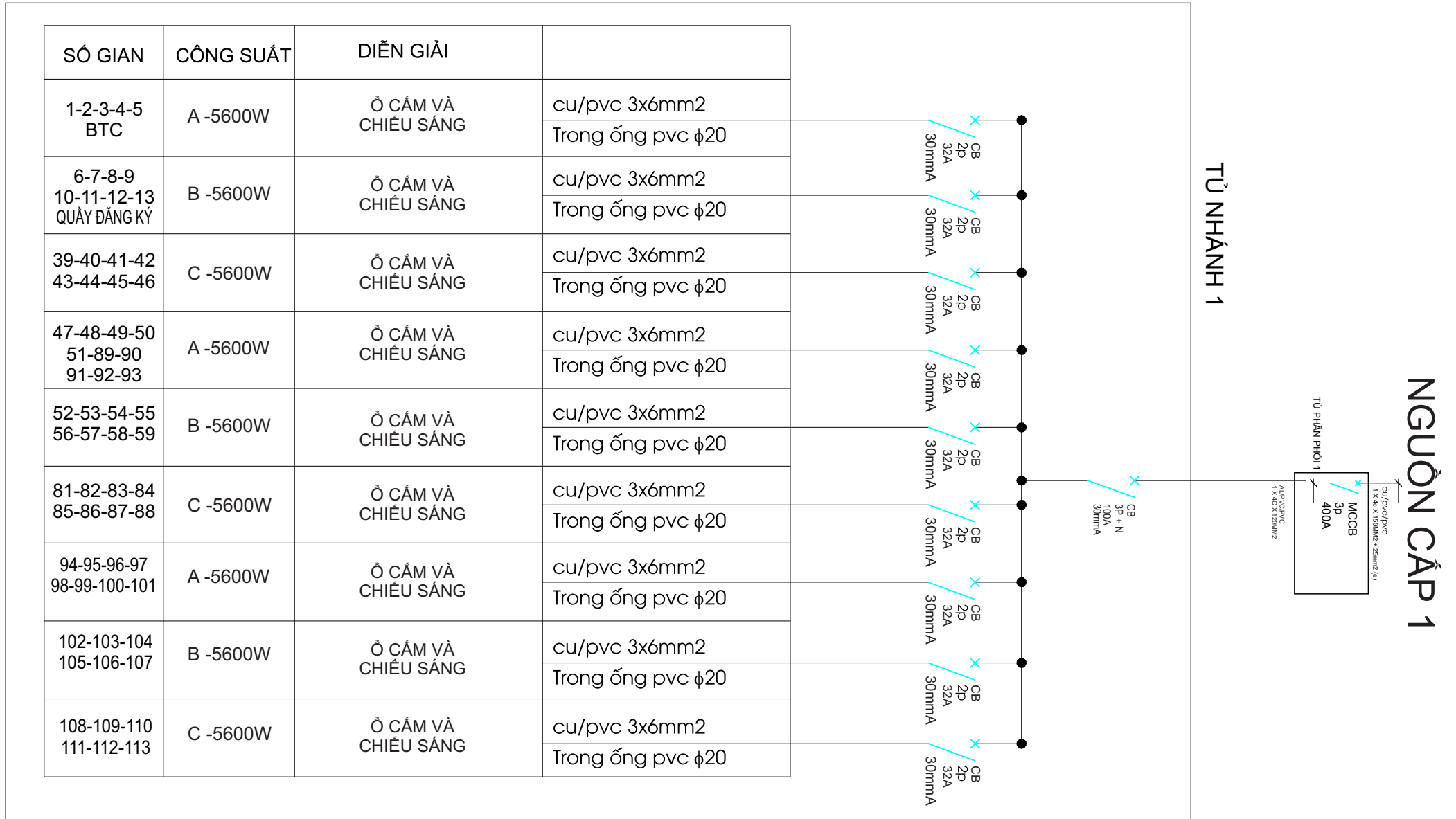

SƠ ĐỒ ĐIỆN TẠI TỦ NHÁNH 2

Thiết bị dự kiến sử dụng

CB
3P + N
100A
30mmA



CB
1P + N
32A
30mmA



TỦ NHÁNH 2

TỔNG CÔNG SUẤT: 50.400w

- * Tất cả dây dẫn phải được đi trong ghen điện chống cháy vị trí đi trên mặt sàn được đi trong ghen chống cháy
- * Tủ điện là loại tủ ngoài trời, có khóa an toàn.

SỐ GIAN	CÔNG SUẤT	DIỄN GIẢI	
141-142-143-144 145-146-147-148 TIỂU CẢNH 1	A -5600W	Ổ CẮM VÀ CHIẾU SÁNG	cu/pvc 3x6mm2 Trong ống pvc φ20
191-192-193 194-195-196 197-198	B -5600W	Ổ CẮM VÀ CHIẾU SÁNG	cu/pvc 3x6mm2 Trong ống pvc φ20
203-204-205 206-207-208 209-210	C -5600W	Ổ CẮM VÀ CHIẾU SÁNG	cu/pvc 3x6mm2 Trong ống pvc φ20
139-140-199 200-201-202 203-204	A -5600W	Ổ CẮM VÀ CHIẾU SÁNG	cu/pvc 3x6mm2 Trong ống pvc φ20
231-232-233 234-235-236 237-238	B -5600W	Ổ CẮM VÀ CHIẾU SÁNG	cu/pvc 3x6mm2 Trong ống pvc φ20
GIAO THƯƠNG VIP	C -5600W	Ổ CẮM VÀ CHIẾU SÁNG	cu/pvc 3x6mm2 Trong ống pvc φ20
149-150-151 152-153-154	A -5600W	Ổ CẮM VÀ CHIẾU SÁNG	cu/pvc 3x6mm2 Trong ống pvc φ20
155-156-157 158-159-160	B -5600W	Ổ CẮM VÀ CHIẾU SÁNG	cu/pvc 3x6mm2 Trong ống pvc φ20
DỰ PHÒNG	C -5600W	Ổ CẮM VÀ CHIẾU SÁNG	cu/pvc 3x6mm2 Trong ống pvc φ20

TỦ NHÁNH 2

NGUỒN CẤP 1

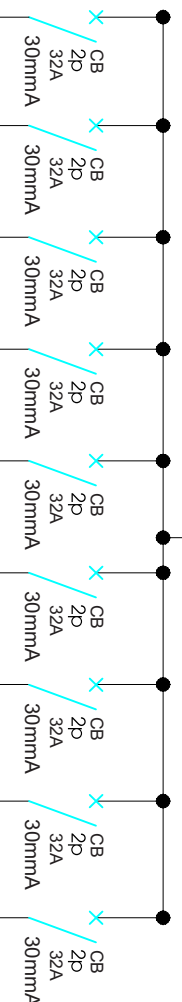
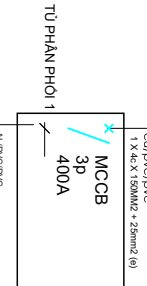

SƠ ĐỒ ĐIỆN DÀNH CHO KHU TRUNG BÀY

TỦ NHÁNH 3

TỔNG CÔNG SUẤT: 41580w

- * Tất cả dây dẫn phải được đi trong ghen điện chống cháy, đầu nối dây đủ tiếp địa, các vị trí đi trên mặt sàn được đi trong ghen chống cháy
- * Tủ điện là loại tủ ngoài trời, có khóa an toàn.

Màn Led trung tâm: 32 Cabine
Cabine có kích thước 0.5m x 0.5m, mỗi cabine 125W.
Tổng công suất: 4000W

Chú ý:

- Tủ điện tổng của Âm thanh, ánh sáng và màn Led là loại tủ được nhập nguyên chiếc từ nước ngoài

HÌNH ẢNH THỰC TẾ TỦ ĐIỆN TỔNG CỦA ÂM THANH, ẢNH SÁNG VÀ MÀN LED

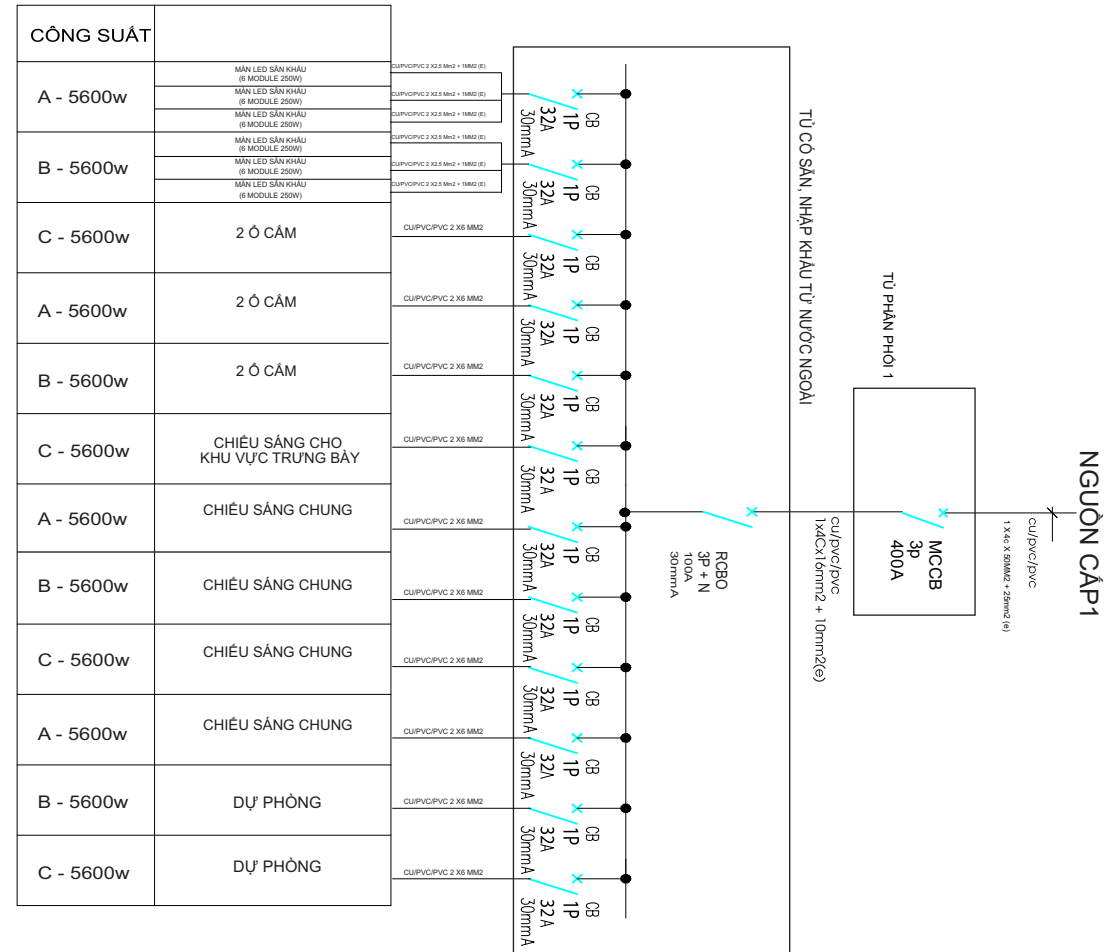

SƠ ĐỒ ĐIỆN TẠI TỦ NHÁNH 4

Thiết bị dự kiến sử dụng

CB
3P + N
100A
30mmA



CB
1P + N
32A
30mmA



TỦ NHÁNH 2

TỔNG CÔNG SUẤT: 50.400w

- * Tất cả dây dẫn phải được đi trong ghen điện chống cháy vị trí đi trên mặt sàn được đi trong ghen chống cháy
- * Tủ điện là loại tủ ngoài trời, có khóa an toàn.

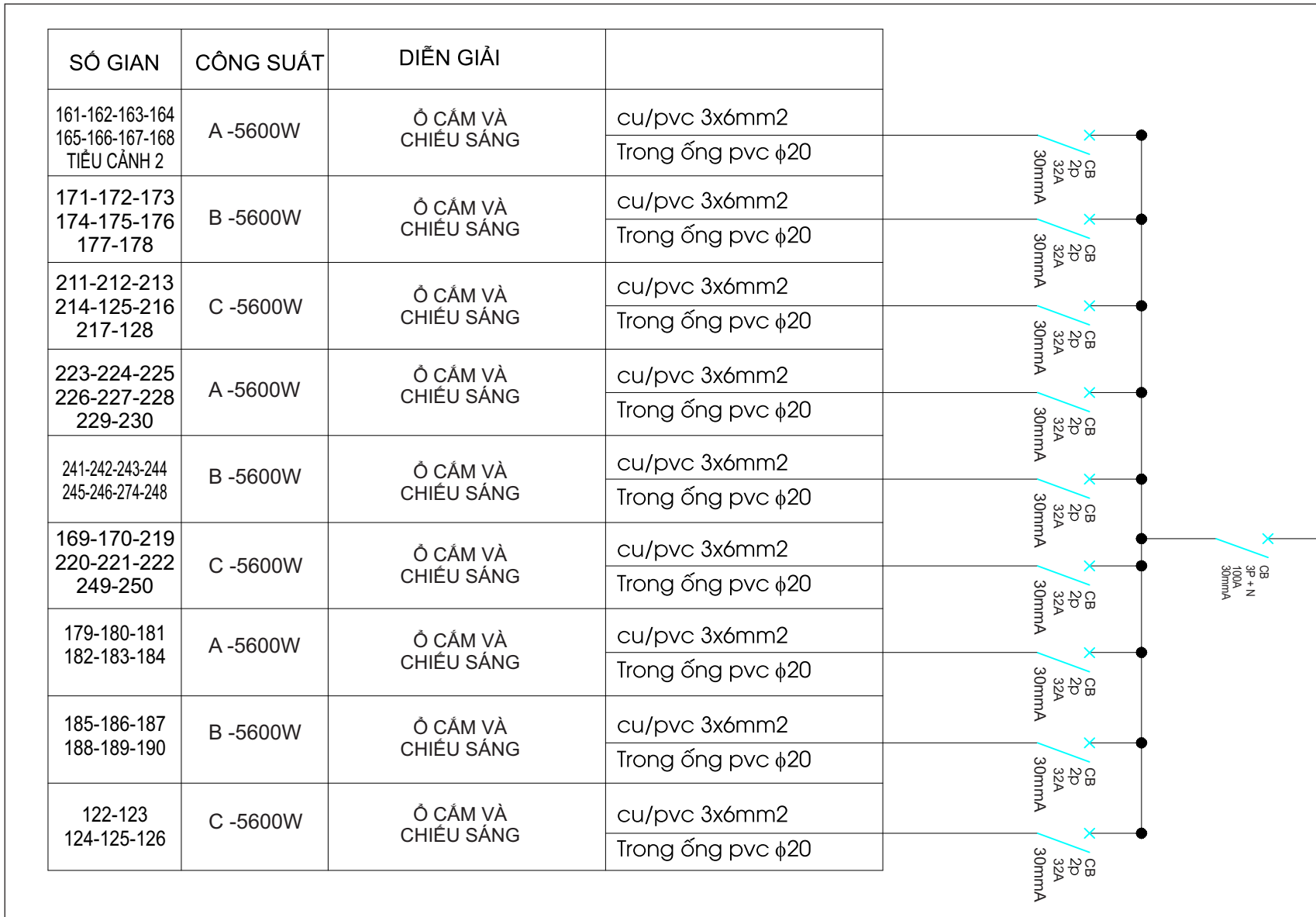

TỦ NHÁNH 4

NGUỒN CẤP 2

TỦ PHÂN PHỐI 2

MCCB
3p
400A

cu/pvc/pvc
1 x 4 x 150mm² + 25mm² (e)

ALP/PVC
1 x 40 x 120mm²

SƠ ĐỒ ĐIỆN TẠI TỦ NHÁNH 5

Thiết bị dự kiến sử dụng

CB
3P + N
100A
30mmA



CB
1P + N
32A
30mmA



TỦ NHÁNH 2

TỔNG CÔNG SUẤT: 50.400w

- * Tất cả dây dẫn phải được đi trong ghen điện chống cháy
- * Vị trí đi trên mặt sàn được đi trong ghen chống cháy
- * Tủ điện là loại tủ ngoài trời, có khóa an toàn.

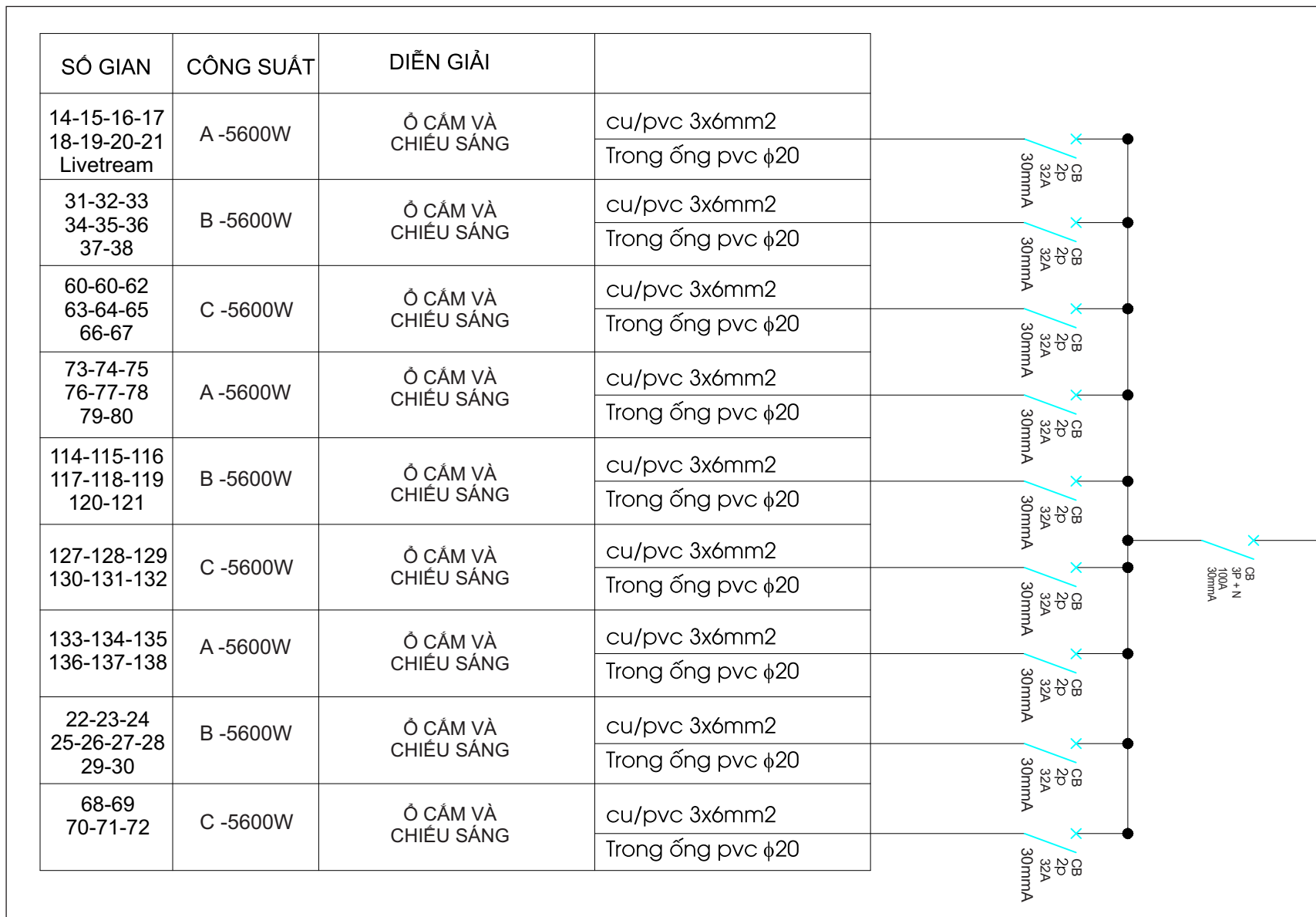

TỦ NHÁNH 5

TỦ PHÂN PHỐI 2

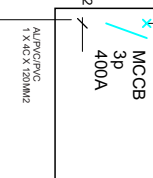

NGUỒN CẤP 2

cu/pvc/pvc
1 x 4 x 150mm2 + 25mm2 (ø)

AUTOPROTEC
1 x 4 x 150mm2

MOCB
3P
400A

CB
3P + N
100A
30mmA

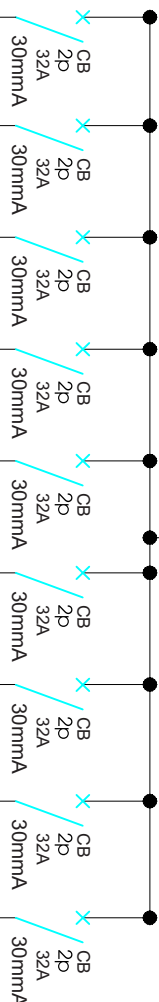

BỘ KẸP TÀI LIỆU

THÔNG TIN CHUNG

Tên chương trình

HỘI CHỢ TRIỂN LÃM HÀNG CÔNG NGHIỆP NÔNG THÔN - KHƠI NGUỒN ĐỔI MỚI

Thời gian: Tháng 12 năm 2025

Địa điểm: Trung tâm Hội chợ và Triển lãm Sài Gòn (SECC)

799 đường Nguyễn Văn Linh, Tân Phú, Quận 7, TP. Hồ Chí Minh

Cơ quan chủ đạo và tổ chức thực hiện

1. Cơ quan chủ đạo:

Bộ Công Thương

2. Cơ quan tổ chức:

Cục Đổi mới sáng tạo, Chuyển đổi xanh và Khuyến công

3. Đơn vị thực hiện:

Trung tâm Đổi mới sáng tạo và Khuyến công

Quy mô

250 gian hàng tiêu chuẩn và khoảng 400m² triển lãm

Đối tượng tham gia

Các đơn vị, các doanh nghiệp sản xuất các cơ sở công nghiệp nông thôn tham gia trưng bày, giao thương sản phẩm CNNT

Sản phẩm trưng bày:

Các sản phẩm cơ khí chế tạo, chế biến nông, lâm, thủy hải sản; thủ công mỹ nghệ; hàng hiệu dùng; sản phẩm các làng nghề truyền thống; sản phẩm CNNT tiêu biểu

CHƯƠNG TRÌNH HOẠT ĐỘNG

Tổ chức Tư vấn hỗ trợ doanh nghiệp chuyển đổi số, Xúc tiến tiêu thụ sản phẩm

Hỗ trợ, tư vấn các doanh nghiệp tìm hiểu giải pháp bán hàng và quảng bá sản phẩm.

Tư vấn và cung cấp các dịch vụ về xây dựng, bán hàng, thuê KOL, livestream... trên các nền tảng Tiktok, Shopee lâu dài với chi phí tối ưu cho các doanh nghiệp.

Quý Tư vấn miễn phí trực tiếp cho các cơ sở CNNT tại HCTL về các vấn đề liên quan đến sản xuất kinh doanh, kết nối giao thương.



► Khu vực Triển lãm

- Thiết kế không gian mở gồm hệ thống bậc, bậc thang bậc; hàng hiên hệ thống mái hiên LED, hắt sáng trình chiếu, quảng cáo, tuyên truyền; hàng bày các sản phẩm tiêu sản phẩm chất tiêu biểu.

► Khu vực Hội chợ

- Gian hàng tiêu chuẩn 9 m², bao gồm: khung Galval, vách ngăn, bảng tên đơn vị trưng bày, bảng trình bày, 01 bàn trưng bày, 02 ghế gấp, 02 đèn neon 40W, 01 nguồn điện MAZEV, thảm lót sàn.

► Dịch vụ được hỗ trợ

- Thêm giá vào các cuộc hội thảo, hội nghị khách hàng tổ chức trong thời gian diễn ra Hội chợ Triển lãm.
- Được các nhà sản xuất và nhà phân phối đưa ra các sản phẩm mới, an ninh chung trong khu Triển lãm Hội chợ.
- Dịch vụ: thuê ô tô đưa đón hàng trưng bày khách thuê trọn gói.

► Dịch vụ lưu chôn

- Được hỗ trợ trưng bày tại gian: Tư vấn sử dụng năng lượng hiệu quả, Chuyển đổi xanh, chuyển đổi số, Năng cao năng suất, chất lượng và bền vững môi trường.
- Năng lực, tài chính, marketing.



HỘI CHỢ TRIỂN LÃM

HANG CÔNG NGHIỆP NÔNG THÔN - KHƠI NGUỒN ĐỔI MỚI, THỰC ĐẦY THƯƠNG HIỆU VIỆT NAM 2025

THÁNG 12/2025

TẠI TRUNG TÂM HỘI CHỢ VÀ TRIỂN LÃM SÀI GÒN (SECC)
799 ĐƯỜNG NGUYỄN VĂN LINH, TÂN PHÚ, QUẬN 7, TP. HỒ CHÍ MINH

LIÊN HỆ

TRUNG TÂM ĐỔI MỚI SÁNG TẠO VÀ KHUYẾN CÔNG

Địa chỉ: Số 173 đường Trần Hưng Đạo - phường Nam Định - Tỉnh Ninh Bình

Tel: 0228.3528.990 - Fax: 0228.3830892

CƠ QUAN CHỦ ĐẠO
BỘ CÔNG THƯƠNG

CƠ QUAN TỔ CHỨC
CỤC ĐỔI MỚI SÁNG TẠO, CHUYỂN ĐỔI XANH VÀ KHUYẾN CÔNG

TRUNG TÂM ĐỔI MỚI SÁNG TẠO VÀ KHUYẾN CÔNG

SẢN PHẨM TRƯNG BÀY

Các sản phẩm công nghiệp nông thôn sản phẩm nông nghiệp thủ công truyền thống sản xuất bằng mọi chất liệu chế tạo từ kim loại, nhôm, đồng, thép, gỗ, gạch, nhựa, gốm sứ, tre nứa...

Sản phẩm công nghiệp máy móc thiết bị phương tiện giao thông vận tải, công nghệ chế biến, tu tiêu sản xuất...

Các sản phẩm tiêu biểu, đặc sản vùng miền của các huyện tiêu sản phẩm chất lượng.

Điện, thiết bị và công nghệ thông tin; đồ chơi, thiết bị và linh kiện điện tử, máy in và liên lạc, sản phẩm vận động và công nghệ thông tin.

Thủ công mỹ nghệ, đồ gốm sứ, đồ mỹ nghệ và các sản phẩm chạm khắc có màu sắc đẹp, đa dạng sắc.

Sản phẩm nông nghiệp, hàng nông sản, thực phẩm chế biến thủy sản, đồ dùng gia dụng...



KẾ HOẠCH TRUYỀN THÔNG

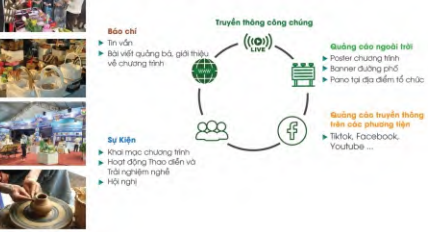

MỤC TIÊU

- Nhắm trung bày, giới thiệu, tôn vinh, mở rộng thị trường tiêu thụ cho các sản phẩm CNNT tiêu biểu của các cơ sở CNNT trên địa bàn cả nước; đồng thời có các nội dung chuyển để trao đổi, chia sẻ đưa ra những định hướng, giải pháp nhằm tạo sự gắn kết giữa phát triển sản xuất sản phẩm CNNT với nhu cầu và thị trường của thị trường, qua đó nâng cao giá trị sản phẩm CNNT trong giai đoạn hiện nay.
- Tạo ra sự liên kết về lĩnh vực hàng CNNT, nhằm giới thiệu, quảng bá hình ảnh, sản phẩm CNNT tiêu biểu của các cơ sở CNNT trên thị trường trong nước và quốc tế. Thông qua đó tạo điều kiện thuận lợi để các cơ sở CNNT giới thiệu các sản phẩm xuất sắc và trao đổi với các đối tác trong và ngoài nước nhằm tìm kiếm bán hàng, mở rộng thị trường tiêu thụ.
- Là một trong chuỗi hoạt động khuyến công hỗ trợ đổi mới các sản phẩm được công nhận là sản phẩm CNNT tiêu biểu các cấp góp phần thúc đẩy phát triển CNNT.
- Giới thiệu những thành tựu, kết quả của hoạt động khuyến công trong công tác đóng hành, chia sẻ, hỗ trợ các cơ sở CNNT.

SƠ ĐỒ HỘI CHỢ

A		B		C		D		E		F		G		H		I		J		K		L		M		N		O		P		Q		R		S		T		U		V		W		X		Y		Z	
<div style="display: flex; justify-content: space-between;"> <div style="border: 1px solid black; padding: 5px;">KHU TRƯNG BÀY</div> <div style="border: 1px solid black; padding: 5px;">KHU TRƯNG BÀY</div> <div style="border: 1px solid black; padding: 5px;">KHU TRƯNG BÀY</div> </div>																																																			
<div style="display: flex; justify-content: space-between;"> <div style="border: 1px solid black; padding: 5px;">KHU TRƯNG BÀY</div> <div style="border: 1px solid black; padding: 5px;">KHU TRƯNG BÀY</div> <div style="border: 1px solid black; padding: 5px;">KHU TRƯNG BÀY</div> </div>																																																			
<div style="display: flex; justify-content: space-between;"> <div style="border: 1px solid black; padding: 5px;">KHU TRƯNG BÀY</div> <div style="border: 1px solid black; padding: 5px;">KHU TRƯNG BÀY</div> <div style="border: 1px solid black; padding: 5px;">KHU TRƯNG BÀY</div> </div>																																																			
<div style="display: flex; justify-content: space-between;"> <div style="border: 1px solid black; padding: 5px;">KHU TRƯNG BÀY</div> <div style="border: 1px solid black; padding: 5px;">KHU TRƯNG BÀY</div> <div style="border: 1px solid black; padding: 5px;">KHU TRƯNG BÀY</div> </div>																																																			
<div style="display: flex; justify-content: space-between;"> <div style="border: 1px solid black; padding: 5px;">KHU TRƯNG BÀY</div> <div style="border: 1px solid black; padding: 5px;">KHU TRƯNG BÀY</div> <div style="border: 1px solid black; padding: 5px;">KHU TRƯNG BÀY</div> </div>																																																			
<div style="display: flex; justify-content: space-between;"> <div style="border: 1px solid black; padding: 5px;">KHU TRƯNG BÀY</div> <div style="border: 1px solid black; padding: 5px;">KHU TRƯNG BÀY</div> <div style="border: 1px solid black; padding: 5px;">KHU TRƯNG BÀY</div> </div>																																																			
<div style="display: flex; justify-content: space-between;"> <div style="border: 1px solid black; padding: 5px;">KHU TRƯNG BÀY</div> <div style="border: 1px solid black; padding: 5px;">KHU TRƯNG BÀY</div> <div style="border: 1px solid black; padding: 5px;">KHU TRƯNG BÀY</div> </div>																																																			
<div style="display: flex; justify-content: space-between;"> <div style="border: 1px solid black; padding: 5px;">KHU TRƯNG BÀY</div> <div style="border: 1px solid black; padding: 5px;">KHU TRƯNG BÀY</div> <div style="border: 1px solid black; padding: 5px;">KHU TRƯNG BÀY</div> </div>																																																			
<div style="display: flex; justify-content: space-between;"> <div style="border: 1px solid black; padding: 5px;">KHU TRƯNG BÀY</div> <div style="border: 1px solid black; padding: 5px;">KHU TRƯNG BÀY</div> <div style="border: 1px solid black; padding: 5px;">KHU TRƯNG BÀY</div> </div>																																																			
<div style="display: flex; justify-content: space-between;"> <div style="border: 1px solid black; padding: 5px;">KHU TRƯNG BÀY</div> <div style="border: 1px solid black; padding: 5px;">KHU TRƯNG BÀY</div> <div style="border: 1px solid black; padding: 5px;">KHU TRƯNG BÀY</div> </div>																																																			
<div style="display: flex; justify-content: space-between;"> <div style="border: 1px solid black; padding: 5px;">KHU TRƯNG BÀY</div> <div style="border: 1px solid black; padding: 5px;">KHU TRƯNG BÀY</div> <div style="border: 1px solid black; padding: 5px;">KHU TRƯNG BÀY</div> </div>																																																			
<div style="display: flex; justify-content: space-between;"> <div style="border: 1px solid black; padding: 5px;">KHU TRƯNG BÀY</div> <div style="border: 1px solid black; padding: 5px;">KHU TRƯNG BÀY</div> <div style="border: 1px solid black; padding: 5px;">KHU TRƯNG BÀY</div> </div>																																																			
<div style="display: flex; justify-content: space-between;"> <div style="border: 1px solid black; padding: 5px;">KHU TRƯNG BÀY</div> <div style="border: 1px solid black; padding: 5px;">KHU TRƯNG BÀY</div> <div style="border: 1px solid black; padding: 5px;">KHU TRƯNG BÀY</div> </div>																																																			
<div style="display: flex; justify-content: space-between;"> <div style="border: 1px solid black; padding: 5px;">KHU TRƯNG BÀY</div> <div style="border: 1px solid black; padding: 5px;">KHU TRƯNG BÀY</div> <div style="border: 1px solid black; padding: 5px;">KHU TRƯNG BÀY</div> </div>																																																			
<div style="display: flex; justify-content: space-between;"> <div style="border: 1px solid black; padding: 5px;">KHU TRƯNG BÀY</div> <div style="border: 1px solid black; padding: 5px;">KHU TRƯNG BÀY</div> <div style="border: 1px solid black; padding: 5px;">KHU TRƯNG BÀY</div> </div>																																																			
<div style="display: flex; justify-content: space-between;"> <div style="border: 1px solid black; padding: 5px;">KHU TRƯNG BÀY</div> <div style="border: 1px solid black; padding: 5px;">KHU TRƯNG BÀY</div> <div style="border: 1px solid black; padding: 5px;">KHU TRƯNG BÀY</div> </div>																																																			
<div style="display: flex; justify-content: space-between;"> <div style="border: 1px solid black; padding: 5px;">KHU TRƯNG BÀY</div> <div style="border: 1px solid black; padding: 5px;">KHU TRƯNG BÀY</div> <div style="border: 1px solid black; padding: 5px;">KHU TRƯNG BÀY</div> </div>																																																			
<div style="display: flex; justify-content: space-between;"> <div style="border: 1px solid black; padding: 5px;">KHU TRƯNG BÀY</div> <div style="border: 1px solid black; padding: 5px;">KHU TRƯNG BÀY</div> <div style="border: 1px solid black; padding: 5px;">KHU TRƯNG BÀY</div> </div>																																																			
<div style="display: flex; justify-content: space-between;"> <div style="border: 1px solid black; padding: 5px;">KHU TRƯNG BÀY</div> <div style="border: 1px solid black; padding: 5px;">KHU TRƯNG BÀY</div> <div style="border: 1px solid black; padding: 5px;">KHU TRƯNG BÀY</div> </div>																																																			
<div style="display: flex; justify-content: space-between;"> <div style="border: 1px solid black; padding: 5px;">KHU TRƯNG BÀY</div> <div style="border: 1px solid black; padding: 5px;">KHU TRƯNG BÀY</div> <div style="border: 1px solid black; padding: 5px;">KHU TRƯNG BÀY</div> </div>																																																			
<div style="display: flex; justify-content: space-between;"> <div style="border: 1px solid black; padding: 5px;">KHU TRƯNG BÀY</div> <div style="border: 1px solid black; padding: 5px;">KHU TRƯNG BÀY</div> <div style="border: 1px solid black; padding: 5px;">KHU TRƯNG BÀY</div> </div>																																																			
<div style="display: flex; justify-content: space-between;"> <div style="border: 1px solid black; padding: 5px;">KHU TRƯNG BÀY</div> <div style="border: 1px solid black; padding: 5px;">KHU TRƯNG BÀY</div> <div style="border: 1px solid black; padding: 5px;">KHU TRƯNG BÀY</div> </div>																																																			
<div style="display: flex; justify-content: space-between;"> <div style="border: 1px solid black; padding: 5px;">KHU TRƯNG BÀY</div> <div style="border: 1px solid black; padding: 5px;">KHU TRƯNG BÀY</div> <div style="border: 1px solid black; padding: 5px;">KHU TRƯNG BÀY</div> </div>																																																			
<div style="display: flex; justify-content: space-between;"> <div style="border: 1px solid black; padding: 5px;">KHU TRƯNG BÀY</div> <div style="border: 1px solid black; padding: 5px;">KHU TRƯNG BÀY</div> <div style="border: 1px solid black; padding: 5px;">KHU TRƯNG BÀY</div> </div>																																																			
<div style="display: flex; justify-content: space-between;"> <div style="border: 1px solid black; padding: 5px;">KHU TRƯNG BÀY</div> <div style="border: 1px solid black; padding: 5px;">KHU TRƯNG BÀY</div> <div style="border: 1px solid black; padding: 5px;">KHU TRƯNG BÀY</div> </div>																																																			
<div style="display: flex; justify-content: space-between;"> <div style="border: 1px solid black; padding: 5px;">KHU TRƯNG BÀY</div> <div style="border: 1px solid black; padding: 5px;">KHU TRƯNG BÀY</div> <div style="border: 1px solid black; padding: 5px;">KHU TRƯNG BÀY</div> </div>																																																			
<div style="display: flex; justify-content: space-between;"> <div style="border: 1px solid black; padding: 5px;">KHU TRƯNG BÀY</div> <div style="border: 1px solid black; padding: 5px;">KHU TRƯNG BÀY</div> <div style="border: 1px solid black; padding: 5px;">KHU TRƯNG BÀY</div> </div>																																																			
<div style="display: flex; justify-content: space-between;"> <div style="border: 1px solid black; padding: 5px;">KHU TRƯNG BÀY</div> <div style="border: 1px solid black; padding: 5px;">KHU TRƯNG BÀY</div> <div style="border: 1px solid black; padding: 5px;">KHU TRƯNG BÀY</div> </div>																																																			
<div style="display: flex; justify-content: space-between;"> <div style="border: 1px solid black; padding: 5px;">KHU TRƯNG BÀY</div> <div style="border: 1px solid black; padding: 5px;">KHU TRƯNG BÀY</div> <div style="border: 1px solid black; padding: 5px;">KHU TRƯNG BÀY</div> </div>																																																			
<div style="display: flex; justify-content: space-between;"> <div style="border: 1px solid black; padding: 5px;">KHU TRƯNG BÀY</div> <div style="border: 1px solid black; padding: 5px;">KHU TRƯNG BÀY</div> <div style="border: 1px solid black; padding: 5px;">KHU TRƯNG BÀY</div> </div>																																																			
<div style="display: flex; justify-content: space-between;"> <div style="border: 1px solid black; padding: 5px;">KHU TRƯNG BÀY</div> <div style="border: 1px solid black; padding: 5px;">KHU TRƯNG BÀY</div> <div style="border: 1px solid black; padding: 5px;">KHU TRƯNG BÀY</div> </div>																																																			
<div style="display: flex; justify-content: space-between;"> <div style="border: 1px solid black; padding: 5px;">KHU TRƯNG BÀY</div> <div style="border: 1px solid black; padding: 5px;">KHU TRƯNG BÀY</div> <div style="border: 1px solid black; padding: 5px;">KHU TRƯNG BÀY</div> </div>																																																			
<div style="display: flex; justify-content: space-between;"> <div style="border: 1px solid black; padding: 5px;">KHU TRƯNG BÀY</div> <div style="border: 1px solid black; padding: 5px;">KHU TRƯNG BÀY</div> <div style="border: 1px solid black; padding: 5px;">KHU TRƯNG BÀY</div> </div>																																																			
<div style="display: flex; justify-content: space-between;"> <div style="border: 1px solid black; padding: 5px;">KHU TRƯNG BÀY</div> <div style="border: 1px solid black; padding: 5px;">KHU TRƯNG BÀY</div> <div style="border: 1px solid black; padding: 5px;">KHU TRƯNG BÀY</div> </div>																																																			
<div style="display: flex; justify-content: space-between;"> <div style="border: 1px solid black; padding: 5px;">KHU TRƯNG BÀY</div> <div style="border: 1px solid black; padding: 5px;">KHU TRƯNG BÀY</div> <div style="border: 1px solid black; padding: 5px;">KHU TRƯNG BÀY</div> </div>																																																			
<div style="display: flex; justify-content: space-between;"> <div style="border: 1px solid black; padding: 5px;">KHU TRƯNG BÀY</div> <div style="border: 1px solid black; padding: 5px;">KHU TRƯNG BÀY</div> <div style="border: 1px solid black; padding: 5px;">KHU TRƯNG BÀY</div> </div>																																																			
<div style="display: flex; justify-content: space-between;"> <div style="border: 1px solid black; padding: 5px;">KHU TRƯNG BÀY</div> <div style="border: 1px solid black; padding: 5px;">KHU TRƯNG BÀY</div> <div style="border: 1px solid black; padding: 5px;">KHU TRƯNG BÀY</div> </div>																																																			
<div style="display: flex; justify-content: space-between;"> <div style="border: 1px solid black; padding: 5px;">KHU TRƯNG BÀY</div> <div style="border: 1px solid black; padding: 5px;">KHU TRƯNG BÀY</div> <div style="border: 1px solid black; padding: 5px;">KHU TRƯNG BÀY</div> </div>																																																			
<div style="display: flex; justify-content: space-between;"> <div style="border: 1px solid black; padding: 5px;">KHU TRƯNG BÀY</div> <div style="border: 1px solid black; padding: 5px;">KHU TRƯNG BÀY</div> <div style="border: 1px solid black; padding: 5px;">KHU TRƯNG BÀY</div> </div>																																																			
<div style="display: flex; justify-content: space-between;"> <div style="border: 1px solid black; padding: 5px;">KHU TRƯNG BÀY</div> <div style="border: 1px solid black; padding: 5px;">KHU TRƯNG BÀY</div> <div style="border: 1px solid black; padding: 5px;">KHU TRƯNG BÀY</div> </div>																																																			
<div style="display: flex; justify-content: space-between;"> <div style="border: 1px solid black; padding: 5px;">KHU TRƯNG BÀY</div> <div style="border: 1px solid black; padding: 5px;">KHU TRƯNG BÀY</div> <div style="border: 1px solid black; padding: 5px;">KHU TRƯNG BÀY</div> </div>																																																			
<div style="display: flex; justify-content: space-between;"> <div style="border: 1px solid black; padding: 5px;">KHU TRƯNG BÀY</div> <div style="border: 1px solid black; padding: 5px;">KHU TRƯNG BÀY</div> <div style="border: 1px solid black; padding: 5px;">KHU TRƯNG BÀY</div> </div>																																																			
<div style="display: flex; justify-content: space-between;"> <div style="border: 1px solid black; padding: 5px;">KHU TRƯNG BÀY</div> <div style="border: 1px solid black; padding: 5px;">KHU TRƯNG BÀY</div> <div style="border: 1px solid black; padding: 5px;">KHU TRƯNG BÀY</div> </div>																																																			
<div style="display: flex; justify-content: space-between;"> <div style="border: 1px solid black; padding: 5px;">KHU TRƯNG BÀY</div> <div style="border: 1px solid black; padding: 5px;">KHU TRƯNG BÀY</div> <div style="border: 1px solid black; padding: 5px;">KHU TRƯNG BÀY</div> </div>																																																			
<div style="display: flex; justify-content: space-between;"> <div style="border: 1px solid black; padding: 5px;">KHU TRƯNG BÀY</div> <div style="border: 1px solid black; padding: 5px;">KHU TRƯNG BÀY</div> <div style="border: 1px solid black; padding: 5px;">KHU TRƯNG BÀY</div> </div>																																																			
<div style="display: flex; justify-content: space-between;"> <div style="border: 1px solid black; padding: 5px;">KHU TRƯNG BÀY</div> <div style="border: 1px solid black; padding: 5px;">KHU TRƯNG BÀY</div> <div style="border: 1px solid black; padding: 5px;">KHU TRƯNG BÀY</div> </div>																																																			
<div style="display: flex; justify-content: space-between;"> <div style="border: 1px solid black; padding: 5px;">KHU TRƯNG BÀY</div> <div style="border: 1px solid black; padding: 5px;">KHU TRƯNG BÀY</div> <div style="border: 1px solid black; padding: 5px;">KHU TRƯNG BÀY</div> </div>																																																			
<div style="display: flex; justify-content: space-between;"> <div style="border: 1px solid black; padding: 5px;">KHU TRƯNG BÀY</div> <div style="border: 1px solid black; padding: 5px;">KHU TRƯNG BÀY</div> <div style="border: 1px solid black; padding: 5px;">KHU TRƯNG BÀY</div> </div>																																																			
<div style="display: flex; justify-content: space-between;"> <div style="border: 1px solid black; padding: 5px;">KHU TRƯNG BÀY</div> <div style="border: 1px solid black; padding: 5px;">KHU TRƯNG BÀY</div> <div style="border: 1px solid black; padding: 5px;">KHU TRƯNG BÀY</div> </div>																																																			
<div style="display: flex; justify-content: space-between;"> <div style="border: 1px solid black; padding: 5px;">KHU TRƯNG BÀY</div> <div style="border: 1px solid black; padding: 5px;">KHU TRƯNG BÀY</div> <div style="border: 1px solid black; padding: 5px;">KHU TRƯNG BÀY</div> </div>																																																			
<div style="display: flex; justify-content: space-between;"> <div style="border: 1px solid black; padding: 5px;">KHU TRƯNG BÀY</div> <div style="border: 1px solid black; padding: 5px;">KHU TRƯNG BÀY</div> <div style="border: 1px solid black; padding: 5px;">KHU TRƯNG BÀY</div> </div>																																																			
<div style="display: flex; justify-content: space-between;"> <div style="border: 1px solid black; padding: 5px;">KHU TRƯNG BÀY</div> <div style="border: 1px solid black; padding: 5px;">KHU TRƯNG BÀY</div> <div style="border: 1px solid black; padding: 5px;">KHU TRƯNG BÀY</div> </div>																																																			
<div style="display: flex; justify-content: space-between;"> <div style="border: 1px solid black; padding: 5px;">KHU TRƯNG BÀY</div> <div style="border: 1px solid black; padding: 5px;">KHU TRƯNG BÀY</div> <div style="border: 1px solid black; padding: 5px;">KHU TRƯNG BÀY</div> </div>																																																			
<div style="display: flex; justify-content: space-between;"> <div style="border: 1px solid black; padding: 5px;">KHU TRƯNG BÀY</div> <div style="border: 1px solid black; padding: 5px;">KHU TRƯNG BÀY</div> <div style="border: 1px solid black; padding: 5px;">KHU TRƯNG BÀY</div> </div>																																																			
<div style="display: flex; justify-content: space-between;"> <div style="border: 1px solid black; padding: 5px;">KHU TRƯNG BÀY</div> <div style="border: 1px solid black; padding: 5px;">KHU TRƯNG BÀY</div> <div style="border: 1px solid black; padding: 5px;">KHU TRƯNG BÀY</div> </div>																																																			
<div style="display: flex; justify-content: space-between;"> <div style="border: 1px solid black; padding: 5px;">KHU TRƯNG BÀY</div> <div style="border: 1px solid black; padding: 5px;">KHU TRƯNG BÀY</div> <div style="border: 1px solid black; padding: 5px;">KHU TRƯNG BÀY</div> </div>																																																			
<div style="display: flex; justify-content: space-between;"> <div style="border: 1px solid black; padding: 5px;">KHU TRƯNG BÀY</div> <div style="border: 1px solid black; padding: 5px;">KHU TRƯNG BÀY</div> <div style="border: 1px solid black; padding: 5px;">KHU TRƯNG BÀY</div> </div>																																																			
<div style="display: flex; justify-content: space-between;"> <div style="border: 1px solid black; padding: 5px;">KHU TRƯNG BÀY</div> <div style="border: 1px solid black; padding: 5px;">KHU TRƯNG BÀY</div> <div style="border: 1px solid black; padding: 5px;">KHU TRƯNG BÀY</div> </div>																																																			
<div style="display: flex; justify-content: space-between;"> <div style="border: 1px solid black; padding: 5px;">KHU TRƯNG BÀY</div> <div style="border: 1px solid black; padding: 5px;">KHU TRƯNG BÀY</div> <div style="border: 1px solid black; padding: 5px;">KHU TRƯNG BÀY</div> </div>																																																			
<div style="display: flex; justify-content: space-between;"> <div style="border: 1px solid black; padding: 5px;">KHU TRƯNG BÀY</div> <div style="border: 1px solid black; padding: 5px;">KHU TRƯNG BÀY</div> <div style="border: 1px solid black; padding: 5px;">KHU TRƯNG BÀY</div> </div>																																																			
<div style="display: flex; justify-content: space-between;"> <div style="border: 1px solid black; padding: 5px;">KHU TRƯNG BÀY</div> <div style="border: 1px solid black; padding: 5px;">KHU TRƯNG BÀY</div> <div style="border: 1px solid black; padding: 5px;">KHU TRƯNG BÀY</div> </div>																																																			
<div style="display: flex; justify-content: space-between;"> <div style="border: 1px solid black; padding: 5px;">KHU TRƯNG BÀY</div> <div style="border: 1px solid black; padding: 5px;">KHU TRƯNG BÀY</div> <div style="border: 1px solid black; padding: 5px;">KHU TRƯNG BÀY</div> </div>																																																			
<div style="display: flex; justify-content: space-between;"> <div style="border: 1px solid black; padding: 5px;">KHU TRƯNG BÀY</div> <div style="border: 1px solid black; padding: 5px;">KHU TRƯNG BÀY</div> <div style="border: 1px solid black; padding: 5px;">KHU TRƯNG BÀY</div> </div>																																																			
<div style="display: flex; justify-content: space-between;"> <div style="border: 1px solid black; padding: 5px;">KHU TRƯNG BÀY</div> <div style="border: 1px solid black; padding: 5px;">KHU TRƯNG BÀY</div> <div style="border: 1px solid black; padding: 5px;">KHU TRƯNG BÀY</div> </div>																																																			
<div style="display: flex; justify-content: space-between;"> <div style="border: 1px solid black; padding: 5px;">KHU TRƯNG BÀY</div> <div style="border: 1px solid black; padding: 5px;">KHU TRƯNG BÀY</div> <div style="border: 1px solid black; padding: 5px;">KHU TRƯNG BÀY</div> </div>																																																			
<div style="display: flex; justify-content: space-between;"> <div style="border: 1px solid black; padding: 5px;">KHU TRƯNG BÀY</div> <div style="border: 1px solid black; padding: 5px;">KHU TRƯNG BÀY</div> <div style="border: 1px solid black; padding: 5px;">KHU TRƯNG BÀY</div> </div>																																																			
<div style="display: flex; justify-content: space-between;"> <div style="border: 1px solid black; padding: 5px;">KHU TRƯNG BÀY</div> <div style="border: 1px solid black; padding: 5px;">KHU TRƯNG BÀY</div> <div style="border: 1px solid black; padding: 5px;">KHU TRƯNG BÀY</div> </div>																																																			
<div style="display: flex; justify-content: space-between;"> <div style="border: 1px solid black; padding: 5px;">KHU TRƯNG BÀY</div> <div style="border: 1px solid black; padding: 5px;">KHU TRƯNG BÀY</div> <div style="border: 1px solid black; padding: 5px;">KHU TRƯNG BÀY</div> </div>																																																			
<div style="display: flex; justify-content: space-between;"> <div style="border: 1px solid black; padding: 5px;">KHU TRƯNG BÀY</div> <div style="border: 1px solid black; padding: 5px;">KHU TRƯNG BÀY</div> <div style="border: 1px solid black; padding: 5px;">KHU TRƯNG BÀY</div> </div>																																																			
<div style="display: flex; justify-content: space-between;"> <div style="border: 1px solid black; padding: 5px;">KHU TRƯNG BÀY</div> <div style="border: 1px solid black; padding: 5px;">KHU TRƯNG BÀY</div> <div style="border: 1px solid black; padding: 5px;">KHU TRƯNG BÀY</div> </div>																																																			
<div style="display: flex; justify-content: space-between;"> <div style="border: 1px solid black; padding: 5px;">KHU TRƯNG BÀY</div> <div style="border: 1px solid black; padding: 5px;">KHU TRƯNG BÀY</div> <div style="border: 1px solid black; padding: 5px;">KHU TRƯNG BÀY</div> </div>																																																			
<div style="display: flex; justify-content: space-between;"> <div style="border: 1px solid black; padding: 5px;">KHU TRƯNG BÀY</div> <div style="border: 1px solid black; padding: 5px;">KHU TRƯNG BÀY</div> <div style="border: 1px solid black; padding: 5px;">KHU TRƯNG BÀY</div> </div>																																																			
<div style="display: flex; justify-content: space-between;"> </div>																																																			

THƯ MỜI THAM DỰ KHAI MẠC

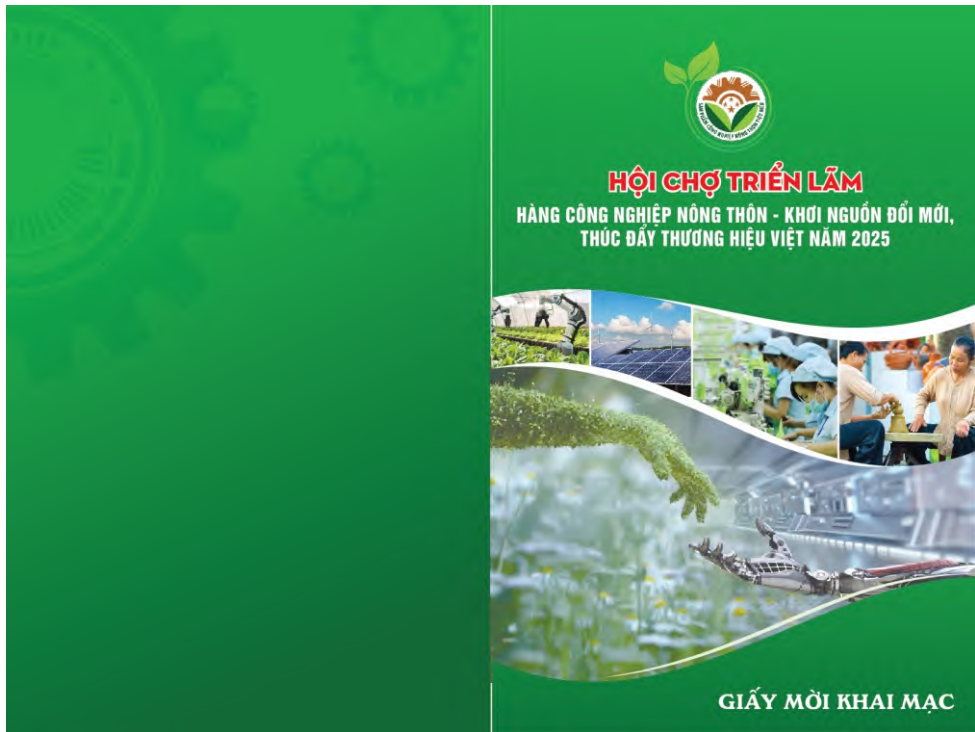

In thư mời khổ 26,5cm x 13,3cm gấp đôi
chất liệu giấy Couche 250, in 4 màu 2 mặt.



HỒ SƠ THIẾT KẾ

HỘI CHỢ TRIỂN LÃM
HÀNG CÔNG NGHIỆP NÔNG THÔN
KHƠI NGUỒN ĐỔI MỚI, THÚC ĐẨY
THƯƠNG HIỆU VIỆT NĂM 2025

THIẾT KẾ TỔNG THỂ, CHI TIẾT
KỸ THUẬT, CÁC HÀNG MỤC
HỘI CHỢ TRIỂN LÃM

CHỦ ĐẦU TƯ

TRUNG TÂM HỘI CHỢ VÀ TRIỂN LÃM
SÀI GÒN VÀ KHUYẾN CÔNG
TẠO VÀ CHUYỂN ĐỔI XANH VÀ KHUYẾN CÔNG

ĐƠN VỊ THIẾT KẾ

CÔNG TY CP ĐẦU TƯ
VÀ THƯƠNG MẠI FEMOR

M.S.D.N: 0109814631 - C.T.C.P
CÔNG TY CỔ PHẦN
ĐẦU TƯ VÀ THƯƠNG MẠI
FEMOR

Bà Nguyễn Thủy Tiên

CHỦ TRÌ

Ông Nguyễn Mạnh Thành

THIẾT KẾ

Bà Vũ Kim Hương

HOÀN THÀNH

Năm 2025

PHONG BÌ



Phong bì cho bộ kẹp file
mặt trước: 34,5cm x 25cm. mặt sau: 32,5cm x 25cm,
nếp gấp 2 cm - giấy c150 in 4 màu



Phong bì cho thư mời tham dự khai mạc
Mặt trước 14,4cm x 28cm, mặt sau: 12,9cm x 28cm,
nếp gấp 1,5 cm, Giấy Couche 150 in 4 màu

HỒ SƠ THIẾT KẾ
HỘI CHỢ TRIỂN LÃM HÀNG CÔNG NGHIỆP NÔNG THÔN KHƠI NGUỒN ĐỔI MỚI, THỨC ĐẨY THƯƠNG HIỆU VIỆT NAM 2025
THIẾT KẾ TỔNG THỂ, CHI TIẾT KỸ THUẬT, CÁC HÀNG MỤC HỘI CHỢ TRIỂN LÃM
CHỦ ĐẦU TƯ TRUNG TÂM ĐỔI MỚI SÁNG TẠO VÀ KHUYẾN CÔNG CỤC ĐỔI MỚI SÁNG TẠO, CHUYỂN ĐỔI XANH VÀ KHUYẾN CÔNG BỘ CÔNG THƯƠNG
ĐƠN VỊ THIẾT KẾ CÔNG TY CP ĐẦU TƯ VÀ THƯƠNG MẠI FEMOR
M.S.D.Đ: 0109814631 - C.T.C.P CÔNG TY CƠ PHÂN GIÁM ĐỐC ĐẦU TƯ VÀ THƯƠNG MẠI FEMOR THÀNH PHỐ HỒ CHÍ MINH
Bà Nguyễn Thủy Tiên
CHỦ TRÌ Ông Nguyễn Mạnh Thành
THIẾT KẾ Bà Vũ Kim Hương
HOÀN THÀNH
Năm 2025

THẺ CÁC LOẠI



Thẻ (Ban tổ chức; doanh nghiệp tham gia; bảo vệ;
nhân viên phục vụ; đại biểu tham dự, ...)
kích thước: 110mm x 70mm

HỒ SƠ THIẾT KẾ

HỘI CHỢ TRIỂN LÃM
HÀNG CÔNG NGHIỆP NÔNG THÔN
KHƠI NGUỒN ĐỔI MỚI, THỨC ĐẨY
THƯƠNG HIỆU VIỆT NĂM 2025

THIẾT KẾ TỔNG THỂ, CHI TIẾT
KỸ THUẬT, CÁC HÀNG MỤC
HỘI CHỢ TRIỂN LÃM

CHỦ ĐẦU TƯ

TRUNG TÂM ĐỔI MỚI SÁNG TẠO
VÀ KHUYẾN CỘNG
VIA KHUYẾN CỘNG

ĐƠN VỊ THIẾT KẾ

CÔNG TY CP ĐẦU TƯ
VÀ THƯƠNG MẠI FEMOR

CÔNG TY

CỔ PHẦN

GIÁM ĐỐC

ĐẦU TƯ VÀ THƯƠNG MẠI

FEMOR

Bà Nguyễn Thủy Tiên

CHỦ TRÌ

Ông Nguyễn Mạnh Thành

THIẾT KẾ

Bà Vũ Kim Hương

HOÀN THÀNH

Năm 2025

THẺ CÁC LOẠI



HỘI CHỢ TRIỂN LÃM
HÀNG CÔNG NGHIỆP NÔNG THÔN
KHOI NGUỒN ĐỔI MỚI,
THỨC ĐẨY THƯƠNG HIỆU VIỆT
NĂM 2025

 **THÁNG 12/2025**

 **TẠI TRUNG TÂM HỘI CHỢ VÀ TRIỂN LÃM SÀI GÒN (SECC)**
799 ĐƯỜNG NGUYỄN VĂN LINH, TÂN PHÚ, QUẬN 7, TP. HỒ CHÍ MINH

CƠ QUAN CHỈ ĐẠO
BỘ CÔNG THƯƠNG

CƠ QUAN TỔ CHỨC
CỤC ĐỔI MỚI SÁNG TẠO, CHUYỂN ĐỔI XANH VÀ KHUYẾN CÔNG

ĐƠN VỊ THỰC HIỆN
TRUNG TÂM ĐỔI MỚI SÁNG TẠO VÀ KHUYẾN CÔNG

Kích thước (0,75x2,5)m,
bạt hiflex, xở que hai đầu

HỒ SƠ THIẾT KẾ

HỘI CHỢ TRIỂN LÃM
HÀNG CÔNG NGHIỆP NÔNG THÔN
KHOI NGUỒN ĐỔI MỚI, THỨC ĐẨY
THƯƠNG HIỆU VIỆT NĂM 2025

THIẾT KẾ TỔNG THỂ, CHI TIẾT
KỸ THUẬT, CÁC HÀNG MỤC
HỘI CHỢ TRIỂN LÃM

CHỦ ĐẦU TƯ

TRUNG TÂM ĐỔI MỚI SÁNG TẠO
VÀ KHUYẾN CÔNG

ĐƠN VỊ THIẾT KẾ

CÔNG TY CP ĐẦU TƯ
VÀ THƯƠNG MẠI FEMOR

CÔNG TY

CỔ PHẦN

GIÁM ĐỐC

ĐẦU TƯ VÀ THƯƠNG MẠI

FEMOR

Bà Nguyễn Thủy Tiên

CHỦ TRÌ

Ông Nguyễn Mạnh Thành

THIẾT KẾ

Bà Vũ Kim Hương

HOÀN THÀNH

Năm 2025